



2007
2008
41

spannings spaan



Israël en de Palestijnen
Tussen droom en werkelijkheid



Israël en de Palestijnen Tussen droom en werkelijkheid

Er zijn slechts weinig internationale ontwikkelingen die in Nederland zo goed gevolgd worden als het conflict tussen Israël en de Palestijnen. De kwestie domineert regelmatig de publieke agenda en de oplossing ervan wordt gezien als een cruciale component voor een vreedzaam Midden-Oosten. Naar aanleiding van het rapport *Het beloofde land, het beroofde land* dat Harry van Bommel en Anja Meulenbelt voor het Wetenschappelijk Bureau schreven en dat in februari zal uitkomen, is deze Spanning aan dit thema gewijd.

De Spanning opent dan ook met een samenvatting van het rapport, waarin Van Bommel en Meulenbelt onder meer pleiten voor een levensvatbare Palestijnse staat met internationaal erkende grenzen.

In het boek *Het zijn net mensen. Beelden uit het Midden-Oosten* beschrijft journalist Joris Luyendijk zijn ervaringen in de Arabische wereld. Het boek biedt een zeer interessant, goed leesbaar en soms ontluisterend beeld van de journalistieke mores. In deze Spanning een recensie.

ROOD, jongeren in de SP, heeft al langere tijd contacten met Palestijnse jongeren. In de zomer van 2005 verbleven Manja Smits en Ria Rademaker drie weken in de Palestijnse gebieden. In hun bijdrage gaan zij in op de toekomstverwachtingen van Palestijnse jongeren. In het Rijke Rooie Leven schrijft hoogleraar economie Paul de Beer over het politieke leven van Henri Polak, een van de oprichters van de Sociaal-Democratische Arbeiderspartij en zeer actief binnen de vakbeweging.

INHOUD

Israël en Palestina - Tussen droom en werkelijkheid januari 2007

- 3 Het beloofde land, het beroofde land
- 8 De camera omgekeerd
- 10 For a better future
- 17 Een leider met idealen – Paul de beer over Henri Polak

AANBEVOLEN!

Geen sociale agenda zonder politiek verhaal

Goed beleid vraagt niet alleen om deskundigheid, maar ook om politieke keuzes, aldus Jan Marijnissen en Ronald van Raak in Binnenlands Bestuur van 12 januari 2007. Slechts wanneer we duidelijk maken welke politieke afwegingen achter bepaalde beleidsvoorstellen staan, kunnen mensen ze ook daadwerkelijk beoordelen.

Verbied ziekenhuisfusie als de zorg verschraalt

Veel kleine ziekenhuizen zijn de laatste jaren verdwenen, ondanks de weerstand onder de bevolking. Volgens Agnes Kant, Henk van Gerven en Rosita van Gijlswijk, fractieleden van de SP in de Tweede Kamer, is dat een slechte zaak. In De Limburger van 10 januari 2007 pleiten zij voor een politiek die pal staat voor het behoud van het ziekenhuis om de hoek. De bereikbaarheid en spreiding van ziekenhuizen moeten niet aan de zorgverzekeraars overgelaten worden.

Deze opinies zijn na te lezen op www.sp.nl/opinies

Colofon Spanning wordt uitgegeven door het Wetenschappelijk Bureau van de SP. Een abonnement kost 12 euro per jaar voor SP-leden en 25 euro voor niet-leden. De betaling gaat per incasso. Abonnementenadministratie: Vijverhofstraat 65, 3032 SC Rotterdam T (010) 243 55 40 F (010) 243 55 67 E administratie@sp.nl.

Redactieadres: Vijverhofstraat 65, 3032 SC Rotterdam T (010) 243 55 35 F (010) 243 55 66 E spanning@sp.nl

Redactie: Ronald van Raak (secretaris) en Arjan Vliegthart (eindredacteur). Redactieraad: Hans van Heijningen (voorzitter), Tiny Kox, en Elma Verhey. **Illustratie:** Len Munnik. **Foto:** Binnenstebuiten Pieter Wybenga. **Foto cover:** Hollandse Hoogte Bruno Stevens

Het beloofde land, het beroofde land

Een samenvatting van de studie door Anja Meulenbelt en Harry van Bommel

In februari verschijnt van het Wetenschappelijk Bureau van de SP het boekje 'Het beloofde land, het beroofde land'. Het is het resultaat van een studie door Anja Meulenbelt en Harry van Bommel naar de achtergronden van het Israëliisch-Palestijnse conflict. Een conflict dat op de eerste plaats miljoenen Palestijnen en Israëli's in zijn greep houdt, maar tegelijk voor heel de wereld relevant is. De geloofwaardigheid van het Westen als 'hoeder van democratie' staat flink onder druk, en er is altijd het gevaar van het 'importeren' van het conflict in de Nederlandse samenleving. Hieronder als voorproefje een samenvatting van de studie.

Tekst: Diederik Olders Foto's: Anja Meulenbelt

De SP pleit voor een geweldloze oplossing voor het al zo lang lopende conflict tussen Israël en de Palestijnen. Er moet een einde komen aan de bezetting van de Palestijnse gebieden en het nederzettingenbeleid van Israël. De Europese Unie moet bijdragen aan de oplossing door consequent te pleiten voor een levensvatbare Palestijnse staat en veilige, internationaal erkende grenzen (de 'Groene Lijn' van vóór 1967) voor zowel Israël als Palestina. Dit standpunt komt voort uit een bepaalde visie op de ontstaansgeschiedenis van het conflict.

Drie visies

In Nederland wordt vanuit grofweg drie visies gesproken over de Israëliisch-Palestijnse kwestie.

Visie 1, die lang dominant is geweest in Nederland, beschouwt Israël vóór alles als een noodzakelijk veilig toevluchtsoord voor de overlevenden en hun nazaten van de Holocaust. In deze visie wordt het probleem vooral gedefinieerd als de onwil van de Palestijnen (en andere Arabieren) om Israël te erkennen en op te houden met geweld.

Visie 2 is het best samen te vatten met: 'waar twee vechten, hebben twee schuld'. Het probleem wordt hier gezien als een conflict tussen twee nationale



Het wordt tijd voor ondubbelzinnige daden zoals politieke en economische sancties tegen Israël

bewegingen, verstrikt in een spiraal van geweld. Dit uitgangspunt is populair bij de media, die immers zo onpartijdig mogelijk willen zijn.

Visie 3 voegt aan visie 2 een belangrijk element toe: de twee partijen zijn uitermate ongelijk. De staat Israël is een grote militaire mogendheid, de Palestijnen een volk dat óf in ballingschap óf onder bezetting leeft. In deze visie staat het begrip 'bezetting' centraal; de gebieden waar de Palestijnen volgens internationale afspraken, akkoorden en uitspraken van internationale rechters recht op hebben, zijn en worden in toenemende mate geannexeerd door Israël.

Deze laatste visie sluit aan bij die van de SP. Deze visie wijst vele jaren Israëliëse politiek af, maar níét het recht van zowel Israël als Palestina op een onafhankelijk bestaan, op veiligheid en op steun van de internationale gemeenschap.

Een geschiedenis van bezetting

De ontstaansgeschiedenis van het conflict speelt een grote rol bij het voortduren ervan – en dus ook bij het zoeken naar mogelijke oplossingen.

In het kort: in 1947 formuleerden de VN een verdeelingsplan, waarin de staat Israël 55% van het mandaatgebied Palestina toegewezen kreeg. De Arabische staten wezen het plan af en begonnen een oorlog, die Israël won. De vluchtelingenstroom van Palestijnen kwam echter al vóór de oorlog op gang, omdat er op grote schaal sprake was van etnische zuivering door zionistische terreurgroepen, waarvan het bloedbad in Deir Yassin een berucht voorbeeld is. Israël werd in 1948 gesticht op 78% van het gebied; de grens van de toenmalige wapenstilstand wordt de 'Groene Lijn' genoemd. 450 Palestijnse dorpen werden vernietigd en een groot deel van het land werd onteigend.

In de zesdaagse oorlog van 1967 veroverde Israël de Gazastrook, de Westoever en Oost-Jeruzalem. Israël had de kans om in deze gebieden, conform meerdere VN-resoluties, de bezetting te beëindigen en om er een Palestijnse staat te (laten) stichten. Men koos ervoor de gebieden onder 'voorlopig' militair gezag te plaatsen – een situatie die nu nog voortduurt.

In strijd met de Conventies van Genève, VN-resoluties en onder andere het Oslo-akkoord van 1993 werden in de bezette gebieden vele Joodse nederzettingen, verbindingswegen en sinds enkele jaren de

afscheidingsmuur gebouwd. Met als resultaat dat nog maar 60% van de bezette gebieden beschikbaar is voor Palestijnen, en dan nog in van elkaar afgesloten enclaves. De isolatie remt de economische ontwikkeling van de bezette gebieden; bijna de helft van de 1,7 miljoen Palestijnen leeft er onder de armoedegrens. Bij de bezetting horen voor de Palestijnen onder andere ook de standrechtelijke executies van Palestijnse verdachten ('targeted killings'), de reële mogelijkheid dat je huis wordt platgewalst en de zeer beperkte toegang tot ziekenhuizen door de toch al vernederende *check points*.

Het aantal vluchtelingen, die van 1948 en 1967 en hun nazaten, wordt geschat op meer dan vijf miljoen. Zij verblijven vooral in Jordanië, Libanon en de bezette gebieden. Het vluchtelingenprobleem is ondanks vele VN-resoluties nooit door Israël erkend. Tegen het internationale recht in is het de vluchtelingen onmogelijk gemaakt om naar hun huis terug te keren, om maar te zwijgen van compensatie van verloren land en andere bezittingen.

Het 'democratische' dilemma

Israël is de enige democratie in het Midden-Oosten. Althans, voor de Joodse bewoners. Israël heeft geen grondwet (!) die gelijke rechten voor burgers garandeert. Het definieert zichzelf als een Joodse staat, wat vergaande gevolgen heeft. Elke Jood ter wereld heeft recht op staatsburgerschap op het moment dat ze voet zetten in Israël; niet-Joden moeten dat staatsburgerschap verwerven, al wonen ze er al generaties. Palestijnse bewoners van Jeruzalem kunnen geen staatsburger worden en mogen dus ook niet stemmen. Of je Jood bent of niet heeft invloed op de mogelijkheid om bij de overheid te werken (Palestijnen niet dus), op de strafmaat, op je keuzevrijheid van woonplaats, op de hoogte van je uitkering en zelfs op de distributie van gasmaskers. Opkomen voor gelijke rechten voor niet-Joden kan als staatsgevaarlijk worden beschouwd, omdat je dan blijkbaar niet onderschrijft dat Israël een Joodse staat is. Parlementaire onschendbaarheid geldt níét voor Arabische parlementariërs. Door onteigeningen is 93% van Israëliësch grondgebied in handen van de staat. De grond wordt exclusief aan Joden verpacht, en alleen voor exorbitante bedragen aan niet-Joden. De groeiende Palestijnse bevolking moet dus kiezen tussen illegaal bouwen of dakloos worden. Een land met tweederangsburgers die hun belangrijkste burgerrech-



ten niet kunnen uitoefenen zonder gecriminaliseerd te worden, is – ook al hebben de meesten van hen stemrecht – geen democratie te noemen. Etnocratie komt meer in de buurt.

Er tikt echter een demografische tijdbom onder deze etnocratie. De emigratie van Joodse burgers is groter dan de immigratie van Joden. Tegelijk groeit de – nu nog – minderheid van niet-Joden. Als de bezette gebieden officieel worden ingelijfd bij Israël, is er nú al sprake van een Joodse minderheid. Kan Israël een Joodse staat blijven? Israël lijkt nog drie opties te hebben:

1. Israël deporteert (het merendeel) van de niet-Joden
2. Israël wordt formeel een apartheidstaat en ontnemt niet-Joden hun stemrecht
3. Israël wordt een multi-etnische, echte democratie met een grondwet die gelijke rechten voor alle burgers garandeert.

Zolang de laatste optie gezien wordt als de 'vernietiging van de Joodse staat' en de eerste twee opties internationaal-politiek onhaalbaar lijken, staat Israël voor een groot dilemma.

Vredesopgingen

Het is geen geheim dat de VS Israël in belangrijke mate steunt. Financieel – ongeveer een kwart van het jaarlijkse staatsbudget van Israël, vele miljarden, komt uit de VS – maar zeker ook politiek. De VS protesteren niet tegen de vele schendingen van zowel VN-resoluties als de Conventies van Genève en gebruiken regelmatig

hun veto in de Veiligheidsraad om nóg meer resoluties te blokkeren. Ook de recentste vredesopgingen laten zien dat Israël niet met de Palestijnen, maar met de VS onderhandelt over een 'oplossing'.

In 1993 ondernam Bill Clinton in Oslo de eerste serieuze poging tot een vredesverdrag. Toenmalig president Arafat ondertekende de intentieverklaring, om Israël (nogmaals) te erkennen op 78% van het land – gezien de historie een verregaande concessie. Tijdens de daaropvolgende onderhandelingen bleek dat Israël niet bereid was de resterende 22% voor een Palestijnse staat te erkennen. Israël vatte die 22% op als onderhandelingsruimte en ging ondertussen door met het bouwen van nederzettingen in dat gebied. Ook bleek dat over het vluchtelingenprobleem niet te praten viel. De Israëlische premier Barak eiste verder zeggenschap over de Tempelberg in Jeruzalem en dat de Palestijnen deze stand van zaken als 'een definitieve oplossing' zouden erkennen. Het was duidelijk dat Arafat dit 'generieuze aanbod' niet kon ondertekenen.

Volgende pogingen, de *Road Map*, het Genève-initiatief, hadden hetzelfde probleem als de Oslo-akkoorden: het doel was niet vastgelegd. Hierdoor nam Israël steeds de ruimte om 'de Palestijnse staat' naar believen in te vullen: een verzameling van geïsoleerde enclaves zonder kans op een economisch zelfstandig bestaan. De meest actuele 'poging', het '*Disengagement Plan*' van Sharon/Olmert komt feitelijk hierop neer. De Wereldbank heeft al laten weten dat de Palestijnse bevolking niet economisch zelfstandig kan worden, zolang zij

niet zelf de beschikking heeft over vliegveld, haven, grensovergangen en veilige toegang tot het Palestijnse gebied op de Westoever.

Zorgt de onvoorwaardelijke steun van de VS er internationaal voor dat Israël doet wat het wil, binnen Israël is er ook nauwelijks oppositie van betekenis. Geen van de politieke partijen, van links tot rechts, wil serieus praten over bijvoorbeeld het vluchtelingenprobleem of gelijke rechten voor alle burgers. De enige oppositie is standvastig, maar buitenparlementair; een politieke koerswijziging lijkt er niet in te zitten.

Palestijns geweld

Zijn de Palestijnen medeverantwoordelijk voor de 'spiraal van geweld'? Volgens de definities van het internationaal recht is gewapend verzet tegen bezetting toegestaan, zolang er geen aanvallen gepleegd worden op burgers. Aanslagen op burgerdoelen moeten inderdaad worden afgewezen. Dat betekent echter niet dat ál het verzet illegitiem is. Het is daarnaast zeer de vraag of de situatie beter was geweest zonder Palestijns gewapend verzet; nooit, ook tijdens een wapenstilstand of relatieve rust, heeft Israël de uitbreiding van de nederzettingen gestaakt. De Palestijnen kunnen dus niet medeverantwoordelijk worden gehouden voor de bezettingspolitiek van de opeenvolgende Israëlische regeringen, al wordt dat beleid door hen wel zo gerechtvaardigd.

Oplopende spanningen

De verkiezingen in de Palestijnse gebieden in januari 2006 leverde een overwinning op voor Hamas. Een groot deel van de bevolking gaf Hamas het voordeel van de twijfel, na de teleurstelling over Fatah. Probleem is dat Hamas in het Westen op de lijst van terroristische organisaties staat, met als gevolg dat er niet met de nieuw gevormde regering onderhandeld wordt. De direct ingestelde sancties maken de economisch toch al slechte situatie tot een noodsituatie. Het is duidelijk dat Israël en de VS hopen zo de Hamas-regering ten val te brengen. Bezien vanuit de Palestijnen is dit zeer onrechtvaardig. Eerst wilden Israël en de VS niet onderhandelen omdat er geen democratisch gekozen regering was. Nu dat – op voorbeeldige wijze – wel is gebeurd, verzint men weer wat anders.

Europa neemt een iets andere houding in, maar meet met twee maten. De EU wil alleen met Hamas praten als zij de staat Israël erkennen, geweld afzweren en afgesloten verdragen respecteren. Deze voorwaarden worden niet aan Israël gesteld, al is daar alle reden toe.

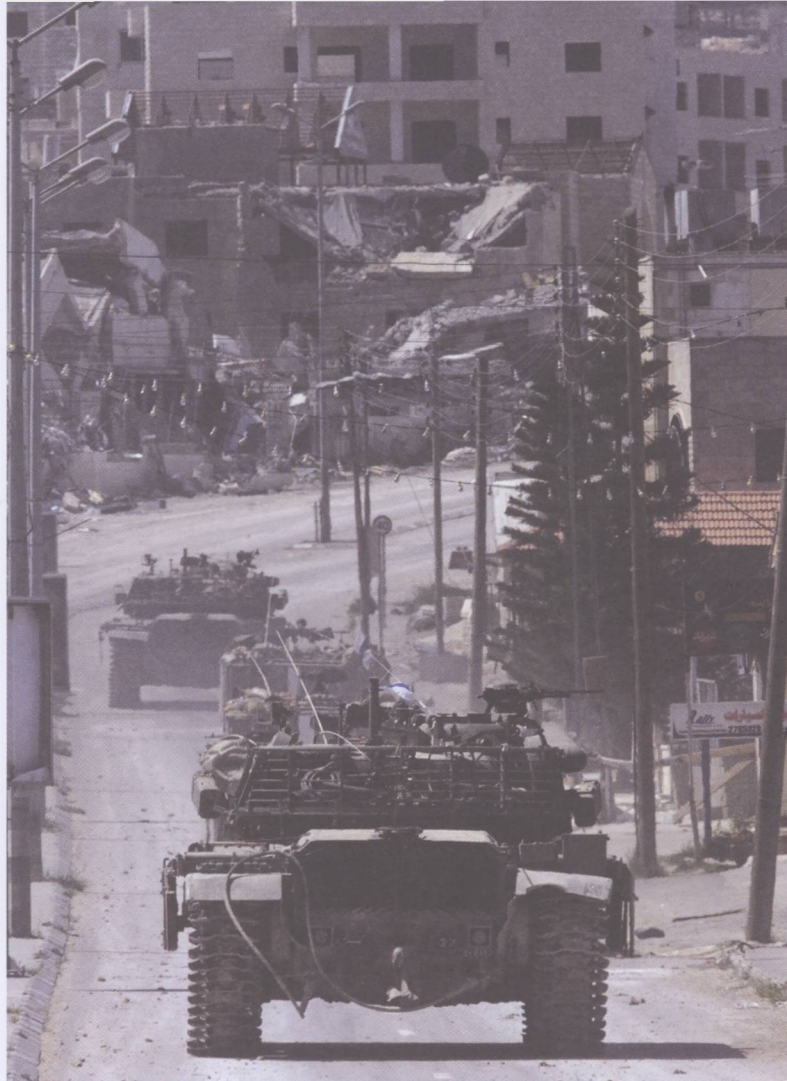

Tegelijk gaat de regering-Olmert door met het eenzijdig uitbreiden van Israëliësch grondgebied met het *Disengagement Plan*. De nieuwe muur zal de feitelijke grens vormen, waardoor naar schatting 46 procent van de Westoever geannexeerd wordt. De Palestijnen zullen in van elkaar en de rest van de wereld afgesloten enclaves vastzitten. Voor infrastructuur, water, gas en elektriciteit zullen ze volledig afhankelijk zijn van Israël. Israël int nu al de in- en uitvoerbelasting en stelt steeds nieuwe voorwaarden voor uitbetaling van feitelijk Palestijns geld. Enzovoort.

President Ismail Haniya van Hamas heeft toegezegd te willen onderhandelen. Zulke onderhandelingen hebben alleen kans van slagen wanneer de voorwaarden aanwezig zijn voor economische onafhankelijkheid van een Palestijnse staat – het *Disengagement Plan* is eenvoudigweg geen optie.

De spanningen lopen ondertussen op in de grote gevangenis die Gaza heet, en er hebben gevechten plaatsgevonden tussen Hamas en Fatah. Voor de door de economische sancties aangeslagen regering is het

De helft van de Palestijnen leeft onder de armoedegrens

Er tikt een demografische tijdbom onder deze etnocratie

onmogelijk de rust te bewaren. De wanhoop van de Palestijnen neemt, zo mogelijk, alleen maar toe. Geen volk zou in de positie mogen verkeren dat er geen enkele internationale instantie meer is waar ze haar recht kan krijgen. VN-resoluties, uitspraken van het Internationaal Gerechtshof; niets lijkt voldoende te zijn voor sancties tegen Israël. Zoals jurist Charles Shamas zei: wanneer een volk nergens anders haar recht kan halen, zal zij het recht in eigen handen nemen met alle middelen die zij heeft.

Aanbevelingen

Israël heeft zich tot nu toe niet vast willen leggen op definitieve grenzen, ondanks het feit dat de Palestijnen tot twee keer toe, de laatste keer bij de ondertekening van het Oslo-akkoord, de staat Israël hebben erkend en daarmee afstand deden van 78 procent van het oorspronkelijke mandaatgebied Palestina. Door steeds meer *'facts on the ground'* (voornamelijk nederzettingen) te creëren, maakt Israël een levensvatbare Palestijnse staat onmogelijk. In het dilemma waarin Israël zich bevindt – deportatie, apartheid of een multi-etnische democratie – stuurt de regering-Olmert gezien de *'facts'* duidelijk aan op een vierde optie: Palestina als een verzameling geïsoleerde 'thuislanden' met zelfbestuur maar geen zelfbeschikking.

Het wordt tijd voor ondubbelzinnige daden zoals politieke en economische sancties tegen Israël. Het Europese Parlement heeft op 10 april 2002 de EU-landen daartoe opgeroepen. Wij staan op het standpunt dat de Nederlandse regering de democratisch gekozen Palestijnse regering moet erkennen en beschouwen als legitieme onderhandelingspartner. Beide partijen, Hamas

en Olmert, moeten worden gehouden aan conventies, resoluties en akkoorden. Beiden moeten ook de staat Israël respectievelijk de Palestijnse staat erkennen. De Nederlandse regering en de EU dienen niet over te gaan tot de erkenning van het eenzijdig uitgevoerde *Disengagement Plan*. We gaan er daarnaast van uit dat Nederland ook financieel zou moeten helpen om een verdere humanitaire ramp te voorkomen.

Concreet hebben Europa en Nederland een aantal mogelijkheden om ook Israël te houden aan de genoemde voorwaarden:

- elke militaire samenwerking en handel met Israël stopzetten
- boycot van illegale Israëlische producten uit bezette gebieden
- terugroepen van de ambassadeur bij verdere schendingen van mensenrechten
- het Associatieverdrag met Israël opschorten.

De oplossing van het Israëlisch-Palestijnse conflict veronderstelt een op feiten gebaseerde visie op de geschiedenis en daarmee de aard van het conflict. Visies 1 en 2, met Israël als *underdog* respectievelijk gelijkwaardige partij, doen geen recht aan de historie van het conflict. De nadruk in onze aanbevelingen op het onder druk zetten van de Israëlische regering komt voort uit de derde visie; het is de veruit machtigste en daarmee meest-verantwoordelijke partij. Onze eisen komen er voornamelijk op neer dat beide partijen, Israël en de Palestijnen, worden gehouden aan gemaakte afspraken, uitspraken van internationale rechters en internationale conventies zoals die van Genève. Zelfs iemand die vasthoudt aan visie 1 of 2 zal moeilijk kunnen beweren dat dat onredelijke eisen zijn.



De camera omgekeerd

De moeilijkheden van verslaggeving in het Midden-Oosten

Afgelopen zomer verscheen het boek *Het zijn net mensen. Beelden uit het Midden-Oosten* van journalist Joris Luyendijk. Hierin doet hij verslag van zijn ervaringen als correspondent in het Midden-Oosten en de Arabische wereld. Het is een scherp en leesbaar geschreven boek dat soms een onthutsend beeld geeft van verslaggeving in deze regio's. Journalisten zijn vaak niet de experts waarvoor ze gehouden worden en berichtgeving over nieuwsfeiten is vaak geen representatieve afspiegeling van de werkelijkheid.

Tekst: Arjan Vliegthart

Voor mensen die slechts weinig tijd of geen zin hebben om het vlotgeschreven boek van Luyendijk te lezen, volstaan eigenlijk de eerste vijf pagina's. Hierin wordt in essentie het probleem van verslaggeving uit de Arabische wereld helder voor het voetlicht gebracht. Luyendijk beschrijft het verschil tussen de Amerikaanse nieuwszender CNN en de Arabische concurrent Al-Jazira bij het in beeld brengen van de gebeurtenissen op het Fardoes-plein na de val van het regime van Saddam Hoessein. De Amerikaanse beelden zijn bekend: juichende Irakezen die samen met de Amerikanen het torenhoge beeld van Hoessein omvertrekken en

de vrijheid vieren. Al-Jazira geeft, door een andere montage en een andere camerapositie, een totaal ander beeld. Op deze zender zie je koortsachtig overleg tussen Amerikaanse soldaten die uiteindelijk besluiten de Amerikaanse vlag die ze over het hoofd van het standbeeld hebben gegooid weer weg te halen. Door het hele plein te filmen zien we hoe weinig mensen er eigenlijk aanwezig zijn. De beelden geven een totaal verschillende interpretatie van de werkelijkheid. Voor CNN vieren de Irakezen de bevrijding, voor Al-Jazira is het het begin van de bezetting. Nu zullen montage en perspectief ook in de Westerse wereld ertoe doen, maar het beeld

dat Luyendijk hiermee oproept, is kenmerkend voor de verschillende visies op dit deel van de wereld.

Tussen 1998 en 2003 was Joris Luyendijk correspondent voor de Arabische wereld en het Midden-Oosten, eerst voor de Volkskrant en Radio 1, later voor het NRC en het NOS journaal. Tijden veranderen en het is vandaag de dag haast ondenkbaar, maar aan het begin van Luyendijks journalistieke carrière was het nog de vraag of Nederlandse kranten überhaupt nog dure correspondenten in het Midden-Oosten zouden stationeren. De regio was, met uitzondering van de berichten over het vredespro-



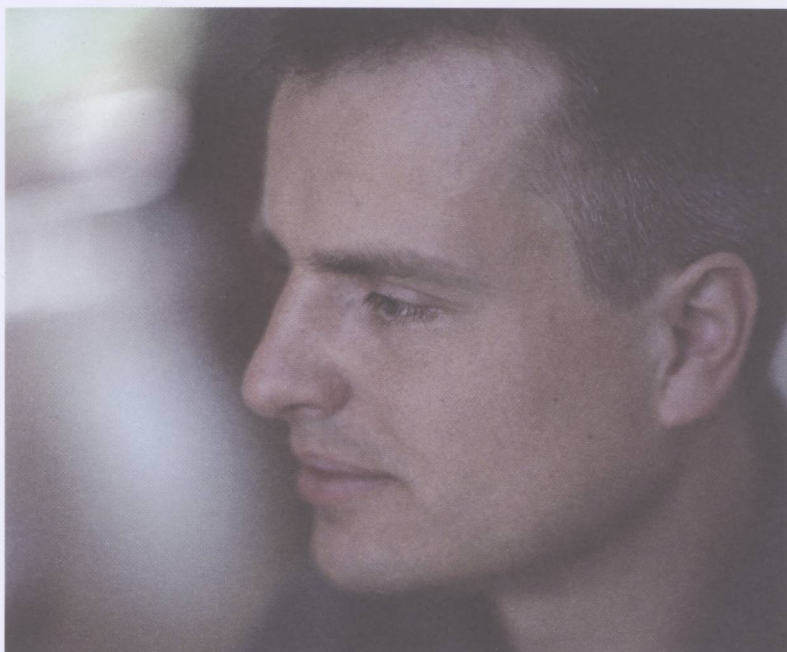

Joris Luyendijk Foto: Hugo Keizer

ces tussen Israëli's en Palestijnen nauwelijks nieuws. De dramatische gebeurtenissen na 11 september plaatsten de regio in het middelpunt van de belangstelling. Na de eerste jaren in Caïro gewoond te hebben, verhuisde Luyendijk naar Libanon en Oost-Jeruzalem, waar hij versloeg over het Israëliisch-Palestijns conflict. Het boek is een verslag van een groeiend onbehagen over de onmogelijkheid van objectieve journalistiek in een door internationale conflicten gekenmerkte regio.

Volgens Luyendijk is het conflict tussen Israël en de Palestijnen in belangrijke mate een media-oorlog. Dat begint al met de namen die je als journalist aan plaats en mensen geeft. Gaat het om 'bezette gebieden', 'bevrijde gebieden' of 'betwiste gebieden.' Gaat het om 'terroristen', "bandieten" of "vrijheidstrijders." De keuzes die een journalist maakt, zijn impliciet een moreel standpunt. Elke partij probeert dan ook haar eigen terminologie in de media naar voren te brengen. In het Israëliisch-Palestijns conflict is dit een ongelijke strijd. De staat Israël slaagt er veel beter om haar visie op het conflict, waarin zij dan de *underdog* is, naar voren te brengen dan de Palestijnen. Interessant is wel dat

Luyendijk daar meer dan één reden voor ziet. Allereerst is er de lotsverbondenheid die veel mensen, en dus ook journalisten, kennen met het Joodse volk. In de eerste jaren kreeg Luyendijk slechts af en toe reacties op zijn stukken over Syrië, Egypte en andere landen. Toen hij zich echter met Israël ging bezighouden, werden dat er steeds meer en waren ze feller van toon. Dat Luyendijk weinig sympathie kan opbrengen voor de militaire activiteiten van Israël is voor velen een doorn in het oog.

Naast de lotsverbondenheid zijn er nog andere redenen voor het Israëliische 'mediasucces.' Israël beschikt over een veel beter en strakker georganiseerd staatsapparaat. Dat blijkt onder meer uit de uitgebreide beschrijving van het Israëliische perscentrum, waar functionarissen met *factsheets* rondlopen en interviews met slachtoffers aanbieden. Daartegenover steekt het Palestijnse 'mediabeleid' zeer pover af. Dat laatste komt niet alleen door een gebrek aan middelen, maar ligt ook besloten in het dictatoriale karakter van de Palestijnse autoriteiten. Welbespraakte vertolkers van het Palestijnse geluid worden maar al te snel als een bedreiging gezien van de zittende machtshebbers en daarom buiten beeld gehouden.

Journalistiek in dictaturen is sowieso velen malen lastiger dan buitenstaanders verwachten. Regelmatig komt Luyendijk op dit thema terug. Het is vaak onmogelijk uit te zoeken wat er daadwerkelijk in de Arabische wereld speelt. Mensen zijn vaak bang om met journalisten te praten, onafhankelijke wetenschappers zijn zeldzaam en willen niet met hun naam in de krant, mensenrechtsactivisten worden vanuit het Westen betaald en hebben hun eigen belangen en betrouwbaar opinie-onderzoek bestaat er eigenlijk niet.

Luyendijk is kritisch over de manier waarop journalisten er niet in slagen een representatief beeld te creëren van het leven. Dit heeft onder meer met de bovenbeschreven moeilijkheden te maken, maar ook met het feit dat nieuws per definitie een afwijking van de normale gang van zaken is. Deze normale gang van zaken blijft dan vaak buiten beeld. Vaak kom je als journalist niet verder dan een samenvatting van de internationale persberichten en de lokale media. Voor krantenlezers en nieuwsvolgers dient Luyendijks boek dan ook als waarschuwing.

Wat jammer is, is dat Luyendijk niet aangeeft of journalistieke verslaggeving vanuit de Arabische wereld verbeterd kan worden en zo ja, hoe. Het lijkt, gezien de problemen die Luyendijk zelf bij het vak identificeert, welhaast onmogelijk. Het is daarom ook nog maar de vraag in hoeverre zijn boek ook daadwerkelijk een cultuuromslag teweeg zal brengen bij correspondenten uit het Midden-Oosten. Als journalisten inderdaad zouden toegeven dat ze bepaalde zaken niet kunnen weten, dat er meerdere verhalen zijn en dat de feiten zeer omstrepen zijn, zouden wij als lezers en kijkers ze nog wel willen horen en lezen?

Het zijn net mensen - J. Luyendijk
ISBN 90 5759 316 5 / 18,- euro

For a better future

In de zomer van 2005 reisden vier leden van ROOD, jongeren in de SP, naar de Westelijke Jordaanoever. Drie weken lang werkten zij daar in een vluchtelingenkamp. Zij spraken daar met Palestijnse leeftijdsgenoten, over hun leven en hun toekomstdromen. "Leven in bezet gebied betekent vechten voor je toekomst en voor erkenning van je situatie." Voor deze Spanning schreven twee van hen een verslag van deze bijzondere reis.

Tekst: Ria Rademaker en Manja Smits

In het voorjaar van 2005 kwamen vier Palestijnse jongeren op uitnodiging van ROOD naar Nederland. ROOD faciliteerde voor hen een expositie, met als thema 'Het Palestijnse leven'. We vroegen de jongeren hun verhaal te vertellen, het verhaal van al die Palestijnen die in bezet gebied proberen een toekomst op te bouwen. In Rotterdam, Eindhoven, Groningen en Haarlem, waar de expositie werd georganiseerd, konden mensen luisteren naar hun verhaal, kijken naar de foto's, maar ook kennismaken met de cultuur van deze jonge mensen. Het was voor alle betrokkenen bij het project een heel bijzondere tijd: voor ons allemaal heel leerzaam en gezellig, voor 'onze' Palestijnen in het bijzonder was het een maand van ultieme vrijheid.

In juli 2005 ging ROOD op tegenbezoek. Vier leden vertrokken naar Israël, om vanuit daar door te reizen naar de Westelijke Jordaanoever. In Nablus, een stad in het noordelijk deel, werden we verwacht om drie weken in een vluchtelingenkamp te werken. Het zomerkamp was georganiseerd door Zajel, een organisatie verbon-

den aan de Al-Najab Universiteit in Nablus. Zajel heeft als doel jongeren over de hele wereld te informeren over de situatie in Palestina. De jongeren die wij in het voorjaar Nederland hadden laten zien, leidden ons nu in hun leven rond. Voor ROOD namen we interviews af en hielden we een weblog bij, om de wereld te laten zien wat wij zagen.

Een goed beeld van de situatie in Palestina hadden we niet. Natuurlijk, we wisten van de bezetting. We hadden artikelen gelezen over waterproblematiek en grensconflicten. We hadden zelfs al actie gevoerd tegen de bouw van de muur. Toch hadden we geen echt idee wat die bezetting betekende: wegen die alleen voor de Israëliërs toegankelijk zijn (op de Westelijke Jordaanoever!), universiteiten die dichtblijven en permanente gevangenschap. Als je ouders buiten de stad wonen, kun je ze niet zomaar opzoeken: er zit een *checkpoint* tussen en je kunt er alleen langs als de soldaat je positief gezind is. Naar school? Heel vaak niet: als de Israëliëse soldaten de stad binnenvallen en afsluiten en een huisarrest afkondigen, kan het gebeuren dat je maan-



Ria Rademaker

denlang bijna niet naar buiten kunt. In de drie weken die we in Nablus werkten spraken we veel jongeren. We vroegen ze wat de bezetting voor hun betekent. De antwoorden varieerden enorm, maar waren allemaal triest. Saffa'a studeert Engels, maar wilde eigenlijk liever Romaanse talen studeren. Die opleiding wordt niet in Nablus gegeven en omdat ze de stad niet uitkan, is ze Engels gaan doen. Assem is tijdens een belegering zijn beste vriend verloren, hij stierf in zijn armen.

Alle jonge mensen die we ontmoeten kennen iemand die is gestorven. Soms als martelaar, meestal per ongeluk. Net als Assem trouwens, die na ons vertrek een beurs kreeg aangeboden in Duitsland. Hij mocht de Westelijke Jordaanoever echter niet verlaten. Vorig jaar stierf hij aan een hartkwaal.

In een interview met Mais, en meisje van 18, vertelt ze hoe ze haar jongere broertjes en zusjes vertelt niet bang te zijn. We doen, zegt ze, alsof we veilig zijn. Alsof de soldaten niet elk moment de deur in kunnen trappen en ons dood kunnen schieten. De nacht voor het gesprek was het leger de stad binnengevallen. Mais had zich wel zorgen gemaakt, maar alleen om de vrijwilligers. Voor haar waren de nachtelijk invallen 'zo gewoon als het water dat we drinken'. Jongeren van haar leeftijd kennen alleen geweld. Ze zijn geboren vlak voor, of tijdens, de eerste Intifada: een generatie jongeren die opgegroeid is in oorlog. Maar Mais is niet negatief. Ze is actief geworden voor Zajel omdat ze de toekomst van haar land wil verbeteren. Ze wil keihard vechten, door te studeren, te werken en haar verhaal aan iedereen te vertellen. *'For a better future'* was de titel van het zomerkamp.

We horen dit geluid van veel jongeren. Ze zijn vastbesloten te vechten maar niet op de manier die wij in het journaal zien. Ze willen hun verhaal vertellen, de wereld laten zien in welke situatie zij volwassen worden. Ze hebben te maken met vele praktische problemen en er is heel veel armoede. Er is weinig uitzicht op werk, en zelfs als je wel een baan vindt garandeert dat niets: Fawaz is leraar en heeft sinds de verkiezing van Hamas, en dus het stopzetten van de internationale

steun een de Palestijnse gebieden, geen salaris meer ontvangen. De jongeren realiseren zich wel dat de enige manier om voor zichzelf een toekomst te bouwen, het volgen van een goede opleiding is. Veel mensen studeren, ook de meisjes in het tamelijk conservatieve Nablus.

Overdag werkten we met kinderen in een vluchtelingenkamp. Hun opa's en oma's waren de vluchtelingen van 1948. Veel families leven als bijna 60 jaar in het kamp, dat een wijk op zich is geworden. De kinderen waar wij mee werkten, leken vaak hele gewone kinderen: ze spelen, gillen en vechten om een snoepje. De 25 kleintjes spelen tikkertje op een oppervlakte van vijftien vierkante meter. Als je met een meisje knuffelt, lacht ze, geeft je een kus en doet dan alsof ze een pistool afschiet tegen je hoofd. Een geliefd spel van de kinderen is martelaartje spelen. Het is schrijnend dat ze zo denken, maar wel begrijpelijk. In het vluchtelingenkamp vinden vaak gevechten plaats omdat het leger er regelmatig invallen doet. De meeste kinderen hebben een vader of oom in de gevangenis, in 'administratieve hechtenis': een verzamelnaam waaronder iedereen zonder serieuze aanklacht ondergebracht kan worden.

Bij een bezoek aan Israël maken we kennis met een bijzondere organisatie: Ibn al Ballad, oftewel, Zonen van de dorpen. Deze politieke partij zet zich in Israël in voor de miljoen 'Arabische Israëliërs', de Palestijnen die nog in Israël wonen. Ibn al Ballad onderwijst Palestijnse jongeren hun eigen geschiedenis, leert ze Palestijnse liedjes en zwaait vol trots met de Palestijnse vlag. In het Israëlische onderwijsprogramma is geen ruimte voor discussie over



Manja Smits

de geschiedenis, dus de kinderen leren officieel dat hun land in 1948 is bevrijd. Ibn al Ballad probeert de Palestijnse cultuur, die in Israël onderhevig is aan een harde onderdrukking, in ere te houden en de jongeren een identiteit te geven.

Jong zijn in Palestina is geen kwestie van in vrijheid opgroeien en je eigen keuzes maken. Het betekent vechten voor je toekomst en voor erkenning van je situatie. Het belangrijkste dat de jongeren ons mee teruggaven, was de oproep: vertel het aan de wereld. Laat andere mensen het weten. Dat hebben we gedaan. We zijn het verhaal verder gaan vertellen. We zijn op scholen geweest, op universiteiten, in de media. We hebben onze weblog bijgehouden en een filmpje gemaakt. Alles om het verhaal van de dappere jongeren in Nablus te vertellen. Kunnen we ze helpen? Nee en ja. Hou ze in de gaten, lees de krant kritisch. Volg kritische journalisten als Joris Luyendijk. Neem niet zomaar genoeg met domme statements en oppervlakkige informatie. Wij hebben ze dat beloofd.

Voor meer informatie, kijk op:
www.rood.sp.nl/ontherood
www.zajel.org



B
U
I
T
E
N
S
T
E
N
E
N
I
N
N
I
B

Bürger Nähe

De Duitse krant Berliner Zeitung, had op 24 november 2006 wel een zeer sprekende kop om het verkiezingssucces van de SP te duiden: "Mit Mao, Marx und Suppenküche" (Met Mao, Marx en soepkeuken). Volgens deze krant was de campagne een mengsel geweest van linkse kritiek op het regeringsbeleid, pragmatische voorstellen en betrokkenheid bij de burger. Voor dat laatste hebben de Duitsers zo'n prachtig woord, dat zich nauwelijks laat vertalen: Bürger Nähe. Juist door Bürger Nähe, die volgens de krant tot uiting komt in bijvoorbeeld hulp bij het invullen van formulieren, hebben veel teleurgestelde sociaal-democratische kiezers bij de SP een nieuw politiek thuis gevonden.

Bestaande partijen hebben daarentegen volgens de Berliner Zeitung deze binding met grote delen van de bevolking verloren. "Hollands Volksparteien verlieren das Volk" (Nederlands volkspartijen verliezen het volk), aldus de krant. Vooral mensen aan de onderkant van de samenleving, de zogenaamde verliezers van het mondialiseringsproces, zijn de afgelopen jaren steeds meer maatschappelijk buitenspel komen te staan. Zij voelen zich niet langer vertegenwoordigd door traditionele volkspartijen.

Voor Duitsland is dit een bekend fenomeen. Ook daar zijn veel burgers de afgelopen jaren teleurgesteld geraakt in bestaande politieke partijen. Velen kozen dan ook vorig jaar voor de Linkspartei. Wat dat betreft past de overwinning van de SP in een Europese trend. De uitdaging zit erin om samen met onze linkse zusterpartijen deze trend vast te houden en uit te breiden. Bürger Nähe speelt daarbij een cruciale rol.

Arjan Vliegenthart



Dutch rebellion

De verkiezingsoverwinning van de SP op 22 november was wereldnieuws. 'The Dutch are leading a popular rebellion', kopte The Financial Times in een commentaar van 27 november. De overwinning van de SP is de voorbode van een volksopstand in Europa. Overall lijden kiezers aan 'hervormingsmoehed'; zij keuren een economisch beleid af dat ten koste gaat van werkgelegenheid en sociale zekerheid. Een voorteken van de electorale opstand was de overwinning op 1 oktober van de sociaal-democraten in Oostenrijk. De opstand zal in april een vervolg krijgen tijdens de presidentsverkiezingen in Frankrijk.

The Financial Times ergert zich aan politici die zeggen dat mensen niet snappen dat economische hervormingen noodzakelijk zijn. De kiezers in Nederland hebben volgens de krant volstrekt rationeel gekozen: 'Als je een laag of middelbaar opgeleide werknemer bent, is de kans dat je door hervormingen in de sociale zekerheid op de kortere termijn slechter af bent, groter dan de kans dat je er op de langere termijn op vooruit gaat.'

De electorale volksopstand beperkt zich volgens de krant niet tot de Europese landen, maar raakt ook de Europese Unie. De commentator legt een verband tussen de verkiezingsoverwinning van de SP en het 'nee' tegen de Europese Grondwet op 1 juni 2005, toen de SP internationaal eveneens in de schijnwerpers stond. De financiële krant noemt het onverstandig dat de Europese Commissie economische hervormingen tot topprioriteit heeft verklaard. De kritiek van de SP is niet behoudzuchtig, zoals sommige commentatoren zeggen. Wij lopen voorop in een internationale strijd.

Ronald van Raak

Het **rijke** rooie **leven**

Deel 22: Paul de Beer over Henri Polak

Een leider met idealen

Tekst: Paul de Beer

Een leider die dreigt met aftreden als hij zijn zin niet krijgt, die droomt van een socialistische heilstaat en die zijn aanhang van zijn culturele smaak probeert te overtuigen: het zijn niet direct eigenschappen die tegenwoordig als een aanbeveling zouden gelden. Toch hebben we het hier over een van de belangrijkste socialistische leiders van het begin van de twintigste eeuw: de grondlegger van de moderne vakbeweging in Nederland, een van oprichters en de eerste voorzitter van de vakbond NVV (de voorloper van de FNV), een van de 'twaalf apostelen' en later ook twee maal voorzitter van de SDAP (waaruit de PvdA is voortgekomen), en de eerste socialistische senator van Nederland.

Henri Polak werd op 22 februari 1868 in Amsterdam geboren als zoon van de diamantslijper Mozes Polak. Zoals voor zoveel Amsterdamse Joden aan het eind van de negentiende eeuw was ook voor Henri Polak een toekomst als diamantslijper weggelegd, hoewel hij liever was gaan studeren. Amsterdam was in die tijd het wereldcentrum van de diamantnijverheid, die gedomineerd werd door Joodse arbeiders. Tijdens een

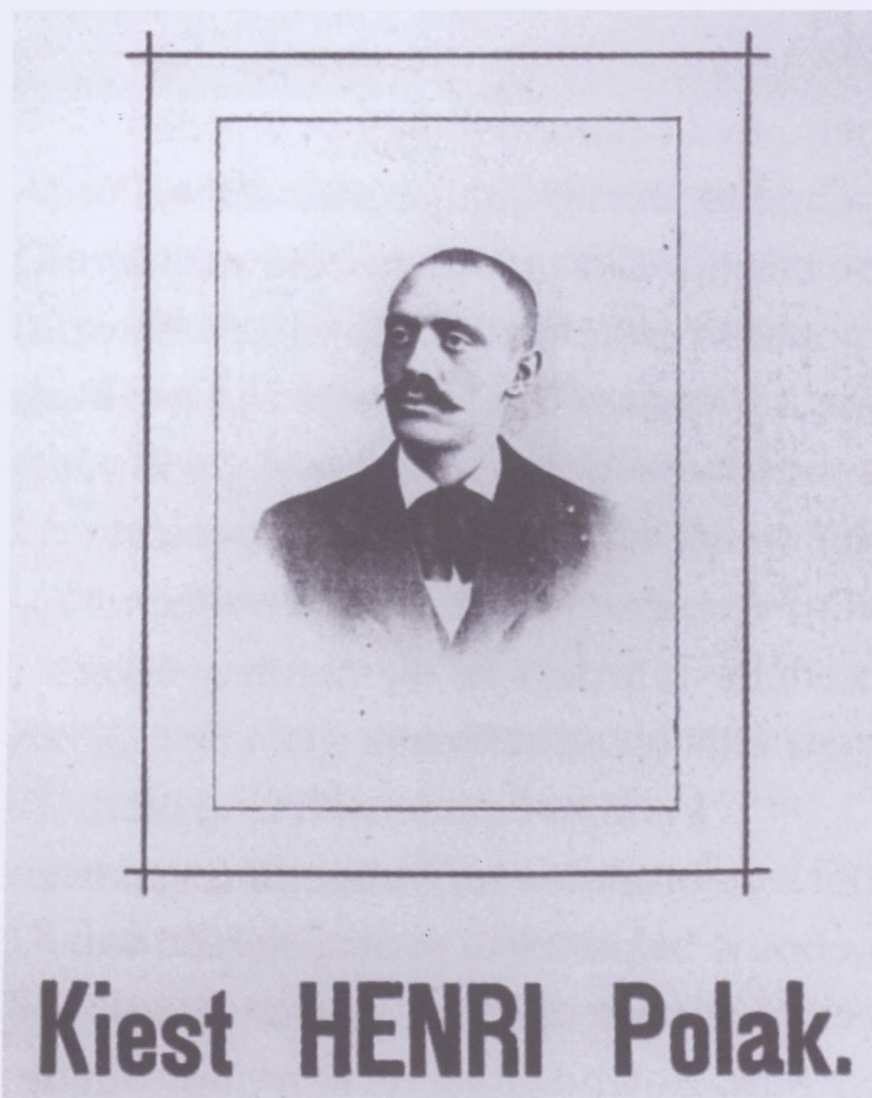

Henri Polak Foto: Salvador Bloemgarten en Jaap van Velzen, *Joods Amsterdam in een bewogen tijd 1890-1940* (Zwolle 1997) 79

Henri Polak (1868-1943):

Henri Polak was in 1894 een van de oprichters van de Sociaal-Democratische Arbeiderspartij, de voorloper van de PvdA, en in 1895 medeoprichter van de Algemeene Nederlandsche Diamantbewerdersbond, de eerste moderne vakbond in Nederland. Hij was het eerste socialistische raadslid in Amsterdam en de eerste rode senator. In 1905 stond hij aan de basis van de vakvereniging NVV, de voorloper van de FNV.

tweejarig verblijf in Londen (1888-1890) kwam Polak in contact met het socialistische gedachtengoed. Dit bracht hem er, na zijn terugkeer in Nederland, toe actief te worden in de arbeidersbeweging. In 1895 richtte hij met Jan van Zutphen de Algemeene Nederlandsche Diamantbewerdersbond (ANDB) op, die als de eerste moderne Nederlandse vakbond wordt beschouwd. Met 'modern' wordt bedoeld, dat het om een strak georganiseerde, hiërarchische organisatie ging, die erop gericht was met gedisciplineerde acties – en dus bijvoorbeeld geen wilde stakingen, waartoe de syndicalistische bonden regelmatig opriepen – concrete verbeteringen in de omstandigheden van de arbeiders te realiseren.

Elite onder de arbeiders

De diamantbewerders golden destijds als de elite onder de arbeiders – ze waren redelijk geschoold en verdienden meer dan de meeste andere arbeiders. Hierdoor kon de ANDB, tot 1940 onder leiding van Polak, zich tot de rijkste en grootste Nederlandse vakbond ontwikkelen. In 1905 nam Polak ook het initiatief om de krachten in de socialistische arbeidersbeweging te bundelen door het Nederlandsch Verbond van Vakvereeningen (NVV) op te richten. Het sprak haast vanzelf dat Henri Polak hiervan de eerste voorzitter werd.

Polak was niet alleen actief aan het vakbondsfront, maar ook in de socialistische politiek, die in die tijd overigens nauw verbonden waren. Al direct na zijn terugkeer uit Londen in 1888 werd hij lid van de

Sociaal-Democratische Bond (SDB) en zes jaar later was hij een van de oprichters (de zogenoemde 'twaalf apostelen') van de SDAP, die zich tot de belangrijkste sociaal-democratische partij van Nederland zou ontwikkelen en waaruit na de Tweede Wereldoorlog de PvdA is voortgekomen. Voor de SDAP werd hij ook het eerste Amsterdamse gemeenteraadslid (1902-1906) en het eerste lid van de Eerste Kamer (met een korte onderbreking van 1913 tot 1937). Henri Polak overleed op 18 februari 1943 in Laren.

Een charismatische leider

Polak gold als een charismatische leider, die zijn aanhang wist te begeisteren met bevlogen toespraken, maar die zijn bond ook met strakke hand leidde en die geen blad voor de mond nam om zijn tegenstanders de les te lezen of zelfs te verketteren. Hij was een vakbondsleider die niet bij zijn achterban te rade ging om te bepalen welk standpunt hij moest innemen, maar die zijn eigen koers volgde om daarvoor vervolgens steun te verwerven. Dat hij er niet voor terugdeinsde om een onwillige achterban onder druk te zetten, wordt geïllustreerd door een conflict dat het bestuur van de ANDB in 1916 had met zijn leden. Het bondsbestuur had bij de Bondsraad een voorstel ingediend voor een royale pensioenregeling voor de bezoldigde bestuurders. De Bondsraad wilde hiermee alleen akkoord gaan als het besluit in een referendum onder de leden zou worden goedgekeurd. Toen een meerderheid van de leden de pensioenregeling

afwees trok Polak daaruit de consequentie door met het voltallige bestuur af te treden.

Het aftreden van hun geliefde leider bracht onder de leden echter zo'n schok teweeg dat de Amsterdamse diamantbewerders massaal het werk neerlegden en opmarcheerden naar het bondskantoor om Polak ertoe te bewegen aan te blijven. Polak liet zich echter alleen vermurwen onder de voorwaarde dat de pensioenregeling alsnog zou worden aangenomen. Een nieuw referendum onder de leden leverde vervolgens voldoende steun op om de oorspronkelijk voorgestelde regeling alsnog in te voeren. Dat was de vakbondsleider Polak ten voeten uit: iemand die voet bij stuk hield als hij van zijn gelijk overtuigd was, hetgeen meestal het geval was, maar voldoende democraat om te proberen steun voor zijn standpunt krijgen, zelfs als daar de nodige druk – al zouden sommigen zeggen chantage – voor nodig was.

Een wenkend perspectief

Polak was zeer pragmatisch. Hij bestreed de radicale syndicalistische stromingen in de arbeidersbeweging die met wilde acties de kapitalisten wilden tarten en opriepen tot een wereldrevolutie, maar die niet gericht waren op concrete



Paul de Beer

verbetering van het lot van de arbeider. Polak was een 'reformist' die met legale middelen en goed georganiseerde acties stap voor stap verbetering wilde brengen in de arbeidsomstandigheden en arbeidsvoorwaarden van de diamantarbeiders. Als dat de meeste kans op resultaat bood was hij niet wars van samenwerking met de werkgevers. Hij hielp zelfs de diamantondernemers bij het handhaven van een kartel, om daarmee niet alleen de winsten, maar ook de lonen van de (georganiseerde) diamantbewerkers hoog te houden.

Maar ondertussen verloor hij het einddoel niet uit het oog. Dat bleef voor hem een socialistische samenleving, waarin de arbeiders de macht zouden hebben. Dat zou niet alleen een samenleving zijn waarin de materiële omstandigheden voor de arbeiders veel beter zouden zijn, maar waarin ook allerlei sociale uitwassen van het kapitalisme zouden zijn uitgebannen. In een 'Beschouwingen' in het Weekblad ANDB van 5 november 1907 schreef Polak:

'Want men kan in elk geval zeker zijn, dat in de socialistische maatschappij niet zullen zijn kroegen, bordeelen, effectenbeurzen, speelhuizen, casino's, rendez-vous-huizen en gevangenissen: dat het aantal krankzinnigen-gestichten er zeer gering zal wezen; dat moeders er zich zullen wijden aan hare kinderen en niet aan het fabriceren van voddige katoentjes; dat de kindersterfte er tot bescheiden afmetingen zal zijn teruggebracht, terwijl met kindervreugd en kindergeluk het omgekeerde het geval zal zijn; dat zwendel en roofmoord er onbekend zullen wezen.'

Het is misschien niet in alle opzichten het ideaalbeeld dat we ons vandaag de dag van de toekomstige samenleving zouden voorstellen, maar het laat wel zien dat streven naar concrete lotsverbetering en vasthouden aan een toekomstideaal allerm minst strijdig met elkaar hoeven te zijn. Welke

Paul de Beer (1957):

Paul de Beer bekleedt de Henri Polak leerstoel, ingesteld door de vakcentrales FNV, CNV en MHP, aan de Universiteit van Amsterdam. Hij is tevens verbonden aan 'De Burcht' (Centrum voor Arbeidsverhoudingen) en het Amsterdams Instituut voor Arbeids-Studies (AIAS). De Beer is een van de oprichters van de Waterland Stichting, een progressieve denktank.

vakbondsleider of politicus houdt ons tegenwoordig nog zo'n wenkend toekomstperspectief voor?

Geestelijke verheffing

Dat het de arbeidersbeweging en het socialisme niet alleen te doen was om materiële lotsverbetering, maar ook om geestelijke verheffing was voor Polak meer dan een mooie toekomstdroom: '[Z]onder onderwijs, zonder opvoeding, zonder cultuur komen wij er nooit, omdat zonder deze de arbeider nooit de eigenschappen bezitten zal, die hem den onontbeerlijken gemeenschapszin zullen brengen en hem zullen maken tot den socialistisch denkenden en handelenden mensch, die de nieuwe gemeenschap scheppen en besturen zal', zo schreef hij in 1920. Gedurende zijn gehele loopbaan probeerde hij de arbeiders ervan te overtuigen dat zij nu al moesten en konden werken aan hun sociale en culturele ontwikkeling. Hij drukte de diamantbewerkers op het hart om voor de lunch hun handen te wassen, maar trachtte hen ook liefde voor de natuur en cultuur bij te brengen. Hij was een warm pleitbezorger van moderne architectuur en van klassieke muziek. Daarbij stak hij zijn persoonlijke smaak niet onder stoelen of banken. Zo kon hij lyrisch spreken over de muziek van Richard Wagner, maar adviseerde hij de arbeiders zich niet mee te laten slepen door de 'tweede à tienderangs muziek' van Verdi en Puccini!

Ook op cultureel gebied voegde Polak de daad bij het woord. Hij gaf de jonge architect Berlage opdracht

om in Amsterdam een bondskantoor te bouwen dat zou symboliseren waartoe de arbeidersbeweging in staat was. Aan de Plantage Fransche Laan (tegenwoordig Henri Polaklaan) verrees een majestueus gebouw dat al snel de bijnaam 'De Burcht' verwierf. Naar de buitenwereld straalde het standvastigheid en onverzettelijkheid uit, maar aan de binnenzijde werd het rijkelijk versierd met fresco's van Richard Roland Holst en stichtende spreuken van diens vrouw, de dichteres Henriëtte Roland Holst, die de idealen van de arbeidersbeweging verbeelden.

Dat een leider als Henri Polak anno 2006 nog succes zou hebben, valt moeilijk voor te stellen. Toch bekruipt me regelmatig het gevoel dat vakbondsleiders en politici vandaag de dag wel erg graag hun leden en kiezers willen behagen en o zo bang zijn om iets te zeggen wat bij hun achterban verkeerd zou kunnen vallen. Dan liever een vakbondsleider of politicus die zijn opvattingen niet laat bepalen door opiniepeilingen en focusgroepen, die zijn uitspraken niet laat influisteren door spindoctors, die niet ieder woord dat hij uitspreekt op een goudschaaltje weegt, maar die werkelijk een visie heeft, die durft te staan voor zijn mening en het als zijn voornaamste taak ziet anderen daarvan te overtuigen.

Over Polak verscheen een omvangrijke biografie van Salvador Bloemgarten, Henri Polak, sociaal democraat 1868-1943 (Den Haag, 1996).

Het beloofde land, het beroofde land

De SP en het conflict tussen Israël en de Palestijnen door Anja Meulenbelt en Harry van Bommel

'Waar twee vechten hebben twee schuld': is het ook zo simpel in het Israëliësch-Palestijns conflict? Wat leert de geschiedenis van de staat Israël en de Palestijnen ons over de aard van het conflict en dus over de mogelijke oplossing ervan? Anja Meulenbelt en Harry van Bommel beantwoorden deze vragen in een nieuwe publicatie van het Wetenschappelijk Bureau: Het beloofde land, het beroofde land.

'Met dit boekje over het conflict Israël - Palestina verricht de SP een pioniersdaad.' Zo begint Hajo Meyer van Een Ander Joods Geluid zijn voorwoord van Het beloofde land, het beroofde land. Meyer acht het 'uiterst welkom dat de SP nu met een afgewogen, helder en doordacht boekje komt over de achtergronden van deze, zo langzamerhand de gehele wereld bedreigende strijd, waarin ook de soms onmenselijke daden van Palestijnse kant niet onbesproken blijven.'

De auteurs tonen de realiteit van de bezetting door Israël van de Palestijnse gebieden. Hun analyse van het beleid van achtereenvolgende Israëliësch regeringen laat zien dat Israël, actief gesteund door de VS en passief door Europa, bezig is met het onmogelijk maken van een levensvatbare Palestijnse staat, en dus van een vreedzame toekomst. Meulenbelt en Van Bommel vertalen hun analyse in een aantal concrete aanbevelingen voor beleidskeuzes – voor zowel Nederland als de Europese Unie.

Het beloofde land, het beroofde land verschijnt in februari 2007.



HARRY VAN BOMMEL & ANJA MEULENBELT

HET BELOOFDE LAND, HET BEROOFDE LAND

DE SP EN HET CONFLICT TUSSEN ISRAËL EN DE PALESTIJNEN



Anja Meulenbelt is SP-Eerste Kamerlid en heeft al meerdere publicaties over het Israëliësch-Palestijnse conflict op haar naam, zoals De tweede Intifada (2001).

Harry van Bommel is woordvoerder buitenlandse en Europese zaken voor de SP in de Tweede Kamer.





DNPP

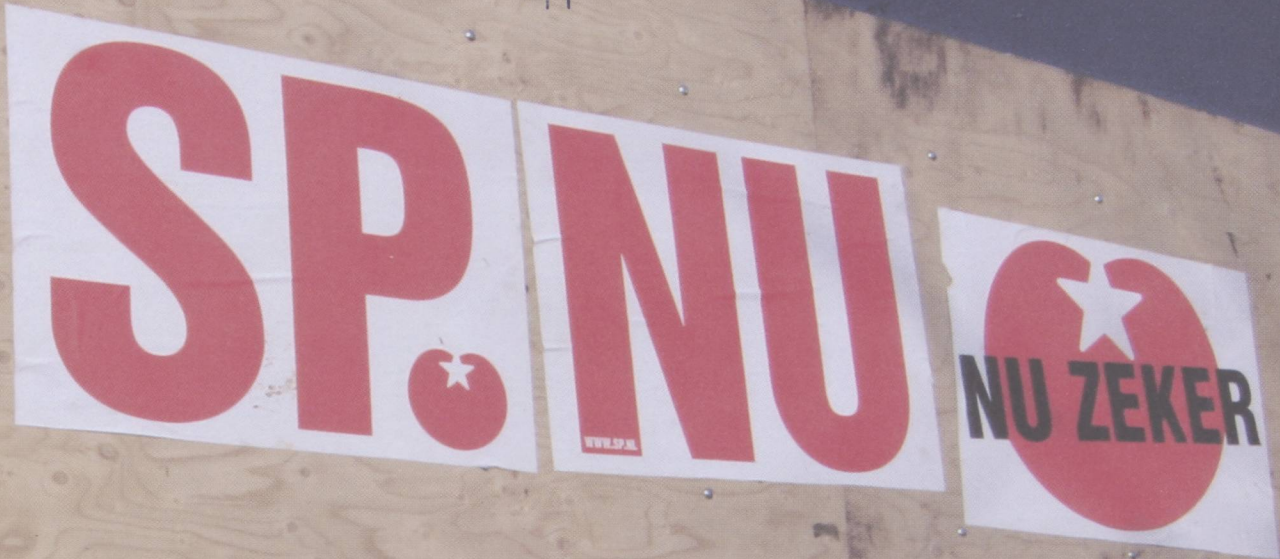

DOCUMENTATIECENTRUM
NEDERLANDSE POLITIEKE
PARTIJEN

De Provincie en de Eerste Kamer Nieuwe perspectieven



De Provincie en de Eerste Kamer Nieuwe perspectieven

Voor de derde keer binnen één jaar maakt Nederland zich op voor verkiezingen. En voor de derde keer lijkt de SP een electorale klapper te kunnen maken. Maar dat zal wel afhangen van hoe succesvol onze campagne verloopt. Veel mensen lopen niet warm voor de provincie en zullen overtuigd moeten worden om ook daadwerkelijk te gaan stemmen. Vandaar dat we er in deze Spanning uitgebreid aandacht aan besteden. Allereerst gaat Tiny Kox, fractievoorzitter in de Eerste Kamer en lijsttrekker bij de komende verkiezingen in op het functioneren van de Eerste Kamer en het belang van de komende verkiezingen. Op 7 maart telt je stem dubbel: je maakt de SP groter in de eigen provincie én sterker in de Eerste Kamer. Daarna bespreekt oud-senator en huidig Tweede Kamerlid Ronald van Raak *Het opgeblazen bestuur* van bestuurskundige Klaartje Peters. Naar aanleiding van dit boek dat een onthutsend beeld van de provincies schetst, pleit hij voor bescheiden bestuurders. Hetzelfde pleidooi houdt Nico Heijmans, lijsttrekker voor de SP in Noord-Brabant, in zijn column. Het is van belang dat de provincie dichterbij de mensen komt te staan.

Hoogleraar politicologie Joop van Holsteyn doet al jaren onderzoek naar kiezersgedrag. Spanning sprak met hem over de rol van strategisch stemmen en het belang van een duidelijke inhoudelijke profilering. In het Rijke Rooie Leven gaat Arjan Vliegthart, politoloog en kandidaat-Eerste Kamerlid, in op het leven van dominee Jan Buskes, een 'rode' dominee.

Hiermee biedt deze Spanning hopelijk voldoende inhoudelijke munitie om er een stevige en goede campagne van de maken.

INHOUD

De Provincie en de Eerste Kamer
Nieuwe perspectieven

- 3 Op 7 maart tellen stemmen dubbel
- 7 De provincie moet weer saai en nuttig worden
- 10 Inhoud voor kiezer nog altijd belangrijker dan personen
- 13 Dominee van het volk – Arjan Vliegthart over Jan Buskes

AANBEVOLENI!

Nederland moet niet meedoen aan Europese Grondwet

Ondanks de afwijzing van de Europese Grondwet in Nederland en Frankrijk medio 2005, is de Europese samenwerking niet vastgelopen. Sterker nog, er zijn een aantal stappen gezet in de richting van een transparantere Unie. In het Algemeen Dagblad van 27 januari ziet Harry van Bommel dan ook geen noodzaak voor een Europese Grondwet.

Zijn de progressieven conservatieven?

Het sociaal-kapitalistische manifest van de Waterlandstichting gooit terecht een aantal heilige rechtse huisjes omver. Volgens Ewout Irrgang is het een lekker links stuk. Er worden geen dogma's in gedebiteerd maar wel standpunten ingenomen. Voor de Waterlandstichting schreef hij een reactie op dit manifest.

Het Innovatieplatform was een politieke mode

Voor *livre.nl*, een website over innovatie, schreef Ronald van Raak een kritische beschouwing op het Innovatieplatform. Een nieuwe gouden eeuw in de economie vereist een afscheid van het neoliberale marktdenken dat het beleid de afgelopen decennia heeft gedomineerd. Marktdenken heeft de innovatieve kracht van onze samenleving aangetast. Breken met dit geloof is een eerste voorwaarde voor een creatieve kennissamenleving.

Colofon Spanning wordt uitgegeven door het Wetenschappelijk Bureau van de SP. Een abonnement kost 12 euro per jaar voor SP-leden en 25 euro voor niet-leden. De betaling gaat per incasso. Abonnementenadministratie: Vijverhofstraat 65, 3032 SC Rotterdam T (010) 243 55 40 F (010) 243 55 67 E administratie@sp.nl.

Redactieadres: Vijverhofstraat 65, 3032 SC Rotterdam T (010) 243 55 35 F (010) 243 55 66 E spanning@sp.nl

Redactie: Ronald van Raak (secretaris) en Arjan Vliegthart (eindredacteur). Redactieraad: Hans van Heijningen (voorzitter), Tiny Kox, en Elma Verhey. **Illustratie:** Len Munnik. **Foto cover:** Hollandse Hoogte/Bert Spiertz

Op 7 maart tellen stemmen dubbel

SP-senator Tiny Kox: “De Eerste Kamer is precies zo machtig als ze wil zijn”

Op 7 maart telt je stem dubbel. Rechtstreeks bepaal je er de samenstelling van Provinciale Staten mee, indirect de samenstelling van de Eerste Kamer. De Eerste Kamer is de helft van de Staten-Generaal, het nationale parlement. Elke wet behoeft goedkeuring van de Eerste Kamer. Een stem op 7 maart telt dus niet alleen provinciaal maar ook nationaal mee. Daarom tien vragen aan SP-lijsttrekker en fractievoorzitter Tiny Kox over de Eerste Kamer.

Hoe verhoudt de Eerste Kamer zich tot de Tweede Kamer, en tot de regering?

“De Staten-Generaal bestaat uit twee Kamers: de Tweede Kamer, met 150 leden, en de Eerste Kamer, met 75 leden. De leden van de Tweede Kamer worden rechtstreeks door de bevolking gekozen, de leden van de Eerste Kamer ‘getrapt’, door de leden van Provinciale Staten, die op hun beurt weer rechtstreeks door de burgers gekozen worden. Beide Kamers horen de regering te controleren, maar het is in Nederland vooral de Tweede Kamer die de directe controle doet. De Eerste Kamer beoordeelt meer op afstand de prestaties van de regering. Voor beide Kamers geldt dat een regering of een minister alleen kan aanblijven als hij er het vertrouwen geniet. Aanneming van een motie van wantrouwen, door de Tweede of de Eerste Kamer, leidt dan ook tot aftreden van de minister of de regering.”

Controleert de Eerste Kamer de regering echt?

“Beide Kamers hebben het recht om de regering te ondervragen, maar de Eerste Kamer maakt tot nu toe zelden gebruik van haar interpellatiebevoegdheid. Net als Tweede Kamerleden kunnen Eerste Kamerleden schriftelijke vragen stellen aan de regering. Maar dat gebeurt bij ons veel minder. Beide Kamers hebben het recht om een parlementaire enquête in te stellen maar de Eerste Kamer heeft dat tot nu toe nooit gedaan.”



Maar wat niet is, kan nog komen. Bijvoorbeeld over de Nederlandse betrokkenheid bij recente oorlogen. In de Eerste Kamer voeren we elk jaar een aantal beleidsdebatten met de regering. Dat gebeurt dan naar aanleiding van de begrotingsvoorstellen. In die debatten kun je het regeringsbeleid diepgaand onder de loep nemen en waar nodig bekritisieren. Dat hebben we dan ook volop gedaan.”

Maakt de Eerste Kamer ook wetten?

“Beide Kamers zijn medewetgever, met de regering. Als de regering een wetsvoorstel heeft, moet dat eerst door de Tweede Kamer goedgekeurd worden, maar daarna ook door de Eerste Kamer, om een echte wet te worden. Dat geldt ook voor de begroting. De Tweede Kamer heeft wel meer mogelijkheden: ze heeft het recht om wijzigingen aan te brengen in door de regering gepresenteerde wetsvoorstellen. De Eerste Kamer heeft dat recht niet. Wij kunnen een wetsvoorstel alleen in zijn geheel goed- of afkeuren. Leden van de Tweede Kamer kunnen ook zelf een wetsvoorstel maken, in de Eerste Kamer hebben we dat recht niet. De Eerste Kamer kan dus wel wetten tegenhouden maar ze niet zelf maken. De negentiende-eeuwse minister Donker Curtius zei het zo: De Eerste Kamer is er niet om het goede te stichten maar om het kwade te voorkomen.”

Stelt de Eerste Kamer echt iets voor?

“De Tweede Kamer is zonder twijfel een stuk belangrijker. Maar in vergelijking met ‘Eerste Kamers’ in andere landen, heeft de Nederlandse Eerste Kamer veel macht. Zo kunnen de meeste andere Eerste Kamers wetten wel een tijdje tegenhouden maar niet blijvend. Maar de Nederlandse Eerste Kamer heeft altijd het laatste woord als het om wetgeving gaat. In sommige gevallen, namelijk bij wijziging van de Grondwet, is zelfs een tweederde meerderheid van de Eerste Kamer nodig. Toen D66-minister Thom de Graaf die meerderheid in de Eerste Kamer niet kreeg voor zijn voorstel de benoeming van de burgemeester te veranderen, kostte hem dat de politieke kop en bleef het kabinet-Balkenende ternauwernood overeind. Dat waren spannende dagen aan onze kant van het Binnenhof, ook om onze samenwerking met PvdA en GroenLinks op dit punt overeind te houden onder alle druk van buitenaf, met name van Wouter Bos. Toen de Eerste Kamer zich verzette tegen de gedwongen splitsing van de energiebedrijven, kon de regering uiteindelijk niks anders dan inbinden. Dat was wel mooi, omdat de SP in de Tweede Kamer nog alleen had gestaan. En de omstreden zorgwetten werden pas door de Eerste Kamer aangenomen toen minister Hoogervorst bij ons concessies had gedaan



In 2003 trad een nieuwe, vierkoppige Eerste Kamerfractie van de SP aan, met oud-partijsecretaris Tiny Kox, voormalig voorzitter van de Nederlandse huisartsenvereniging Tineke Slagter, schrijfster Anja Meulenbelt en filosoof en historicus Ronald van Raak. In november nam oud-senator Bob Ruers de plek in die vrijviel nadat Ronald van Raak naar de Tweede Kamer verhuisde. Een verslag van het werk van de SP in de Eerste Kamer vind je op www.sp.nl/partij/gekozen/1ekamer • Foto Govert de Roos



die hij nog aan de Tweede Kamer geweigerd had. Maar helaas heeft de Eerste Kamer ook veel te veel wetten om politieke redenen goedgekeurd die we uit kwaliteitsoogpunt hadden moeten afkeuren, zoals de uitbreiding van de identificatieplicht of de ondoordachte verlaging van de vennootschapsbelasting, daags voor de verkiezingen van 22 november. Mijn ervaring leert me dus dat de Eerste Kamer precies zo machtig of slap is als ze zelf wil zijn.”

Wat voor politiek bedrijf is de Eerste Kamer?

“Lidmaatschap van de Tweede Kamer is een fulltime-functie, er wordt altijd wel ergens over vergaderd.” Vooral dinsdag, woensdag en donderdag is het in de Tweede Kamer een drukte van belang. Eerste Kamerleden doen het Kamerwerk naast hun andere werk. Op dit moment telt de Eerste Kamer veel professoren, advocaten, mensen uit de gezondheidszorg en de belastingwereld. Ook zitten er nogal wat mensen die eerder elders politiek actief waren, in een regering, in de Tweede Kamer, als gedeputeerde in een provincie of als burgemeester. De Eerste Kamer vergadert elke dinsdag, en soms ook maandag. Sommige Kamerleden hebben het drukker omdat ze namens de Kamer ook in internationale assemblees zitten. Ikzelf bijvoorbeeld zit

voor de SP in de assemblees van de Raad van Europa en de NAVO.”

Waarom hebben we eigenlijk twee Kamers?

“Een tweekamerstelsel is niet ongebruikelijk in democratische landen. In grote landen is de Eerste Kamer vaak een vertegenwoordiging van landsdelen, zoals de Duitse Bondsraad of de Amerikaanse Senaat. Onze Eerste Kamer wordt wel gekozen door de leden van Provinciale Staten maar heeft geen verdere band met de provincies. Oorspronkelijk – in de negentiende eeuw – was de door de Koning benoemde Eerste Kamer bedoeld als bolwerk tegen de waan van de dag, die zou kunnen heersen in een gekozen Tweede Kamer. Later werd het verstandig gevonden naast de ‘politieke’ Tweede Kamer ook nog een ‘reflectieve’ Eerste Kamer te hebben, om overhaaste wetgeving te blokkeren en een extra zekerheidscheck te hebben op rechtmatigheid, doelmatigheid en effectiviteit.”

Kunnen we ook zonder Eerste Kamer?

“Natuurlijk. Heel wat landen hebben een eenkamerstelsel, vooral kleinere landen, zoals Denemarken, Noorwegen, Zweden, Finland en IJsland. Dat is dus eigenlijk ook onze maat. Als voordeel van een

Omdat de meeste politieke partijen juist vóór handhaving van het tweekamerstelsel zijn, zullen we het daar vooralsnog mee moeten doen

tweekamerstelsel wordt vaak genoemd dat er een extra kwaliteitscontrole op de wetgeving is; als voordeel van het eenkamerstelsel geldt echter dat wetgeving doorzichtiger en vooral ook sneller verloopt en de verkiezing van de Kamerleden rechtstreeks gebeurt, zonder ingewikkelde omwegen. Voorstanders van een tweekamerstelsel vinden dat de nadelen van een tweekamerstelsel niet opwegen tegen het voordeel dat een wetsvoorstel twee keer gewogen wordt, door twee verschillend gekozen Kamers, vooraleer het een wet wordt en de burgers gaat binden. Tegenstanders van het tweekamerstelsel brengen daar weer tegen in dat daarmee de Tweede Kamer te veel ruimte krijgt om rammelende wetten aan te nemen, met de gedachte dat als er echt iets niet deugt, er altijd nog de Eerste Kamer is, die nee kan zeggen. Zij vinden dat de Tweede Kamer zelf garant zou moeten staan voor de kwaliteit van de door haar aangenomen wetsvoorstellen. Dat gaat ook een stuk sneller. Nu komt het voor dat pas weken of soms maanden nadat de Tweede Kamer een wetsvoorstel heeft goedgekeurd, de Eerste Kamer ja of nee tegen dat voorstel zegt. Niet vreemd overigens, als je wilt dat de Eerste Kamer zijn werk, een extra controle, goed doet. Er zijn parlementen, bijvoorbeeld in Noorwegen, waar een deel van de (enige) Kamer zich vanaf het begin juist concentreert op de kwaliteit van de wetgeving, terwijl de rest zich buigt over de politieke wenselijkheid ervan.”

Wat vindt de SP?

“Wij zijn voor een zo helder mogelijk parlementair stelsel – en daarom voor een eenkamerstelsel. Over het algemeen worden de Scandinavische democratieën als de meest ontwikkelde van de wereld beschouwd. En laat die nu allemaal een eenkamerstelsel hebben! Omdat de inrichting van ons parlementaire stelsel is vastgelegd in de Grondwet, kan zo’n eenkamerstelsel er alleen komen als in beide Kamers tenminste tweederde van de leden vóór is. Omdat de meeste politieke partijen juist voor handhaving van het tweekamerstelsel zijn, zullen we het daar vooralsnog mee moeten doen. En dan moeten we er zo goed mogelijk gebruik van maken. Dat is niet erg, er zijn wel meer zaken die wij liever anders ingericht zagen, maar waarmee we toch goed uit de voeten kunnen. Maar we zullen onze voorstellen voor bestuurlijke vernieuwing op dit punt blijven doen, tot ook bij andere partijen het licht doorbreekt.”

Hoe ziet de toekomst eruit?

“Zoals gezegd: de meeste partijen willen het tweekamerstelsel handhaven. Maar alle partijen erken-

nen dat er een nieuw, gezamenlijk probleem aan het groeien is. Dat is de regelgeving uit Brussel, van de Europese Unie. Steeds meer Nederlandse wetten vinden hun oorsprong in Brusselse regelgeving, volgens sommige onderzoekers al meer dan de helft van alle wetten. Als de Europese Unie een Richtlijn uitvaardigt, moet die in alle EU-lidstaten in nationale wetgeving worden vastgelegd. Daardoor wordt het steeds belangrijker dat het parlement zich in een veel vroegtijdiger stadium bezighoudt met wat er in Brussel bedacht wordt, om er nog invloed op te kunnen uitoefenen. Omdat de Eerste Kamer als het om Europese regelgeving gaat, dezelfde positie inneemt als de Tweede Kamer, zien we de laatste jaren dat de Eerste Kamer steeds meer aandacht geeft aan de Europese dimensie van de wetgeving. Sinds enige tijd bestaat er ook een gemengde commissie van Tweede en Eerste Kamerleden, die vroegtijdig probeert na te gaan of plannen van de Europese Unie wel passen bij de opvattingen die we hier hebben over waarmee Brussel zich wel en niet hoort te bemoeien. ‘Verdachte’ voorstellen worden door de gemengde commissie naar de vakcommissies van de Eerste en Tweede Kamer gestuurd, met het verzoek er eens goed naar te kijken. Sluitend is dat systeem echter nog lang niet, dat kan ik als lid van die gemengde commissie zeggen. We gaan binnenkort evalueren en, hoop ik, voorstellen doen hoe het een stuk beter kan. Dat zou ook tot een veranderende taak voor de Eerste Kamer kunnen leiden.”

Waarom is de uitslag van de provincieverkiezingen dit keer zo belangrijk voor de Eerste Kamer?

“Nu nog is het CDA de grootste fractie in de Eerste Kamer, gevolgd door PvdA en VVD. Balkenende-3 kon in de Eerste Kamer op een meerderheid van verwante senatoren rekenen. Of Balkenende-4 ook zo’n meerderheid in de Eerste Kamer krijgt, hangt af van de uitslag van de provinciale verkiezingen. Als die zo is dat er op voorhand géén meerderheid in de nieuwe Eerste Kamer is, zal de nieuwe regering altijd op basis van argumenten een meerderheid in de Eerste Kamer moeten zien te krijgen. Dat maakt de politieke rol van de Eerste Kamer een stuk groter en daarmee is ook duidelijk hoe belangrijk het is dat de SP ook in de Eerste Kamer de grootste oppositiefractie wordt. Vandaar dat ik erg instem met de oproep van Jan Marijnissen: maak met je stem op 7 maart de SP groter in de eigen provincie én sterker in de Eerste Kamer.”

De provincie moet weer saai en nuttig worden

Bevrijd de provincies van de managers

In 'Het opgeblazen bestuur' schetst bestuurskundige Klaartje Peters een onthutsend beeld van het provinciale bestuur. De provincies eisen steeds meer bevoegdheden en geld op, voeren een oncontroleerbaar hapsnapbeleid en lopen daarbij ook nog het Rijk en de gemeenten voor de voeten. SP-Tweede Kamerlid Ronald van Raak concludeert dat de schreeuwerige beleidsadviseurs uit de provincies moeten verdwijnen en vervangen moeten worden door bescheiden bestuurders.



Tekst: Ronald van Raak

De bestuurlijke structuur van de Randstad moet worden versterkt, 'wil men serieus werk maken van (...) een Kennisboulevard van de Magic Mile in Amsterdam Zuid tot de Maasboulevard in Rotterdam Oost, met Leiden, Den Haag en Delft in de as van de Nanotechnologische, Life Science en Kenniseconomische ontwikkeling gekoppeld aan een hoogwaardige infrastructuur van onderling verbonden Culturele Topinstellingen, die de infrastructurele allure van Capital Cities als Amsterdam, Rotterdam en Den Haag op internationaal regionaal niveau onderling kracht bij zetten.' Deze

onnavolgbare tekst is niet afkomstig uit een gelijke folder van het bedrijfsleven, maar uit het boek 'Theorie van de provincie' (2005). Het is geschreven door de bestuurskundige Theo Toonen, in opdracht van Interprovinciaal Overleg (IPO), de belangenvereniging van de provincies.

Klaartje Peters citeert deze woorden in 'Het opgeblazen bestuur', waarin zij een onthutsend beeld schetst van de provincies. Dit citaat laat zien hoe het provinciale bestuur in de greep is geraakt van de managementtaal. Bestuurskundige Peters noemt dit voorbeeld ook om

Wat doen de provincies?

De provincies hebben veel taken.

De meest bekende zijn:

Bestuur

Initiëren van gemeentelijke herindelingen.

Cultuur

Financieren van regionale omroepen en ondersteuning openbare bibliotheken.

Economie

Stimuleren regionale economie, arbeidsparticipatie, toerisme en promotie van de provincie in het buitenland.

Financiën

Toezicht op de gemeentelijke financiën.

Landelijk gebied

Investeringsbudget Landelijk Gebied (verdelen van geld voor natuur, landschap, recreatie, milieu, water, etc.).

Milieu

Vergunningverlening grote bedrijven, energiebeleid, luchtkwaliteit, geluidshinder. Provincies hebben vaak aandelen in energiebedrijven.

Natuur en landschap

Uitvoering Ecologische Hoofdstructuur en financiering provinciale landschappen.

Onderwijs

Scholen voor voortgezet onderwijs spreiden en stimuleren van de aansluiting onderwijs-arbeidsmarkt.

Sociaal

Hoofdverantwoordelijke jeugdzorg, ondersteunen gemeentelijke uitvoering Wmo, ondersteunen regionale patiënten- en consumentenplatforms, stimuleren armoedebeleid, vrijwilligersbeleid, sport, integratie, zorgbeleid, etc.

Stedenbeleid

Provinciaal (grote)stedenbeleid.

Vervoer

Onderhoud provinciale wegen, aanbesteding regionaal openbaar vervoer, regionaal verkeersveiligheidsbeleid, aanleg fietspaden en fietsvoorzieningen.

Water

Opstellen waterbeleidsplan, toezicht op de waterschappen, muskusrattenbestrijding. Provincies hebben vaak aandelen in drinkwaterbedrijven.

te laten zien hoe de provincies steeds op zoek zijn naar een rechtvaardiging voor hun bestaan en zich daarbij verliezen in grootheidswaan. Aanleiding voor dit boek zijn de ervaringen die zichzelf opdeed als provinciaal beleidsadviseur. Aanvankelijk had Peters hetzelfde beeld als de meeste mensen van de provincie als een saaie, maar nuttige bestuurslaag. De werkelijkheid in de provinciehuizen blijkt echter anders: hier regeren managers, die voortdurend op zoek zijn naar meer bevoegdheden en geld: 'Behalve dat het de bestuurlijke partners ergert, kost het handenvol geld, leidt het tot verwaarlozing van het klassieke takenpakket van de provincies en staat het daadkrachtig bestuur en het oplossen van problemen zelfs in de weg.'

Van een opgeblazen provincie...

De provincies zijn de oudste bestuurslaag van Nederland; het graafschap Holland en de hertogdommen Brabant en Gelre bestonden al lang voordat in 1579 de Republiek der Zeven Verenigde Nederlanden ontstond. Tot het einde van de Republiek in 1795 hadden de provincies een grote mate van autonomie. Sindsdien hebben de provincies veel invloed verloren. Provincies hebben een beperkt takenpakket gekregen. Ze zijn onder meer verantwoordelijk voor het financiële toezicht op de gemeenten, het toetsen van de gemeentelijke bestemmingsplannen en de organisatie van het provinciale openbaar vervoer. Voor deze zaken blijken de burgers echter niet warm te lopen. Sinds de jaren negentig bemoeien de provincies zich daarom met steeds meer onderwerpen die wél populair zouden zijn onder de bevolking, zoals armoedebeleid, scholingsprojecten en jeugdbeleid. Veel geholpen heeft het echter niet. Vandaag de dag weten maar weinig mensen wat het provinciale bestuur precies doet. Steeds minder mensen zijn ook bereid om voor de Provinciale Staten te stemmen: in 1987 was dat 66 procent, in 2003 slechts 47,5 procent. Steeds vaker klinkt de roep om de provincies te hervormen.

Provinciaal beleid begint vaak met zogenoemde 'regiovisies', waarin wordt aangetoond dat problemen regionaal moeten worden aangepakt, en eindigt met het opzetten van projecten. Dat gekozen wordt voor losse projecten komt vooral omdat provincies zich bezighouden met onderwerpen waarvoor eigenlijk anderen verantwoordelijk zijn. De effecten van deze projecten zijn vervolgens moeilijk te meten. Evaluaties blijven vaak voor 'intern gebruik', omdat bestuurders bang zijn dat Statenleden de gegevens gebruiken om zich meer met het beleid te bemoeien. Peters laat zien dat deze imago-projecten niet alleen duur en oncontroleerbaar zijn, maar ook leiden tot verwaarlozing van de traditionele taken van de provincies. Onder het mom van 'modernisering' en 'horizontalisering' wordt bijvoorbeeld minder financieel toezicht gehouden op de gemeenten. Steeds minder werk wordt ook gemaakt

De Randstadprovincie: nog meer grootheidswaan?

'Snoeien in het aantal provincies, zonder te kijken wat het werkelijke probleem is en dáár wat aan te doen, is als bij huwelijksproblemen besluiten eerst maar eens het huis te verbouwen.' Dit was het commentaar van bestuurskundige Frank Hendriks, in de Staatscourant van 6 februari 2007, op het voorstel voor een Randstadautoriteit. Hierin zouden de provincies Noord- en Zuid-Holland, Utrecht en een deel van Flevoland moeten worden samengevoegd. Dit voorstel werd gedaan door een commissie onder leiding van oud-PvdA-premier Wim Kok. Leden van deze commissie waren onder meer Morris Tabaksblat, oud-bestuursvoorzitter van Unilever, Paul Nouwen, oud-hoofddirecteur van de ANWB, Gerlach Cerfontaine, bestuursvoorzitter van Schiphol, Marjan Oudeman, voorzitter van de directie van Corus en Hans Zwart, oud-bestuursvoorzitter van Randstad.

De commissie stelt dat het economische belang van Amsterdam, Rotterdam, Den Haag en Utrecht vraagt om één bestuur, dat het initiatief moet nemen in de bouw van bedrijventerreinen, de aanleg van wegen en de ontwikkeling van Schiphol en de Rotterdamse haven. Dit zijn echter zaken van nationaal belang, die niet door een nieuwe superprovincie, maar door de nationale overheid moeten worden bekeken. De SP ziet meer in schaalverkleining. In Noord- en Zuid-Holland en Utrecht zouden de huidige provincies vervangen kunnen worden door een aantal provinciale regio's, bijvoorbeeld rondom de grote steden. Daarmee worden de huidige (niet-gekozen) bestuurlijke regio's, waarin gemeenten samenwerken, overbodig. De grote provincies kunnen eveneens worden opgedeeld in kleinere regio's, op voorwaarde dat daarvoor steun is van de bevolking. Voor kleinere provincies is dat niet nodig.

van de provinciale verantwoordelijkheid om gemeentelijke bouwplannen te toetsen aan de streekplannen, wat leidt tot verrommeling van het platteland.

...naar een bescheiden provincie

Klaartje Peters, die actief was in D66, heeft een uitgesproken mening over hoe het verder moet met de provincies. Dat het provinciale bestuur zich zo ver kon opblazen heeft volgens haar vooral te maken met de verkiezing van de provincies. De provinciale bestuurders zijn niet populair, maar moeten wél het vertrouwen zien te winnen van de bevolking. Dit zou ertoe leiden dat zij voortdurend de drang voelen zich tegenover die kiezers te bewijzen. Als de druk van de verkiezingen wegvalt, zouden provinciale bestuurders zich wat nuchterder opstellen en zou gesnoeid kunnen worden in de vele projecten en subsidies. Het is echter de vraag of het managementdenken in de provincies zoveel te maken heeft met angst voor de kiezers. Afschaffing van de Provinciale Staten leidt er bovendien toe dat nóg

minder controle mogelijk is. Slecht bestuur bestrijd je niet door minder, maar juist door meer democratie. Provincies moeten weer gaan voldoen aan het beeld dat de meeste mensen hebben, van een saai, maar nuttig bestuur. 'Het opgeblazen bestuur' laat zien dat niet de provinciale structuren het probleem zijn, maar de grootheidswaan van provinciale bestuurders. De provinciehuizen lijken in de ban van schreeuwerige beleidsadviseurs, die voortdurend op zoek zijn naar nieuwe en grotere projecten. De provincies hebben echter behoefte aan bescheiden bestuurders, die de hand op de knip houden. Provinciale bestuurders moeten succesvol beleid van gemeenten ondersteunen, zonder hen voor de voeten te lopen. Statenleden moeten de huidige uitwassen aan de kaak stellen. In aanloop naar de verkiezingen van 7 maart moeten wij de kiezers uitleggen dat daarbij een mooie taak is weggelegd voor de SP.

Het Interprovinciaal Overleg

Het Interprovinciaal Overleg (IPO) bestaat sinds 1986 en is de belangenbehartiger van de provincies in Den Haag. De vereniging heeft ongeveer zeventig medewerkers, waaronder zo'n veertig beleidsadviseurs. In 2005 gaf het IPO bijna 12 miljoen euro uit, voor het overgrote deel betaald door de provincies. Het IPO probeert invloed uit te oefenen op beleidsnota's en nieuwe wetgeving die te maken hebben met de taken en bevoegdheden van de provincies. Dat gebeurt door formele overleggen, door informele lobby, maar ook door in de media commentaar te geven op nieuwe plannen.



'Het opgeblazen bestuur. Een kritische kijk op de provincie' - Klaartje Peters, ISBN 97 8908 5064 008 / 14,95 euro

Inhoud voor kiezer nog altijd belangrijker dan personen

“Geniaal, maar met te korte beentjes.” Zo beschrijft hoogleraar kiezersonderzoek Joop van Holsteyn het onderzoek naar verkiezingsuitslagen. Achteraf kunnen wetenschappers altijd verklaren wat er gebeurd is. Maar dat geeft geen garantie voor een goede voorspelling. Toch zijn er wel patronen te ontwaren. Zo stellen kiezers hun keuze steeds langer uit. “Bij landelijke verkiezingen willen kiezers namelijk niet alleen de samenstelling van de Tweede Kamer beïnvloeden, maar ook die van de regering.” En inhoud doet er wel degelijk toe, veel zelfs. “Het idee dat personen belangrijker zijn dan de inhoud die zij vertegenwoordigen, is een moderne mythe. Hardnekkig maar onwaar.” Een terugblik op het kiezersgedrag bij de laatste Kamerverkiezingen.

Tekst: Arjan Vliegthart

Je hoort de laatste tijd veel over zwevende kiezers. Wie of wat zijn dat eigenlijk?

“Zwevende kiezers zijn burgers die geen vaste partijvoorkeur hebben. Deze kiezers bepalen per verkiezing op welke partij ze stemmen. Deze groep is de afgelopen decennia steeds groter geworden. Vandaar ook dat er steeds grotere electorale verschuivingen mogelijk zijn.

Toch bestaan er wel de nodige vooroordelen over de zwevende kiezer. Want echt vrij zweven doen de meeste



Prof. Dr. Joop van Holsteyn

Joop van Holsteyn studeerde Nederlands en politicologie. Sinds 1986 is hij werkzaam bij het Departement Politieke Wetenschap van de Universiteit Leiden. In 1994 promoveerde hij op het proefschrift *Het woord is aan de kiezer. Een beschouwing over verkiezingen en stemgedrag aan de hand van open vragen*. Sinds 2005 is hij bijzonder hoogleraar Kiezersonderzoek. In zijn onderzoek houdt hij zich onder meer bezig met extreemrechts, opinie-onderzoek, verkiezingen en kiezersgedrag.

kiezers namelijk ook weer niet. Althans, het is niet zo dat veel kiezers de ene verkiezing SP stemmen en de volgende verkiezing bijvoorbeeld VVD. Kiezers hebben een bepaald cluster van een beperkt aantal partijen waarvan ze zich kunnen voorstellen dat ze op hen stemmen. Tussen deze partijen kiezen zij uiteindelijk. Linkse kiezers kunnen bijvoorbeeld variëren tussen PvdA, GroenLinks en SP. Rechtse kiezers hebben nu de keuze tussen de club van Wilders, VVD en misschien ook CDA. Welke partij uiteindelijk hun stem krijgt hangt af van de specifieke omstandigheden waaronder bepaalde verkiezingen worden gehouden.”

Welke factoren spelen daarbij een rol?

“Dat zijn er meerdere. Maar één van de belangrijkste is het zogeheten strategisch stemmen. Kiezers kijken steeds meer wat hun stem na de verkiezingen betekent. Op 22 november probeerden kiezers niet alleen de samenstelling van de Tweede Kamer te beïnvloeden, maar ook de samenstelling van het te vormen nieuwe kabinet. Dat verklaart ook waarom mensen steeds langer wachten met hun uiteindelijke keuze. Burgers kijken naar opiniepeilingen om een idee te krijgen van de krachtsverhoudingen. Dat hebben we bijvoorbeeld heel duidelijk in 2003 gezien. Toen waren het CDA en de PvdA in een nek-aan-nekgevecht verwickeld over welke partij de grootste zou worden. Die partij zou het

initiatief krijgen bij de formatie. Veel kiezers namen dit gevecht waar en kozen daarom of het CDA of de PvdA. De SP als kleine partij verloor toen aanhang in de laatste dagen voor de verkiezingen. Toch maar PvdA stemmen, om te voorkomen dat het CDA de koers zou bepalen.”

Waarom gebeurde dat in 2006 niet?

“In 2006 was al voor de verkiezingen duidelijk dat de PvdA toch niet in staat zou zijn om groter te worden dan het CDA. Die strijd was beslist. Daarnaast was de SP een grotere partij geworden. Bij de gemeenteraadsverkiezingen in maart had de SP stevig gewonnen en de partij deed het constant goed in de peilingen, waardoor kiezers minder het gevoel hadden dat hun stem verloren zou gaan als zij op de SP zouden stemmen. Daarnaast maakte de SP tijdens de campagne ook duidelijk dat zij bereid was om mee te regeren en compromissen te sluiten. Daarmee veranderde de ‘rekensom’ die veel kiezers maken en kwamen ze bij de SP uit in plaats van bij de PvdA. Het ging nu niet meer tussen een kleine wat radicalere partij en een grote gematigde partij die in de regering zou kunnen komen, maar tussen twee min of meer gematigde partijen die in grootte niet eens zo heel veel uiteenliepen.”

Welke factoren spelen nog meer een rol bij het stemgedrag van kiezers?

“Inhoud is heel veel belangrijker dan veel journalisten en politici denken. En dan gaat het met name om de thema’s die politieke partijen en bewegingen naar voren brengen. Kiezers zijn in grote lijnen bekend met de standpunten en inhoudelijke richtingen van de verschillende partijen en nemen deze standpunten expliciet mee in hun kiesgedrag.

Dat hebben we ook tijdens de laatste campagne gezien. Het succes van de SP is toch waarschijnlijk een gevolg van de duidelijke inhoudelijk profilering van deze partij. Overigens leek die veel op die van de PvdA midden jaren zeventig. De inhoud van de PvdA daarentegen was onduidelijk, wat aarzelend en onzeker ook. De enige boodschap die de PvdA duidelijk uitstraalde, was: ‘Maak ons groot!’ Dat overtuigde slechts weinig kiezers. Niet duidelijk was waarom die partij zo nodig groot moest worden. Om wat precies te gaan doen? Daarnaast was het strategisch onduidelijk wat de PvdA wilde. Wilde de PvdA nu met links of met rechts regeren? Daar was men in de partij zelf helemaal niet uit. Toen Bos een grapje maakte dat hij het liefst met GroenLinks, de VVD en D66 wilde regeren, moest hij uitleggen dat dit een grapje was. Zo onduidelijk was het geworden. Dat heeft de kiezer afgestraft.”

En wat is dan de rol van de lijsttrekker?

“Het idee dat het in de politiek anno 2007 om de persoon gaat, is een moderne mythe. Het gaat op z’n best om de combinatie van persoon en inhoud, waarbij

journalisten en politici zich te veel door persoonskenmerken laten leiden. De populariteit van bijvoorbeeld Pim Fortuyn is niet alleen te begrijpen vanuit zijn zogenaamde charisma. Natuurlijk, persoonlijkheid en uitstraling helpen, maar ‘charisma’ alleen is echt lang niet genoeg. Sterker nog, zonder zijn inhoudelijke agenda was Fortuyn helemaal niet zo populair en de LPF niet zo groot geworden. Zijn ideeën over de Nederlandse samenleving sloegen bij veel mensen aan. Hij appelleerde aan zorgen over thema’s als migratie die in brede delen van de samenleving al langere tijd leefden. Hij verwoordde wat velen dachten maar waarvoor eerder eigenlijk weinig ruimte was.

Tegelijkertijd merk je dat bepaalde thema’s die op een gegeven moment naar de achtergrond gedrukt zijn, terug in de belangstelling kunnen komen. Toen in 2003, een jaar na de revolutie van Fortuyn, opnieuw verkiezingen gehouden werden, profiteerde Wouter Bos van het feit dat sociaal-economische thema’s weer in de belangstelling kwamen. Nederland zat in een economische crisis, zo leek het plots, en burgers gingen dan ook op zoek naar partijen die hun economische zorgen serieus namen. En zo kwamen zij onder andere bij de PvdA en Bos uit. Maar vergeet niet: het was dezelfde Wouter Bos die in 2006 de verkiezingen zwaar verloor. Dat was geen andere Bos, geen wezenlijk andere persoon. Politieke partijen zouden er dan ook goed aan doen de inhoud centraal te stellen en deze over het voetlicht te brengen.

Het einde van de verzuiling en de opkomst van de zwevende kiezer

Kiezers zijn vandaag de dag veel minder honkvast dan vijftig jaar geleden. Tot in de jaren zestig van de twintigste eeuw was Nederland ‘verzuild’. Mensen hoorden tot een bepaalde sociale of religieuze stroming. Iedere stroming had daarbij eigen organisaties op zo goed als alle terreinen van het maatschappelijk leven: politiek, vakvereniging, onderwijs, gezondheidszorg, media, jeugdbeweging en sport. Rooms-katholieken bijvoorbeeld stemden op de katholieke KVP, waren lid van de KRO en lazen de Volkskrant. Gereformeerden lazen Trouw, stemden op de ARP en waren lid van de NCRV. Socialisten waren lid van de VARA en stemden PvdA. Een gevolg hiervan was dat kiezers nauwelijks van partij veranderden.

Sinds de jaren zestig en zeventig raakt Nederland steeds meer ‘ontzuild’. De sociologische en religieuze achtergrond van burgers vertaalt zich steeds minder in hun stemgedrag. Stemde in 1968 nog 68 procent van de bevolking volgens haar eigen zuil, in 1977 was dat 52 procent en in 1994 nog maar 36 procent.

Daarnaast bepalen kiezers steeds later op welke partij ze stemmen. Tien dagen voor de verkiezingen weet 40 procent van de bevolking nog niet op welke partij ze zal stemmen. Op de dag zelf weet nog steeds 10 procent niet welke partij haar stem krijgt.

De provincie: leuker kunnen we het niet maken

Tekst: Nico Heijmans, lijsttrekker Noord-Brabant

Na de gemeenteraads- en landelijke verkiezingen vinden begin maart de écht belangrijke verkiezingen plaats: we gaan stemmen voor de provincie!

Alhoewel, 'we'? In 2003 bleef meer dan de helft thuis. Slechts 47,6 procent van de burgers nam de moeite om de gang naar de stembus te maken. Het zijn niet echt verkie-

zingen die aanspreken. Vraag een willekeurige groep mensen wat de provincie nou eigenlijk doet en het blijft vaak beangstigend stil. Vraag hen wie de provinciale fractievoorzitter is van het CDA, de PvdA of de SP en je krijgt geen antwoord.

Niemand kent ons, provinciale politici, en bijna niemand weet wat wij doen. Zijn wij dan zielig? Ik denk van niet. Politiek hoort te gaan over de inhoud, niet over het ego van de mannetjes of vrouwtjes. Is het erg als politiek een beetje saai is? Vooral in de landelijke politiek wordt er te vaak achter de waan van de dag aangelopen. Landelijke politici proberen vaak hijgerig te 'scoren'. Wij, provinciale politici, doen het allemaal veel rustiger en bedaarder, en natuurlijk veel verstandiger!

Natuurlijk moeten wij er ons wel iets van aantrekken dat minder dan de helft van de kiezers komt opdagen. Maar dat moeten we niet doen door iets dat niet sexy en spannend is met allerlei kunstgrepen op te leuken. Née, dan zeg ik liever eerlijk: "Leuker kunnen we het niet maken, maar we zouden wel kunnen kijken of we dat provinciale bestuur niet wat dichterbij de mensen kunnen brengen, bijvoorbeeld door sommige provincies op te delen."

Ik ben ervan overtuigd dat het goed is dat er tussen gemeente en rijk nog een bestuurslaag zit. Iedereen zal onmiddellijk inzien dat bijvoorbeeld het openbaar busvervoer niet door elke gemeente apart geregeld kan worden. Er zijn redelijk wat zaken die je juist vanuit

het regionale belang moet bekijken. Waar zouden we blijven met natuur en milieu als we gemeenten hun gang zouden laten gaan om bijvoorbeeld in een grote concurrentieslag maar steeds meer bedrijfsterrain aan te laten leggen? Wat zou er overblijven van het platteland en van ecologische verbindingen als de provincie daar niet de regie over zou voeren?

Nee, ik ben ervan overtuigd dat het wel degelijk zin heeft om voor de provincie te gaan stemmen. Ik, en de andere lijsttrekkers van de SP, zullen de tijd tot 7 maart veel te horen en te zien zijn op allerlei regionale en provinciale radio- en televisiezenders. We zullen meedoen aan alle debatten. Maar wij realiseren ons natuurlijk heel goed dat wij voor de uitslag en de opkomst bij deze verkiezingen maar een heel beperkte rol kunnen spelen. Een belangrijke rol kan wel gespeeld worden door al die fantastische SP'ers in onze afdelingen. We hebben bij de landelijke verkiezingen een overweldigende winst gehaald. Volgens mij vooral omdat mensen het gevoel hebben dat het anders moet in Nederland, socialer.

Als al die SP'ers die lokaal actief zijn, in de komende campagne weer de straat op gaan, op de markt, aan de deur of waar dan ook, dan laten we zien dat wij de partij zijn die de mensen opzoekt en naar ze luistert. Op deze manier kunnen we de opmars van het 'sociale Nederland' versterkt voortzetten. NU ZEKER SP! Voor betere provincies, wat mij betreft te beginnen in Noord-Brabant.



Hetrijke rooieleven

Deel 23: Arjan Vliegthart over Jan Buskes

Dominee van het volk

Toen op 16 september 2005 de nieuwe zerk op het graf van dominee Buskes werd onthuld, vroeg Trouw-verslaggever Lodewijk Drost zich af hoe het zo was gekomen dat de 'rode' dominee, die in 1980 was overleden, geen echte opvolger had gekregen. Het is een interessante, maar misschien wat overbodige vraag. In een seculariserend land is de rol van predikanten wezenlijk veranderd. Hun gezag is lang niet meer vanzelfsprekend en de achterban is sterk verkleind. Toch kan deze, misschien wel bijna vergeten Buskes een inspiratie zijn voor moderne christenen en socialisten. Wie was toch die dominee waarvan schrijver Harry Mulisch in de *Aan-slag* schreef: 'De uithalen van zijn stem waren zo groots dat het leek of ook hij zijn retorische talent had afgedwongen op een spraakgebrek, net als Demosthenes, die geoefend had met zijn mond vol kiezelstenen'?

Jan Buskes werd op 16 september 1899 geboren als zoon van een Utrechtse meubelmaker. Gedu-

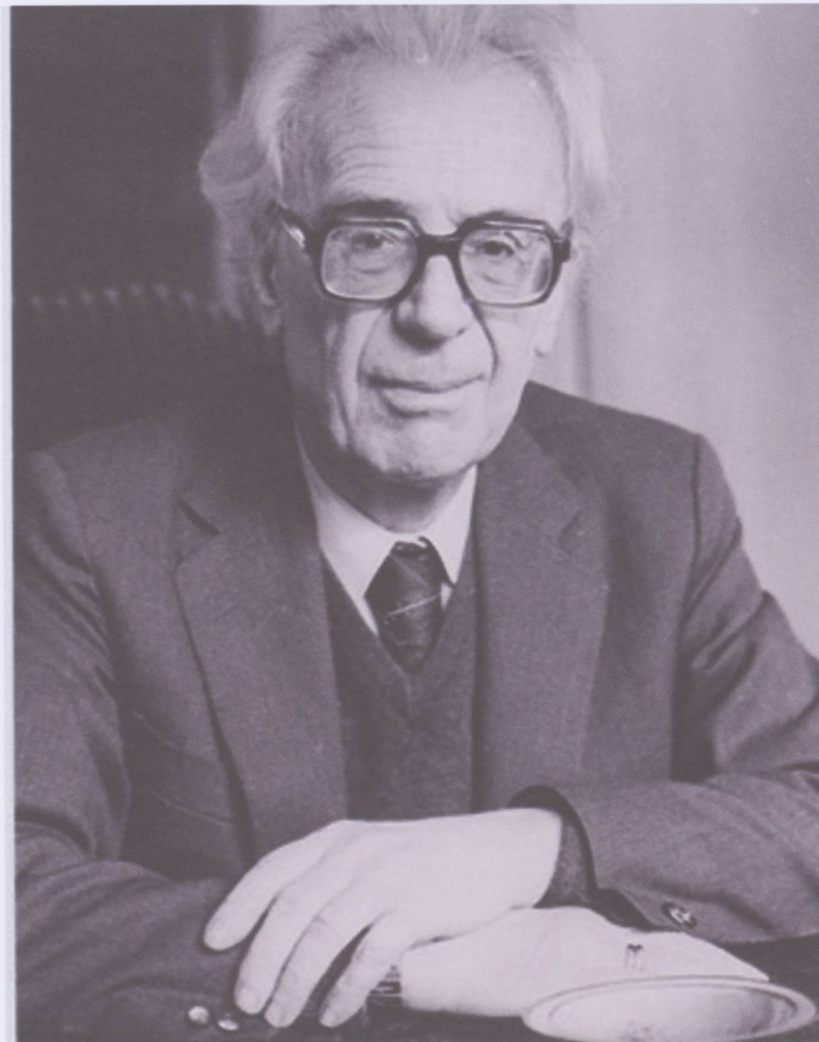

rende zijn leven zou hij de reputatie verwerven als rode dominee die zich actief inzette voor de zwakke-

ren in de samenleving, nationaal en internationaal. Als christen en pacifist, maar ook als dwarsligger, heeft hij een bijzondere rol in politiek en kerkelijk Nederland gespeeld. Buskes studeerde theologie aan de Vrije Universiteit en werd in 1924 predikant op het eiland Texel. Later zou hij verhuizen naar Amsterdam en Rotterdam. Hij was een boeiend spreker die veel mensen zowel binnen als buiten de kerken kon boeien. Zijn engagement maakte hem vaak maatschappelijk zwerver op zoek naar een thuis.

Sociaal bewogen christen-pacifist

Voor de Tweede Wereldoorlog was Buskes sinds haar oprichting lid van de Christen-Democratische Unie (CDU), een kleine, maar zeer progressieve protestants-christelijke partij. De partij had vooral onder kleine boeren en landarbeiders een stevige aanhang. In een tijd waarin de samenleving nog was opgedeeld in veelal religieuze zuilen was zij een verzamelaarsplaats voor linkse christenen voor wie de overstap naar de niet-kerkelijke Sociaal-Democratische Arbeiderspartij (SDAP) nog een stap te ver was. Toch was de CDU in veel opzichten niet minder radicaal dan haar seculiere broer, waarmee ze na de Tweede Wereldoorlog de Partij van de Arbeid (PvdA) vormde. De CDU keerde zich scherp tegen de uitwassen van het kapitalisme, militarisme en kolonialisme. Tijdens

de economische crisis van de jaren dertig verzette de partij zich sterk tegen het beleid van geloofsgeenoot en premier Hendrik Colijn.

Naast socialist was Buskes ook pacifist. Zo was hij onder meer lid van *Kerk en Vrede*, de oudste kerkelijke vredesbeweging die zich actief inzette voor ontwapening en geweldloosheid. Hij was jarenlang bestuurslid en schreef tal van maatschappelijk-filosofische analyses over de onwenselijkheid van internationale bewapening. Voor Buskes was het christelijk geloof niet met oorlog te verenigen. Het zesde van de Tien Geboden 'Gij zult niet doodslaan' was gedurende zijn hele leven een belangrijk uitgangspunt.

Over de verzuiling heen

Doordat Buskes maatschappelijk zo actief was, kwam hij ontijdens de Tweede Wereldoorlog in aanvaring met de Duitse bezetting. Al voor de oorlog was hij lid van het zogeheten Comité van Waakzaamheid, een groep van kunstenaars en intellectuelen, die actief tegen het opkomend fascisme waarschuwden. Het Comité was niet georganiseerd naar geloofsovertuiging of klasse zoals in die tijd gebruikelijk was. Zo waren ook historicus Jan Romein en schrijver Menno ter Braak actief binnen deze beweging. Buskes zag met lede ogen aan hoe de Nederlandse regering maar zeer mondjesmaat in actie kwam voor

joodse vluchtelingen uit Duitsland en drong aan op het instandhouden van de Nederlandse rechtsstaat: 'Ik denk aan de inperking van vrijheid en verdraagzaamheid, die wij den laatsten tijd van dag tot dag moeten constateeren, terwijl wij toch zoo gaarne willen vasthouden, dat Nederland het land van de vrijheid en de verdraagzaamheid is.' Het zijn woorden die vandaag de dag nog weinig aan actualiteit hebben verloren.

Na de Duitse inval in mei 1940 werden zowel Kerk en Vrede als de CDU verboden. Dit weerhield Buskes er echter niet van het nationaal-socialisme daar waar hij kon geweldloos te bestrijden. Zijn preken waren politiek zeer beladen en hij verleende hulp aan onderduikers. Mede hierdoor werd hij diverse malen opgepakt en verhoord. In 1944 werd Buskes zelfs op transport gezet naar het concentratiekamp Dachau. Onderweg werd hij van de trein gehaald en werd hij drie maanden gevangengehouden in Sint Michelsgestel. In deze gevangenis zaten ook veel leidende mensen uit de Nederlandse samenleving. Zij werden door de bezetter als potentiële bedreiging gezien en daarom vastgehouden. Toch waren de omstandigheden waaronder dat gebeurde niet te vergelijken met de situatie in concentratiekampen. Gevangenen konden redelijk vrij met elkaar omgaan en spreken, hoewel er altijd wel de dreiging bestond dat een aantal van hen gefusilleerd zou worden als Duitse vergeldingsactie. Door deze relatieve vrijheid was het mogelijk voor de gevangenen om onderling gedachten uit te wisselen. Hierdoor ontstond er een levendig debat over de politieke en maatschappelijke inrichting van Nederland na de oorlog. Voor veel

J.J. Buskes (1899-1980)

Jan Buskes was dominee in protestantse kerken op Texel en in Amsterdam en Rotterdam. Als christen was hij betrokken bij de socialistische politiek van de Christen-Democratische Unie en later de PvdA. Als 'rode' dominee stond hij mede aan de basis van de Doorbraakbeweging na de Tweede Wereldoorlog. Als socialist en pacifist maakte hij zich in kerk en samenleving sterk voor de positie van de sociaal zwakkere.

van hen stond het vast dat Nederland danig zou moeten veranderen en dat men niet zomaar terug kon naar het verzuilde bestel van voor de oorlog.

De PvdA is niet heilig

Na de Tweede Wereldoorlog stond Buskes dan ook aan het begin van de zogenaamde Doorbraakbeweging. In mei 1945 werd Buskes samen met zes andere Amsterdamse predikanten lid van de PvdA. Samen met onder andere dominee Banning en de Friese dichter Fedde Schurer probeerde Buskes de verschillen in levensovertuiging en klasse te overbruggen en het verzuilde Nederlandse systeem open te breken. Samen met onder andere dominee Banning en de Friese dichter Fedde Schurer probeerde Buskes verschillen in levensovertuiging en klasse te overbruggen en het verzuilde Nederlandse systeem open te breken. Daarmee streek hij sommige van zijn geloofsgenoten tegen de haren in. Veel christenen zagen niets in het opheffen van de verzuiling en probeerden zo snel mogelijk de oude sociale orde weer te herstellen. Ook sommige seculiere socialistische keken raar op van de dominees die zich zomaar hadden aangesloten bij de niet-christelijke PvdA.

Toch was het voor Buskes geen vreemde keuze. Voor hem dienden partijpolitiek en geloof van elkaar gescheiden te blijven. Wel kon je je als christen politiek door de Bijbel laten inspireren. Sterker nog, dat was een christelijke opgave, maar bij welke partij je dan uitkwam, stond niet van tevoren vast. Zijn keuze voor de PvdA en daarmee voor de combinatie van kerkelijk conservatief en maatschappelijk progressief was toen, net als nu, bepaald geen vanzelfsprekendheid.

Toen in 1946 de SDAP overging in de Partij van de Arbeid bleef Buskes daar lid, maar altijd binnen de radicalere, socialistische stroming. Zo was hij actief tegenstander van het pro-NAVO-standpunt van de partij en was hij tegen atoombewapening. Daarnaast verzette Buskes zich actief tegen het Nederlandse optreden in Indonesië. Daarmee kwam hij in conflict met de regering-Drees, een coalitie van rooms-katholieken en sociaaldemocraten, die met behulp van het leger Indonesië binnen het koninkrijk probeerden te houden. Enkele dagen na het begin van de politionele acties, schreef Buskes dan ook: 'Voor ons staat vast, dat op het ogenblik, waarop het bevel tot schieten gegeven werd, zowel het Christendom als het socialisme verraden werden.' Het was een uiting van diepe teleurstelling over het optreden van de PvdA waartoe hij zich als christen had bekend. Ondanks deze interne botsingen bleef hij lid, 'bij gebrek aan beter'.

Onveranderlijk karakter

Ook in zijn latere leven bleef Buskes maatschappelijk geëngageerd. Daarbij ging hij actief op zoek naar de oorzaken van het secularisatieproces dat Nederland sinds eind jaren zestig in haar greep had. Hoewel hij op veel punten scherpe kritiek had op het gedrag van de kerken, bleef hij toch met overtuiging dominee. De Bijbel bleef voor

Buskes de bron van inspiratie, die consequent opriep je in te zetten voor een rechtvaardiger wereld. In het boek *Buskes, Dominee van het volk* citeert biograaf E.D.J. de Jongh uit één van Buskes' laatste rondzendbrieven: 'Ik zou graag wat milder willen worden wat de politieke en sociale strijd betreft. Je karakter verander je echter niet zo gemakkelijk. Bovendien wordt het mij niet toegestaan conflictsituaties weg te praten en wezenlijke tegenstelling dicht te zalven. Mijn vader zei vaak: 'Wen bij het ouder worden nooit aan onrecht.' Het tekent de onverzettelijkheid en het sociaal engagement van een dominee die maatschappelijk onrecht niet kon verdragen. Daarmee heeft hij veel mensen aangesproken.

Over dominee Buskes verschenen meerdere boeken. Het meeste recent is de biografie van Dr. E.D.J. de Jongh Buskes. *Dominee van het volk*. (Kampen 1998)



Arjan Vliegthart (1978)

Arjan Vliegthart werkt als politicoloog aan zijn proefschrift op de Vrije Universiteit in Amsterdam. Daarnaast is hij eindredacteur van de *Spanning*. Vliegthart was tot voor kort bestuurslid van *Kerk en Vrede*, een christelijke, pacifistische vredesbeweging die zich inzet voor alternatieven voor geweld en bewapening.

WWW.SP.NL

NIJ ZEKER

SP

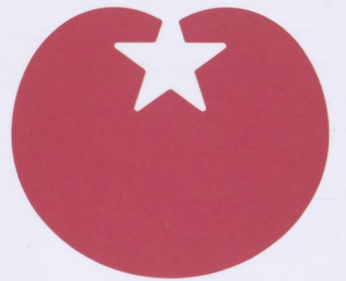



spannings



Wet Maatschappelijke Ondersteuning
Eerste ervaringen en uitdagingen



Wet Maatschappelijke Ondersteuning Eerste ervaringen en uitdagingen

Begin 2007 trad de Wet Maatschappelijke Ondersteuning (Wmo) in werking. Deze wet brengt een aantal zorgvoorzieningen op lokaal niveau bij elkaar. Een paar maanden na de invoering maken we in dit nummer een eerste balans op. Wat zijn de consequenties van de wet en hoe kan een gemeente er het meeste uithalen?

Ineke Palm, medewerkster van het Wetenschappelijk Bureau en gespecialiseerd in de zorg, opent dit nummer met een inventarisatie van de gevolgen van de Wmo. Volgens de eerste bevindingen van het landelijke meldpunt van de SP blijkt dat gebruikers en professionals zich grote zorgen maken over een verschraving van de zorg. Daarnaast sprak Spanning met Hans-Martin Don, SP-wethouder in Eindhoven. Als uitvoerder van de wet staat hij met de voeten in de klei. Wat zijn zijn ervaringen? Kun je als lokaal bestuurder op een menselijke manier vorm geven aan de wet? Op basis van deze bijdragen, hebben we tien praktische Wmo-tips opgesteld waarmee lokale SP'ers hopelijk uit de voeten kunnen.

In het Rijke Rooie Leven gaat historicus en aankomend senator Kees Slager in gesprek met Toon Voets en Jan van der Doelen. Voets en Van der Doelen stonden aan de wieg van de SP in Oss. Hun verhalen kunnen een inspiratiebron zijn voor iedere actieve SP'er, of het nu gaat om de Wmo of heel iets anders.

INHOUD

Wet Maatschappelijke Ondersteuning
Eerste ervaringen en uitdagingen
maart 2007

- 3 Toch verschraving zorg door Wmo?
- 7 "Ik wil die groep bereiken die er níet zelf uitkomt"
- 10 Tien tips
- 12 Niet voor het applaus – Kees Slager over Jan van der Doelen en Toon Voets

AANBEVOLEN!

Marktwerking is funest voor kwaliteit thuiszorg

De Wmo heeft geleid tot het ontslaan van goed opgeleide thuiszorgers en een slechtere zorg voor patiënten. Daarom pleiten SP-Tweede Kamerlid Agnes Kant en toekomstig SP-senator Ineke Palm in de Volkskrant van 8 maart 2007 ervoor de marktwerking uit de Wmo te halen.

Provincies kunnen wél wat doen aan topinkomens bij Nuon en Essent

De provincies zijn aandeelhouders van de energiebedrijven Nuon en Essent. De nieuwe Provinciale Staten hebben daarom de mogelijkheid een einde te maken aan de overdreven topinkomens bij deze bedrijven. Deze kans zouden zij moeten grijpen, aldus SP-Kamerlid Ronald van Raak in het Brabants Dagblad van 24 februari.

Onderhandel met Iran

Omdat Iran doorgaat met zijn nucleaire programma, bepleiten haviken harde sancties. Niet doen, betoogt onder meer SP-Kamerlid Harry van Bommel in het NRC Handelsblad van 23 februari. Sancties draaien meestal uit op oorlog.

Deze en andere opinies zijn na te lezen op <http://www.sp.nl/opinies>

Colofon Spanning wordt uitgegeven door het Wetenschappelijk Bureau van de SP. Een abonnement kost 12 euro per jaar voor SP-leden en 25 euro voor niet-leden. De betaling gaat per incasso. Abonnementenadministratie: Vijverhofstraat 65, 3032 SC Rotterdam T (010) 243 55 40 F (010) 243 55 67 E administratie@sp.nl.

Redactieadres: Vijverhofstraat 65, 3032 SC Rotterdam T (010) 243 55 35 F (010) 243 55 66 E spanning@sp.nl

Redactie: Ronald van Raak (secretaris), Arjan Vliegthart (eindredacteur) en Diederik Olders. Redactieraad: Hans van Heijningen (voorzitter), Tiny Kox, en Elma Verhey. **Illustratie:** Len Munnik. **Foto cover:** Hollandse Hoogte Jean-Pierre Jans/Volkskrant

Toch verschraling zorg door Wmo?

Rapport 'De Wmo in uitvoering' belooft niet veel goeds

Uit het rapport 'De Wmo in uitvoering' blijkt dat de bedenkingen die de SP had bij de Wmo terecht waren. Uit het eerste verslag van het landelijke meldpunt van de SP blijkt dat gebruikers en professionals zich grote zorgen maken over een verschraling van de zorg. Dat terwijl de regering beloofde dat de Wmo niet tot een achteruitgang van de zorg mag leiden. In de Tweede Kamer en de gemeenteraden kunnen de SP'ers weer aan de slag.

Tekst: Ineke Palm

De Wet maatschappelijke ondersteuning (Wmo) die op 1 januari 2007 is ingevoerd, brengt een aantal zorgvoorzieningen op lokaal niveau bij elkaar. Het gaat hierbij om de Wet voorzieningen gehandicapten (Wvg), de openbare geestelijke gezondheidszorg voor mensen met psychische en met verslavingsproblemen, en de Welzijnswet. Het gaat ook om de maatschappelijke opvang (dak- en thuislozenopvang en vrouwenopvang) en om een aantal subsidieregelingen zoals 'Diensten bij wonen met zorg' en 'Zorgvernieuwingsprojecten GGZ'. En tenslotte is de huishoudelijke verzorging overgeheveld van Rijk naar gemeente, van de AWBZ naar de Wmo. Persoonlijke verzorging, ondersteunende en activerende begeleiding en verpleging blijven in de AWBZ.

Nieuwe kansen

Het is op zich geen slecht idee om meer samenhang te brengen in maatschappelijke ondersteuning. De gemeente kan zo wijkgericht maatwerk leveren en zorgen voor samenhang met andere voorzieningen op het gebied van wonen, zorg en welzijn. Denk aan aangepaste woningen, toegankelijkheid van gebouwen en voorzieningen, en meer sociale samenhang. De SP heeft altijd gepleit voor meer samenhang en uitvoering dicht bij de mensen, maar dan wél met behoud van alle rechten. Dit is echter niet gebeurd.

Verlies verworvenheden

Deze wet is gewoon een bezuiniging. Immers, met de Wmo wordt getracht de stijgende kosten van de AWBZ tot staan te brengen. De gemeenten hebben bovendien grote beleidsvrijheid, de gelden zijn niet geoormerkt en gemeenten mogen extra bijdragen vragen voor de zorg.



De bezuinigingen moeten deels gehaald worden uit een beroep op de eigen verantwoordelijkheid. Oude rechten zijn verloren. Zo is het 'recht op zorg' van de AWBZ niet in de Wmo terechtgekomen. Hiervoor in plaats is wel een 'compensatieplicht' gekomen. Dat betekent een achteruitgang. Wanneer voor een bepaalde voorziening een zorgplicht geldt, dan is deze afdwingbaar. Onder compensatie wordt verstaan dat mensen recht hebben op een oplossing. De gemeente heeft dus niet de plicht om voorgeschreven voorzieningen te leveren. Zij heeft de plicht te compenseren, maar in de manier waarop zij dat wenst te doen, is zij geheel vrij. 'Compensatieplicht' blijft een vage term die voer zal worden voor juristen en die cliënten met veel vragen laat zitten. Hoe bepaalt een gemeente precies wat goed genoeg is voor iemand en welke voorziening iemand kan krijgen?

Een derde belangrijk bezwaar is de marktwerking. De huishoudelijke verzorging moet worden aanbesteed zodat de zorg efficiënter ingekocht kan worden. Iedereen kan inschrijven, ook particuliere schoonmaakbedrijfjes. Dit is een enorme miskening van wat er nu in de huishoudelijke verzorging wordt gedaan aan ondersteuning en signalering. Aanbesteding kan leiden tot afbraak van deze belangrijke basiszorg.

Om al deze redenen heeft de SP tegen de Wmo gestemd. "Voorkomen moet worden dat beleidsvrijheid verwordt tot vrijblijvendheid. Een mogelijk gevolg hiervan is namelijk het ontstaan van rechteloosheid van mensen die maatschappelijke ondersteuning nodig hebben. De noodzakelijke waarborgen ontbreken in dit wetsvoorstel," aldus de Agnes Kant in een stemverklaring.

Meldpunt

Om snel inzicht te krijgen in de gevolgen van de Wmo, is de SP op 23 oktober 2006 een landelijk meldpunt gestart. Daarnaast is in januari 2007 onder SP-afdelingen een enquête verspreid. Binnen enkele weken hadden 58 afdelingen de enquête ingevuld en teruggestuurd. Op het meldpunt waren half februari 240 meldingen binnen.

Uit de uitkomsten van deze meldingen en de enquête blijkt dat de zorgen van de SP terecht waren.

Aanbesteding en krappe budgettering zorgen voor een prijsstijging

Afgesproken was dat de middelen 'schoon aan de haak' zouden overgaan. Echter, veel gemeenten verwachten een tekort in 2007, zo bleek uit de enquête. Deze uitkomsten komen overeen met cijfers van het CAK (Centraal Administratie Kantoor) waaruit bleek dat de zorgvraag in 2006 is gestegen ten opzichte van 2005 en dat deze naar verwachting in 2007 weer zal stijgen. Het budget is echter op het niveau van 2005 gebleven.

Met als gevolg dat de gemeenten de aanbestedingen gingen gebruiken om de prijzen te drukken. De gemid-

Betrek de gebruikers erbij!

Hoewel de Wmo een unieke kans is voor de gemeenten om de ervaringsdeskundigen – de gebruikers en gebruikersorganisaties – in te schakelen bij de invoering ervan, laten veel gemeenten deze kans vooralsnog liggen. Uit de enquête blijkt dat in de helft van de gemeenten de gebruikers (organisaties) slechts matig zijn betrokken bij de Wmo, bij één op de vijf gemeenten is zelfs niets over cliëntenparticipatie in de verordeningen opgenomen.

Zoek (voor zover je dat nog niet hebt gedaan) de organisaties op: patiëntenverenigingen, ouderenbonden, gehandicaptenorganisaties, verenigingen van jongeren, daklozen, verslaafden, vrouwen, mantelzorgers, vrijwilligers en cliëntenraden. Je kunt met deze organisaties regelmatig overleggen, bijvoorbeeld om samen een verordening cliëntenparticipatie op te stellen (als die er nog niet is), meldingen te verzamelen, of bijeenkomsten voor gebruikers te beleggen over de gevolgen van de Wmo.

delde vastgestelde tarieven liggen dan ook 12 procent lager dan de eerdere AWBZ-tarieven. Soms worden schoonmaakbedrijven ingezet.

De gevolgen van de prijsstijging

Aanvankelijk dreigden tienduizenden werknemers te worden ontslagen omdat de thuiszorginstellingen waar zij werken het verloren in deze prijsstijging. Bijvoorbeeld in Zwolle, Haarlem en Rotterdam. Door gewonnen rechtszaken en overname van personeel lijkt dit vooralsnog mee te vallen. Het risico blijft echter bestaan. Door de afgesproken lage tarieven zullen instellingen niet altijd in staat zijn het personeel onder de bestaande arbeidsvoorwaarden over te nemen.

Ondertussen zien we thuiszorginstellingen flink bezuinigen op personeel om een goede concurrentiepositie te verwerven. De werkdruk gaat omhoog, er zijn geen koffiepauses meer, en scholing en cliëntbesprekingen doe je maar in je eigen tijd. Als je ziek wordt, bel je zelf maar naar collega's om vervanging te zoeken en ook als je vakantie-uren wilt opnemen, regel je eerst maar vervanging. In sommige instellingen wordt ook al gesnoeid in het personeel. Hierbij gaat het meestal om indirect personeel zoals teamleiders en intakepersoneel. Terwijl een goede intake van groot belang is om mensen de juiste zorg aan te bieden.

Scherpere indicaties

Ook dreigen duizenden ontslagen onder Thuiszorg A en B omdat gemeenten massaal lijken te kiezen voor goedkopere hulp en de indicaties hierop afstemmen. Zij kiezen voor 'alphahulp': mensen die niet in dienst

zijn van thuiszorginstellingen en van wie de cliënt de werkgever is, mensen met liefde voor het vak maar zonder opleiding en zonder directe lijnen met de instellingen. Veel cliënten echter hebben deskundiger zorg nodig en zijn ook niet in staat de werkgeversrol te vervullen. Toch wordt in 2007 veel vaker de indicatie alphahulp gegeven. Waar eerst 4 op de 10 mensen alphahulp kregen, lijkt dit nu op veel plaatsen te verschuiven naar 9 op de 10 mensen. Het lijkt er ook op dat de indicatieorganen de regels strakker hanteren. Waar men eerst huishoudelijke verzorging (HV) en bijvoorbeeld zorgklasse 2-4 uur aangaf, is het nu HV1 (alphahulp) en 3 uur zorg. Voorheen hadden de zorginstellingen zelf meer ruimte om de juiste deskundigheid en aantal uren zorg in te zetten. Nu bepaalt het indicatieorgaan (van de gemeente of het CIZ) alles op afstand. Dat gebeurt vaak per telefoon, met een beslisboom die er geen rekening mee lijkt te houden of iemand in staat is zelf werkgever te zijn.

Mensen krijgen niet alleen minder kwaliteit maar ook minder uren zorg. Dat terwijl de rek er al lang uit was. Immers, de afgelopen jaren is de indicatiestelling al scherper geworden omdat een steeds groter beroep werd gedaan op de mantelzorg. Nu, onder de Wmo nóg scherper geïndiceerd lijkt te worden, slaat de onrust bij veel ouderen toe. Zo meldt een leidinggevende uit de thuiszorg: 'Ik word zo boos wanneer ik van mijn cliënten hoor dat ze met angst en beven wachten op het telefoontje van de gemeente over hun herindicatie. Enkele cliënten hebben al aangegeven dat ze zo bang zijn dat ze de hoorn er op gooien wanneer de gemeente belt.'

Versnippering en uitholling van zorg

Waar vroeger één persoon zowel persoonlijke als huishoudelijke verzorging deed, zijn deze taken nu per definitie gescheiden: één persoon voor de persoonlijke verzorging (AWBZ) en één persoon voor de huishoudelijke verzorging (Wmo). De verschillende vormen van zorg worden vaak niet meer door één instelling geleverd, zodat er niemand meer is die let op de samenhang. Die integrale zorg was nu juist een sterk punt van de oude thuiszorg. Nu komt de een voor de schoonmaak, de ander voor de steunkous en een derde voor de medicijnen. In plaats van de beloofde betere samenhang is de zorg versnipperd.

Voorals mensen die in de gespecialiseerde thuiszorg werken, maken zich ongerust over de versnippering van de zorg. Juist hier is het belangrijk dat de zorg persoonlijk is en dat cliënt en verzorger op elkaar zijn ingespeeld. Het vertrouwen is hier moeizaam opgebouwd; verlies je dat, dan sta je zo weer buiten de deur. Veel melders vrezen dat het vak van huishoudelijk verzorgende wordt uitgehold. De huishoudelijk verzorgende heeft ook een sociale taak. Of zoals een melder het stelt: 'Ouderen met lichamelijke en psychische problemen zitten niet te wachten op een dweil maar op een stukje empathie en compassie.' Het feit dat soms

schoonmaakbedrijven worden ingezet, is helemaal een miskening van de belangrijke taak van huishoudelijke verzorging.

Rol mantelzorg

De Wmo is de eerste wet waarin de rechten van mantelzorgers zijn opgenomen. Dat is een vooruitgang. Tegelijkertijd leunt deze wet meer op de mantelzorg omdat ze een groter beroep doet op de eigen verantwoordelijkheid. Helaas is de rek eruit en heeft de mantelzorg de professionele zorg hard nodig om het zelf vol te houden. Om deze reden heeft de Kamer aangedrongen op een betere verankering van de ondersteuning voor mantelzorgers in deze wet. Maar ondanks dat de mantelzorgers onder de compensatieplicht vallen – zodat als de mantelzorg uitvalt, er direct professionele hulp ingeschakeld kan worden – is dat in veel gemeenten niet geregeld, zo blijkt uit de enquête.

Om mantelzorgers te ondersteunen zijn maatregelen nodig, zoals uitbreiding van de respijtzorg (tijdelijke overname zorg), uitbreiding van zorgverlof, ontheffing sollicitatieplicht en een mantelzorgtoeslag.

Miskening professionele zorg

De Wet maatschappelijke ondersteuning (Wmo) moet mensen in staat stellen zelfstandig en volwaardig deel te nemen aan de samenleving. Het uitgangspunt zou dan ook moeten zijn: optimale zorg zodat mensen zo goed mogelijk zelfstandig kunnen functioneren. Voorkomen moet worden dat mensen weer afhankelijk worden.

Het lijkt erop dat het tegendeel gebeurt. Onder de Wmo lijkt de professionaliteit van de huishoudelijke

Uit de meldingen

“Donderdagochtend was ik bij een mevrouw van 93 jaar. Diagnose waan en paranoïde en begin dementie. Donderdag trof ik haar om 9 uur nog aan in bed, volledig overstuurd, de verpleging was nog niet langs geweest. Ik help haar uit bed komen, aankleden, en maak een ontbijtje voor haar, en luister naar haar verhaal, waarom ze overstuurd is. Ze zegt dat ze blij is me te zien en dat ze zich eindelijk rustig gaat voelen. Ik kan wel huilen omdat ik weet dat ik er binnenkort niet meer ben. Ik kan het niet over mijn hart krijgen haar dat te vertellen. Ik heb contact gezocht met de GGZ-ouderenzorg voor hulp hierbij, mijn hart breekt en om 12 uur als ik wegga, vecht ik tegen mijn tranen. Weer een beslissing van dit kabinet, allemachtig.”
(medewerker gespecialiseerde thuiszorg)

verzorging razendsnel te worden uitgehold, ten koste van mensen die zo lang mogelijk thuis willen blijven wonen. Dat heeft behalve mensonterende ook negatieve financiële gevolgen. De kosten zullen op termijn hoger uitvallen, omdat er mensen dreigen te vereenzamen, te vervuilen en zichzelf te verwaarlozen en ten slotte eerder zullen moeten worden opgenomen. Bovendien, dat er niet langer naar gestreefd wordt om mensen zo lang mogelijk thuis te laten wonen, is ook strijdig met het regeerakkoord waarin juist meer kleinschaligheid en inbedding van de ouderenzorg in de wijk wordt bepleit.

'Zweedse toestanden'

De eerste signalen uit het meldpunt doen sterk denken aan Zweden waar net een parlementair onderzoek is begonnen naar wat er fout is gegaan bij de Zweedse 'Wmo'. Er was hier te weinig aandacht voor deskundige zorg. Er werd uitgegaan van een grote draagkracht van de samenleving. Dit leidde tot een verschralling van de zorg en veel rechtszaken. Sommige mensen raakten in een enorm sociaal isolement.

Het verweer vanuit het ministerie van VWS dat het in Nederland alleen maar gaat om de huishoudelijke verzorging en niet ook om de persoonlijke verzorging en verpleging zoals in Zweden, snijdt geen hout. Immers, de hele zorg thuis was opgebouwd vanuit een goed functionerende huishoudelijke verzorging, met signalering en ondersteuning, vertrouwen, integrale zorg en korte lijnen binnen de organisatie, zodat zonodig meer en zwaardere zorg ingezet kon worden. Verschralling van de huishoudelijke verzorging leidt dan ook tot versnippering van de hele zorg in huis.

Hoe moet het dan wel?

We moeten stoppen met de marktwerking in de Wmo.

Het persoonsgebonden budget

Gemeenten zijn wettelijk verplicht naast zorg in natura ook het persoonsgebonden budget (pgb) aan te bieden voor individuele voorzieningen. Vrijwel alle gemeenten doen dat ook. Op het meldpunt kwamen echter ook over het pgb klachten binnen, zoals slechte voorlichting, lagere tarieven en minder uren. Ook waren er meldingen van mensen met een pgb die zowel de administratie voor de AWBZ als voor de Wmo moeten bijhouden.

Indien een thuiszorginstelling de gunning niet heeft, gekregen, wordt soms geprobeerd via pgb's de vertrouwde hulp te handhaven. De thuiszorginstellingen – zoals Internos in Ridderkerk en Thuiszorg Rotterdam – doen dan de administratie. De verzorgenden blijven gewoon in dienst van de instelling.

Uit de meldingen

“Schandalig! Met het schaamrood op mijn kaken moest ik vandaag weer een oude, doodzieke man van ruim 75 jaar vertellen dat zijn hulp, die hij al geruime tijd heeft, moet stoppen en hij er een zogenaamde HH1-hulp voor terugkrijgt. Vol emoties vertelde hij dat hij volgende week weer voor een chemokuur moest en zijn oude hulp kende alle ins en outs. Hij had echt geen energie om de nieuwe hulp weer van alles te moeten uitleggen.”
(medewerker thuiszorg)

De zorg is geen markt en de mens is geen product. De zorg is mensenwerk, zeker als het gaat om verpleging en verzorging. Hier moet kwaliteit voorop staan en niet de prijs. Aanbesteden hoort niet thuis in de Wmo en moet er zo snel mogelijk weer uit via een wetswijziging. Een andere mogelijkheid is de huishoudelijke zorg terug in de AWBZ.

Gemeenten kunnen tot die tijd het beste werken volgens het zogenaamde Zeeuwse model, waarin de gemeente de prijs – die dan niet te laag moet worden vastgesteld – én de kwaliteit vaststelt. Instellingen die aan de kwaliteitseisen voldoen en het voor die prijs kunnen doen, worden gecontracteerd. Mensen mogen zelf kiezen van welke organisatie zij de huishoudelijke hulp willen ontvangen. De concurrentie vindt dan voornamelijk op kwaliteit plaats.

De indicatiestelling moet op de schop. Het CIZ (Centraal Indiciestelling Zorg) werkt veel te bureaucratistisch en op veel te grote afstand. De indicatie kan veel beter worden gedaan door lokale deskundigen zoals wijkverpleegkundigen; in dat geval kan het CIZ afgeschaft worden. Het zou goed zijn daarbij te werken met landelijke richtlijnen die de mantelzorg ondersteunen en er rekening mee gehouden of iemand zelf werkgever kan zijn. Ook zouden indicaties pas afgegeven mogen worden na een huisbezoek en niet – zoals nu in veel plaatsen gebeurt – na exercities per post, telefoon en pc. In de Zeeuwse gemeenten is dit inmiddels al terecht bijgesteld.

Het budget moet afgestemd zijn op de behoefte. Het landelijke budget moet daarom verhoogd worden met minimaal de groei in de huishoudelijke verzorging tussen 2005 en 2006. In dat geval kunnen gemeenten, in plaats van te verzinnen hoe ze nog meer kunnen snoeien in de zorg, zich echt inzetten voor optimale zorg thuis. Zodat kleinschaligheid en inbedding van de ouderenzorg in de wijk geen loze kreet blijft.

Op www.sp.nl (SERVICE, WINKEL) is het rapport 'De WMO in uitvoering' te bestellen. Hierin staan de eerste resultaten van het meldpunt en de enquête.

“Ik wil die groep bereiken die er níét zelf uitkomt”

Hans-Martin Don geeft de Wmo een SP-draai

De Eindhovense SP-wethouder Hans-Martin Don haalde vorig jaar de kranten met zijn stelling dat gemeenten de Wmo maar niet moesten uitvoeren. Tot bestuurlijke ongehoorzaamheid is het niet gekomen, maar Don heeft wél wat teweeggebracht in de VNG (Vereniging Nederlandse Gemeenten). Ondanks zijn stevige kritiek op de Wmo weet hij er in Eindhoven toch het beste van te maken door de positieve kanten van de wet naar voren te halen.



tekst: Diederik Olders & Arjan Vliegenthart

Hans-Martin Don heeft al heel wat jaren ervaring in de geestelijke gezondheidszorg; eerst als verpleegkundige, later als beleidsmedewerker bij het Leger des Heils. Hoe kwam hij daar terecht?

“Het Leger des Heils is behalve een kerkelijke organisatie ook een professionele instelling. Op het gebied van psychiatrie, thuis- en daklozenzorg, jeugdhulpverlening en nog veel meer. Ik werd gevraagd te solliciteren voor de functie beleids-

medewerker reclassering. Wat me erg aansprak was dat ik de vrijheid kreeg: ‘Hier is je pc, dit is je budget, en nu aan de slag.’ Ik ging me bezighouden met de mensen waarop de reclassering geen vat had, de moeilijkst te bereiken groep.”

Wat kun je als beleidsmedewerker doen voor die groep?

“Op alle plekken waar ik gewerkt heb zag ik telkens hetzelfde probleem: de discrepantie tussen de

theorie en de praktijk. Met andere woorden, er is vaak een groot gat tussen het – van bovenaf bedachte – zorgaanbod en de zorgvraag. Helaas is vaak de meest kwetsbare groep daarvan de dupe. Daarom heb ik in mijn werk altijd de praktijk vooropgesteld, ook als beleidsmedewerker. Dus: je zorgaanbod baseren op wat de zwakste groep nodig heeft. Bijvoorbeeld verslaafdenreclassering. Ik heb in Heerlen een 24-uursopvang opgezet die

“We proberen schoonmaakbedrijven buiten de deur te houden”

erop gericht is mensen tot rust te laten komen. Dat betekent dus dat ze mogen gebruiken op hun kamer. Want zo houd je ze binnen. De scherpe kantjes gaan eraf, ze worden wat dikker – vaak een teken dat ze tot rust komen – en ze hebben wat te verliezen. Dan zie je dat het gebruik afneemt en krijgt de begeleiding van de reclassering een kans.”

En toen kwam het telefoontje of je SP-wethouder wilde worden.

“Ja dat was onverwacht. Ik was al jaren SP-lid, maar binnen de partij niet heel actief. Ik moest er even over nadenken. Maar ik dacht: ‘je hebt een grote mond over hoe het allemaal moet, nu moet je het waarmaken’. Ik dacht eerlijk gezegd ook dat het allemaal niet zo’n vaart zou lopen.”

Dat deed het wel en nu ben je onder andere verantwoordelijk voor de uitvoering van de Wmo. Je hebt afgelopen jaar heel wat teweeggebracht.

“Helaas werd ik gedwongen de financiële kant van de invoering ter discussie te stellen. Met de Wmo heeft de regering de maatschappelijke ondersteuning over de schutting van de gemeenten gegooid, zonder het bijbehorende budget. Nadat ik geen antwoord kreeg op

brieven waarin ik dit aan de orde stelde, riep ik gemeenten op de Wmo dan maar niet uit te voeren. Dat trok aandacht en al snel werd ik gebeld door het ministerie. Nu was er wél discussie. Mijn voorstel in de VNG (Vereniging Nederlandse Gemeenten) om terug te keren aan de onderhandelingstafel met het ministerie haalde een meerderheid. Nu is het afwachten wat daaruit komt.

Iets anders waarover ik geen blad voor de mond neem is het CIZ (Centraal Indicatieorgaan Zorg – red). Het CIZ kost 4 ton per jaar, terwijl het gemakkelijker én persoonlijker kan. Waarom kan de huisarts niet zoals vroeger een receptje uitschrijven omdat iemand thuiszorg nodig heeft? Dan bereik je de doelgroep die je wilt helpen veel makkelijker. Daar wordt de zorg echt niet duurder van. Volgens mij is het veel efficiënter om iedere burger van 75 of ouder automatisch een beperkt aantal uur ondersteuning aan te bieden dan iedereen eerst te laten indiceren. Ik wil wel een CIZ-vrije zone hier in Eindhoven...”

Hoe gaat het aanbesteden in Eindhoven?

“Ik ben niet zo’n aanbesteder. Het is ons opgelegd, met als argument dat het van Europa moet. Ik vraag

me dan toch af of ze dit ook in België doen. Maar goed, ik kan de wet niet overtreden. Gelukkig was in Eindhoven al vóór mijn tijd gekozen voor het Zeeuwse model; van tevoren een geheime prijs vaststellen en dan instellingen laten inschrijven op basis van door ons bepaalde kwaliteitseisen. Zo eisen wij dat de instellingen de zorg-CAO volgen en dat er met gekwalificeerd personeel wordt gewerkt. Zo proberen we de schoonmaakbedrijven buiten de deur te houden. Onze prijs was ruim; bijna iedereen kon het daarvoor doen. De enkeling die klaagde over de prijs vroeg ik om hun kostprijsberekening, en dan bleef het stil.”

Je zegt dat je gedwongen werd om over de financiële kant te beginnen. Over welke kant van de Wmo heb je het liever?

“De Wmo is een kans om zaken beter te organiseren. Beter is dan wat mij betreft met meer aandacht voor de mensen die het echt nodig hebben. Ik had het al over het gat tussen zorgvraag en zorgaanbod. 85 procent van de mensen is zelf mondig genoeg om hun zorg goed geregeld te krijgen of heeft een omgeving die hen daarbij steunt. De overige 15 procent níét en dat zijn nou net de mensen die de zorg het hardst nodig hebben. Ander voorbeeld. In mijn portefeuille zit ook Sociale Zaken. Bij het aanvragen van een uitkering overheerst in Eindhoven nog het rechtmatigheidsdenken: een harde lijn waarbij de bewijslast volledig bij de aanvragers ligt. Dat rechtmatigheidsdenken leidt ertoe, dat sommige cliënten in de problemen komen omdat zij sommige dingen gewoon niet kunnen aantonen. Maar dat zijn nou weer nét de mensen die toch al het zwakst staan. Door je werkwijze

Na enkele jaren als verpleegkundige gewerkt te hebben in onder andere de Bijlmerbajes, deed Hans-Martin Don een studie Gezondheidswetenschap in Maastricht. Hij werkte daarna bij de Eindhovense GGZ als TBS-intakefunctionaris. Hij kwam terecht bij het Leger des Heils, als beleidsmedewerker reclassering. Sinds vorig jaar is hij wethouder in het CDA-PvdA-SP-college van Eindhoven, met onder andere Wmo, sociale zaken en personeel & organisatie in zijn portefeuille.

“Met de Wmo heeft de regering de maatschappelijke ondersteuning over de schutting van de gemeenten gegooid, zonder het bijbehorende budget”



aan te passen aan de situatie van de zwakste groep bereik je ook hen. Dus: van de pc af en naar de mensen toe.”

Maar hoe pas je dat toe in de uitvoering van de Wmo?

“Door heel goed contact te leggen met de burgers en persoonlijk te luisteren. De Wmo vraagt uitdrukkelijk om cliëntenparticipatie en ik vergroot dat uit. Dus behalve een participatiecommissie, een senioren-adviescommissie en contacten met alle betrokken organisaties ga ik actief op zoek naar de niet-vertegenwoordigde mensen. Want ook hier geldt weer: 25 procent praat graag mee, 50 procent een beetje en 25 procent helemaal niet. In die laatste groep zitten behalve mensen die het wel best vinden ook de mensen die te druk zijn met hun eigen problemen – en die dus juist vertegenwoordigd zouden moeten worden. Ik wil die groep bereiken die er níét zelf uitkomt en ga actief op zoek. We hebben een Wmo-loket geopend; om de moeilijke groep te bereiken wil ik steunpunten in de wijken. Het kan veel laagdrempeliger.”

Wat vind je van de gerichtheid op ‘prestatievelden’?

“De Wmo-gedachte dat je bewust kijkt naar wat de gemeente nu met

haar geld doet en wat ze daarmee bereikt vind ik prima. Het is goed om als gemeente duidelijk te zijn over de vraag die je stelt aan instellingen die je subsidieert; de gemeente subsidieert het antwoord op die vraag en niet per se de instelling.”

“Wij hebben een tiende prestatieveld toegevoegd; de fysieke leefomgeving. Ik vind dat de andere negen niet zonder die tiende kunnen. Door bijvoorbeeld te werken aan levensloopbestendige wijken bevorder je de sociale samenhang; met kleinschalige zorgvoorzieningen in

de wijk zit je vlak bij de mensen om wie het gaat – mantelzorgers, jongeren enzovoort.”

Hebben je collegegenoten er geen moeite mee dat je zo je eigen lijn volgt?

“We hebben een hecht college; er is veel vertrouwen. Ik heb bij de formatiebespreking meeonderhandeld over de inhoud en op deze onderwerpen is de SP herkenbaar. Ook de fractie van de SP volgt mij kritisch, maar over deze zaken zit er weinig licht tussen hun en mijn opvattingen.”

Prestatievelden

De Wmo verplicht gemeenten om – samenhangend – beleid te formuleren op een negental gebieden: de prestatievelden. De gemeenten moeten zich hierover elke vier jaar tegenover de burgers verantwoorden. In het kort zijn de prestatievelden:

1. sociale samenhang en leefbaarheid
2. ondersteuning voor jongeren en ouders met problemen
3. informatie, advies en cliëntondersteuning
4. ondersteuning van mantelzorgers en vrijwilligers
5. stimulering van het zelfstandig/maatschappelijk functioneren van mensen met een psychisch/psychosociaal probleem
6. voorzieningen voor het zelfstandig/maatschappelijk functioneren van mensen met een psychisch/psychosociaal probleem
7. maatschappelijke opvang (vrouwenopvang en huiselijk geweld)
8. bevordering van openbare geestelijke gezondheidszorg
9. verslavingsbeleid

Praktische tips bij de invoering van de Wmo

De praktische invoering van de Wmo is in iedere gemeente verschillend. Toch zijn er belangrijke overeenkomsten die ons in staat stellen van elkaar te leren. Sommige lokale afdelingen zijn heel actief en creatief geweest als het gaat om een zo goed mogelijke invoering van de wet. Hieronder volgt een aantal tips die lokale afdelingen kunnen helpen met het zo menselijk mogelijk maken van de nieuwe wet.

tekst: Ineke Palm, Diederik Olders en Arjan Vliegthart

Tip 1 Stel een lokaal meldpunt in

Veel lokale afdelingen hebben een meldpunt ingesteld. Mensen kunnen hier hun ervaringen met de Wmo kwijt – een prima bron van informatie over de praktische gevolgen van de Wmo. Wat gaat er nu precies fout en hoeveel mensen zijn daarvan de dupe? Een andere manier om inzicht te krijgen en meldingen te verzamelen is samenwerken met gebruikersorganisaties en het organiseren van spreekuren of bijeenkomsten in bijvoorbeeld verzorgingshuizen, samen met cliëntenraden. Afdelingen kunnen ook proberen een bijeenkomst te organiseren met een thuiszorginstelling, in samenwerking met de Medezeggenschapsraad en de Ondernemingsraad. Een voorbeeld van een lokaal Wmo-meldpunt is te vinden op de website van SP-Nijmegen: nijmegen.sp.nl/actie/wmo%202007/Enquete.stm

Tip 2 Pleit voor het 'Zeeuwse model' van aanbesteden

Er zijn verschillende manieren van aanbesteden. Sommige daarvan zijn schadelijker dan andere. In het Zeeuwse model wordt met vast prijzen gewerkt. Dit zorgt ervoor dat er vooral op kwaliteit wordt geconcentreerd. Let er wel op dat er redelijke prijzen worden gehanteerd. En let op de kwaliteitscriteria. Zo kan de gemeente eisen dat zorgaanbieders zich aan de CAO-Zorg houden en dat zorg

wordt geboden door mensen met minimale opleidingskwalificaties. Zo wordt voorkomen dat schoonmaakbedrijven met ongekwalificeerd personeel de aanbesteding binnenhalen omdat zij de laagste prijs bieden.

Tip 3 Pleit voor de overname van het huidige zorgpersoneel

De invoering van de Wmo leidt er soms toe dat reguliere thuiszorginstellingen die al jarenlang zorgaanbieders zijn bij de aanbestedingen buiten de boot vallen. Toch hoeft dat niet te betekenen dat de werknemers van deze instellingen ook buiten de boot vallen. Lokale afdelingen kunnen ervoor pleiten dat de thuiszorginstellingen die de aanbesteding 'winnen' het personeel van andere instellingen onder gelijke arbeidsvoorwaarden overnemen. Overname van personeel kan al in het bestek voor de aanbesteding worden opgenomen. Zo blijft gekwalificeerd personeel dat vaak al een band heeft met de cliënten behouden voor de thuiszorg.

Tip 4 Houd de eigen bijdragen in de gaten

Indien het besluit eigen bijdragen nog moet worden vastgesteld of aangepast gaat worden, kunnen afdelingen proberen de eigen bijdragen voor woonaanpassing



gen van tafel te krijgen of in elk geval te voorkomen dat deze stijgt boven het eenmalige bedrag dat nu geldt: 45 euro. Volgens de Wmo kan dat bedrag verhoogd worden naar 23,40 euro (voor gehuwden) per vier weken gedurende maximaal 39 perioden (3 jaar). Maar dat hoeft dus niet! Afdelingen kunnen ervoor pleiten dat deze 39 perioden teruggebracht worden tot 1 of 2 perioden zodat in de praktijk de eigen bijdrage niet stijgt. Daarnaast kunnen afdelingen ervoor pleiten de bijdrage voor huishoudelijke zorg omlaag te krijgen, in elk geval voor de minima.

Tip 5 Controleer of het cumulatiebeding goed wordt toegepast

De Wmo kent een zogeheten cumulatiebeding. Dat wil zeggen dat de verschillende eigen bijdragen bij elkaar opgeteld (cumulatief dus) niet hoger mogen zijn dan de eigen bijdrage AWBZ. Het Centraal Administratie Kantoor (CAK) moet dat regelen. Gezien de slechte ervaringen met het CAK in het verleden zoals achterstand bij het innen van de eigen bijdragen, kan hier gemakkelijk wat mis gaan. Hou dit dus goed in de gaten. De gemeenten innen het eigen aandeel van het persoonsgebonden budget en financiële tegemoetkomingen. Deze moeten ook in het cumulatiebeding betrokken moeten worden. Zie er op toe dat dit goed geregeld wordt en dat burgers hier niet zelf op moeten letten.

Tip 6 Pleit voor een hardheidsclausule voor de eigen bijdrage

In Den Bosch heeft de gemeenteraad, mede op aandringen van de SP-fractie, een motie aangenomen die het college oproept een 'hardheidsclausule' in te stellen. Een hardheidsclausule stelt mensen in staat om, op hun eigen verzoek, de eigen bijdrage aan te laten passen aan hun *besteedbaar* inkomen. Het gemeten inkomen geeft niet altijd een goede indicatie over wat mensen in de praktijk te besteden hebben. Een persoonlijke toets kan dan een uitkomst zijn.

Tip 7 Let op of de versoering van de zorg op individueel niveau wel verantwoord is

De Wmo brengt in veel gevallen een versoering van de zorg met zich mee. Vaak vindt er een forse verschuiving plaats naar eenvoudiger zorg (alphahulp), bijvoorbeeld via een aanscherping van de indicatiestelling. Patiënten krijgen daarnaast minder uren zorg vergoed. Monitor en vergelijk de indicaties van 2007 met die van 2006. Kijk kritisch naar het besluit indicatiestelling Wmo (hoe wordt er omgegaan met gebruikelijke zorg, mantelzorg en voorliggende voorzieningen). Indien er sprake is van een verschraling, kunnen afdelingen onderzoeken of deze verschraling wel

verantwoord is. Verzamel concrete voorbeelden van mensen voor wie de zorg onder de nieuwe wet duidelijk beneden de maat is. Door deze voorbeelden in de gemeenteraad en daarbuiten kenbaar te maken en een betere indicatiestelling te eisen, kan draagvlak worden gecreëerd voor een menselijker uitvoering van de Wmo in de eigen gemeente.

Tip 8 Let op een adequate uitvoering van de Wet Voorzieningen Gehandicapten

In het verleden heeft de SP gepleit voor landelijke richtlijnen die er ook zijn gekomen in de vorm van een Wvg-protocol. Blijf de wet hieraan ook in de toekomst toetsen. Het Wvg-protocol is te vinden op de website van de Chronisch zieken en Gehandicapten Raad (www.cg-raad.nl).

Tip 9 Zorg voor goede ondersteuning van de mantelzorg

Blijf, indien dit niet goed is geregeld, erop aandringen dat mantelzorg opgenomen wordt onder de compensatieplicht in de verordening. Doe voorstellen ter verbetering en ontlasting van de mantelzorg. Mantelzorgers hebben recht op voorzieningen zoals respijtzorg, een onkostenvergoeding en ontheffing van de sollicitatieplicht. Afdelingen kunnen erop aandringen dat in de indicatiestelling meer rekening gehouden wordt met de nu al overbelaste mantelzorger.

Tip 10 Zorg dat gebruikers betrokken worden bij de Wmo

In vrijwel alle gemeenten wordt in 2007 het beleidsplan geschreven. De gemeenten zijn verplicht burgers te betrekken bij het opstellen van het beleidsplan en advies in te winnen over het conceptbeleidsplan bij vertegenwoordigers van belangenorganisaties. Zorg ervoor dat dit ook daadwerkelijk gebeurt.

Zorg geen markt Manifestatie

Stop de marktwerking in de thuiszorg!

Woensdag 18 april

Plein Tweede Kamer Den Haag

12.00 tot 13.00 uur

Met toespraken, interviews en muziek

**Organisatie: actiegroep 'Zorg geen markt'
Flyers te bestellen bij SPnet.nl**



Hetrijke rooieleven

Deel 24: Kees Slager over Jan van der Doelen en Toon Voets

Niet voor het applaus

Tekst: Kees Slager

“Als je wil weten hoe het hier allemaal begonnen is, dan moet je eens met Toon Voets en Jan van der Doelen gaan praten,” zegt Jan Marjnissen tegen me. Het is december 1999 en ik heb besloten om de geschiedenis van de afdeling Oss van de Socialistische Partij te boek te stellen en zo te ontdekken wat ‘Het geheim van Oss’ is, hoe in een katholieke stad zonder enige linkse traditie een groepje rooie oproerkraaiers vanaf begin jaren zeventig het vertrouwen van de bevolking heeft weten te winnen en na dertig jaar verreweg de grootste partij van de stad is geworden. Omdat ik heilig geloof in het belang van de herinneringen van ooggetuigen, ga ik niet alleen de archieven in, maar wil ik ook praten met zoveel mogelijk mensen van het eerste uur. Om te beginnen dus met Toon en Jan. Zo zit ik op een avond in januari 2000 tegenover het tweetal in het huis van Jan op een woonerf in het centrum van Oss. Jan heeft inmiddels een mooie grijze baard, terwijl

ook de krullenbos van Toon grijs-tinten begint te krijgen. Ongemerkt grijs geworden tijdens de dertig jaar dat hun leven vrijwel totaal in het teken stond van het rode ideaal. Ik zet de bandrecorder op tafel en stel m’n eerste nieuwsgierige vragen. Als ik ruim drie uur later achter het stuur van m’n auto kruip, heb ik het plezierige gevoel dat ik die twee al jaren ken. Want de sfeer uit hun verhalen is dezelfde als die in de (milieu)actiegroep waarin ikzelf in diezelfde jaren zeventig vocht voor een open Oosterschelde. Het is de kameraadschappelijke sfeer van ‘niet lullen maar doen en je nooit laten intimideren door de gevestigde macht’.

Het virus van de verandering

Maar terwijl mijn actiegroep werd opgedoekt toen het kabinet Den Uyl besloot om de Oosterschelde niet af te dammen, gingen ze in Oss na elk succes stug verder. Hun einddoel was dan ook niet het winnen van één veldslag, maar van

de hele oorlog. Ofwel: de revolutie ontketenen. “Jazeker, we geloofden in de revolutie!” zegt Toon. “Het zat gewoon in de lucht. De studentenopstanden waren net geweest. En onze contacten met de gewone mensen versterkten het idee dat we heel snel resultaten konden boeken; dat we bezig waren de wereld



Jan van der Doelen

te hervormen. Niet zomaar een beetje bij te spijkeren, maar radicaal te hervormen.”

In 1970 werden ze aangeraakt door het virus van de verandering. Jan was 21 en Toon 19 jaar, en allebei al opgenomen in het arbeidsproces. Jan was siersmid en Toon werkte bij een kippenveredelingsbedrijf. Ze woonden nog bij hun ouders in het dorp Nuland, ergens halverwege Den Bosch en Oss. Thuis werd zelden over politiek gesproken, maar dat veranderde toen een vriendje in Tilburg ging studeren en in het weekeinde de Derde Wereldproblematiek meebracht naar Nuland. Ze begonnen een discussiegroepje en niet lang daarna kon je ze met een kar vol spullen uit Afrika door het dorp en de wijde omtrek zien trekken. Jan: “We brachten beeldjes, matten, armbandjes en dat soort zaken aan de man. En met succes.”

Maar het bleek niet genoeg. Vanuit Tilburg kwam de boodschap: “Je kunt nou wel leuk die spulletjes verkopen, maar een groot deel van de Derde Wereldproblematiek zit in Nederland. Dáár moet de aandacht op worden gevestigd.” Enkele Tilburgse studenten, actief in de KEN (Kommunistische Eenheidsbeweging Nederland), reisden af naar Nuland om een cursus marxisme-leninisme op te zetten. Maar omdat het zo'n klein groepje was en er op hetzelfde moment ook in Oss op initiatief van de middelbare scholier Jan Marijnissen een groep was gevormd, werd besloten tot een gezamenlijke cursus. Zo fietsen Jan en Toon met enkele vrienden en vriendinnen op een avond in december 1970 voor het eerst naar Oss. Ze schrokken van het gezelschap dat ze er aantroffen. Toon: “Die groep bestond uit opbouwwerkers, leraren en middelbare scholieren. Er zat niet één arbeider bij. Terwijl wij allemaal werkten.”

Jan: “Er zaten kerels bij met van die grote bekken. Ik dacht: ‘Dat wordt helemaal niks.’”

Maar na een paar weken zag Jan hoe de praatjesmakers afhaakten toen de cursusleider voorstelde om de mooie theorieën maar eens in de praktijk te gaan brengen, door de wijken in te gaan en daar ‘het huurdersprobleem’ op te zoeken. “Toen vielen de salonsocialisten meteen door de mand,” schampert Jan, die samen met Toon vanaf die dag wél een paar avonden per week een verpauperde Osse volksbuurt introk om daar de talrijke problemen te inventariseren bij de bewoners. Toen het clubje overblijvers niet lang daarna een afdeling van de KEN oprichtte, bleken er van de in totaal zes leden niet minder dan vijf uit Nuland te komen en één uit Oss. Er waren wel meer Osse-naren op de vergadering, maar die konden geen lid worden omdat ze nog niet werkten. Alle scholieren werden lid van de jeugdafdeling, de MLJ. Onder hen de achttienjarige Jan Marijnissen.

Een grote opofferingsgezindheid

Toon werd gekozen tot voorzitter en maakte datzelfde jaar nog de landelijke afsplitsing van de KEN mee, waarbij Oss koos voor de KPN (Kommunistische Partij Nederland), die weer een jaar later zijn naam veranderde in SP. Hij verhuisde naar Oss omdat hij het beu was om elke avond na zijn werk op de fiets naar Oss te moeten rijden, daar een paar uur in een volksbuurt te lopen colporteren en propageren, een nabespreking te leiden en daarna nog eens terug naar Nuland te fietsen.

Na een tijdje op een zoldertje van een kameraad te hebben gebivakkeerd kocht Toon in mei 1972 van zijn spaarcenten een winkelpandje in de Peperstraat, in het centrum van Oss en stelde dat zonder aar-

zelen ter beschikking aan de partij. Die kreeg daarmee plotseling een echt partijgebouw. In de etalage presenteerde de SP zich aan het winkelende publiek, in de achterkamer werd het vergadercentrum ingericht, waar leden elke avond vóór en na het colporteren bij elkaar kwamen, in het voorkamertje werd een juridisch spreekuur gevestigd en op de zolder stond de stencilmachine, waar Jan het beheer over had. Voor zichzelf had Toon genoeg aan een slaapkamer op de eerste verdieping. In een aangrenzend kamertje ging Jan wonen en een derde kamertje fungeerde als opvangruimte voor jongeren die thuis waren weggelopen omdat hun ouders hen verboden mee te doen met de SP.

De manier waarop Toon bijna zijn hele huis gratis beschikbaar stelde aan de partij is tekenend voor de opofferingsgezindheid die toen van elk lid werd verwacht en die ook voor Toon en Jan vanzelfsprekend was. Je hebt een ideaal en dan ga je daar ook voor de volle honderd procent voor. Toon lacht om mijn verbaasde vragen over zijn wel erg vergaande hulp aan de partij: “Ach, we werkten allemaal en de meesten waren niet getrouwd en zaten dus redelijk goed bij kas. Dus konden we wel wat geld missen. En declareren, dat probleem kenden we niet, want we declareerden gewoon niet. We betaalden alleen maar.” Dat ging zover, vertellen ze, dat toen de eerste jongens een tweedehands autootje aanschafte, ze daar meer mee reden voor de partij dan voor hun eigen plezier: krantjes ophalen, mensen naar dorpen in de buurt brengen om daar de boodschap te verkondigen, enzovoort.

Veel tijd voor privé-zaken hadden ze niet en wilden ze ook niet hebben. Toon: “Overdag werkte je en al je vrije tijd ging in de partij zitten, voor mij was dat zeven dagen

in de week.” En zelfs tijdens hun werk waren ze al snel actief voor de partij; ze spraken af dat de leden, heel strategisch, elk bij een andere Osse fabriek zouden gaan werken om daar het verzet van binnenuit te organiseren en afdelingen op te zetten van Arbeidersmacht, de eigen vakbond van de SP. Zo kwam Toon bij de vleesfabriek van Zwan-Hartog terecht en veroverde er met Arbeidersmacht bij de eerste de beste verkiezingen van de Ondernemingsraad vijf van de vijftien zetels.

Bijna niet te remmen jongeren

In het archief van de afdeling vind ik een verslag uit 1972 waarin staat dat besloten is dat 'vanaf nu ieder partijlid verplicht is om één avond in de twee weken vrij te nemen'. Als ze niet afgeremd werden, zo moet ik concluderen, waren ze kennelijk alle avonden in touw.

Toon: “Zo fanatiek waren we – bijna niet te remmen. Dat was niet verplicht, daar koos ik zelf voor.”

Jan: “Ik was meestal vier avonden van de week bezig. Met colporteren, met het schrijven van pamfletten en met stencilen. En op zaterdagmiddag colporteurde ik met de Tribune.”

Toon: “Je moet bedenken, dat er in onze hele afdeling geen ouderen waren. Dat is een van de problemen van de beginfase geweest, dat er niet een paar ouderen tussen zaten die ons wat temperden.”

Jan: “Ik was met mijn 21 jaar de oudste.”

Toon: “De rest was nog jonger, soms stukken jonger; er waren er van 15 jaar die al meededen. Dat was de tijdgeest; iedereen was in beweging, op je zestiende had je heftige discussies, had je een opinie over de wereld. Als je de krant niet gelezen had, dan telde je niet mee. Je kunt je nu niet meer voorstellen dat scholieren massaal in beweging kwamen voor een abstract begrip als ‘democratie’, voor zaken die hun directe eigen belang helemaal niet raakten.”

Jan: “Wekenlang liepen we langs de deuren om kaarten te verkopen voor Vietnam. Terwijl er hier echt geen bom op je kop viel. En niet aan elke deur werd je met open armen ontvangen.”

Toon: “Nee, maar van tegenslagen kon je leren. Dat zeiden we tegen elkaar en daarom waren we doorlopend bezig met evalueren wat er verkeerd was gegaan en hoe we het konden verbeteren. Het was in het begin natuurlijk één groot leerproces. Vooral op de scholingsavonden gingen we daar uitgebreid op in. De nabesprekingen 's avonds waren heel praktisch gericht, daar vertelden we over onze ervaringen aan de deur en gaven elkaar tips.”

Ik vraag hen in hoeverre de theorieën van Marx en Mao als leidraad golden. Jan: “We hebben zeker dingen van Mao overgenomen. Zijn ideeën over de massalijn bijvoorbeeld.”

Toon: “De massalijn heeft twee kenmerken. In de eerste plaats dat je onderzoek doet naar wat er leeft onder de mensen en de tweede is dat je uit de veelheid van informatie de meest vooruitstrevende ideeën probeert te pikken en daarmee aan de slag gaat om er mensen rond te mobiliseren. Maar het is hier nooit zo geweest dat we op grond van een tekst van Marx of Mao zeiden: ‘Nu moeten we een stap links zetten en nu een naar rechts.’ We hadden zelf allang bedacht dat als je wat wilt, dat je dan met mensen moet praten. Maar het Rode Boekje heeft wel meegespeeld, we hebben er aardig over geschoold.”

Jan: “Oss was lange tijd een afwijkende afdeling omdat hier geen universiteit was en dus geen studenten waren. Wij waren geen clubje theoretici, die elkaar met bijbelteksten om de oren sloegen. We hebben alleen gebruikt wat ons van pas kwam, waarvan we inzagen dat het zinnig was.”

Toon: “Toen onze afdeling begon was de partij ook landelijk nog ongeveer bij nul. Dus we zijn op pad gegaan en al doende leerden we en bogen we de lijn soms wat bij. Toen er leden relaties kregen en gingen trouwen, kon je niet anders dan de strenge eisen bijstellen. Dat is in het najaar van 1976 gebeurd, toen kon je al lid worden als je maar één avond actief was. Voor mij was het heel moeilijk om te erkennen dat er ook mensen waren die niet zeven keer 24 uur per week betrokken waren bij de partij.”

Tumult in de gemeenteraad

Als ik later de stapels foto's uit de beginjaren doorneem, kom ik Jan en Toon doorlopend tegen. Meestal op foto's die bewijzen dat ze nooit en nergens te beroerd voor waren om aan te pakken. Ik zie Toon met een stapel handtekeningformulieren tegenover een woedende wethouder, Jan achter



Toon Voets

de stencilmachine, Toon bij de fabriekspoort als aanvoerder van de Arbeidersmacht-fractie, Jan metselend aan het nieuwe partij-bureau dat ze met geld uit eigen zak bij elkaar hebben gespaard. En daar staat Toon, bescheiden achteraan een groep vrolijk met de geheven vuist zwaaiende SP'ers vóór het pand aan de Peperstraat. De lachende gezichten gelden de eerste overwinning bij de raadsverkiezingen in mei 1974.

Toen het landelijke bestuur dat jaar besloot dat de SP mee zou doen aan de raadsverkiezingen, bleek hoe succesvol het werk van de Osse groep in de buurten en fabrieken in de voorgaande jaren was geweest; uit het niets veroverden ze in één klap drie raadszetels.

Van de negen andere gemeenten waar de partij meedeed, scoorde alleen Nijmegen twee zetels. Toon kwam op één van de drie zetels in de Osse raad te zitten, maar Jan was speciaal voor de verkiezingen naar Nuland verhuisd om in zijn geboortedorp mee te doen met een SP-lijst. Hij kwam twintig stemmen tekort. Op die foto zit Jan weliswaar vooraan, maar echt vrolijk kijkt hij niet: "Ik had de pest in omdat ik het net niet had gehaald."

Maar omdat na 1974 bij elke verkiezing de SP-fractie in Oss groter werd, zat ook Jan daar al snel in de raad. Zowel de burgemeester als de rest van de raad moesten wel wennen aan de manier waarop de SP'ers de gemeenteraad gebruikten. Toon: "We besloten om niet netjes mee te gaan discussiëren over alle voorstellen van B&W, maar alleen de acties waarmee we zelf in de stad bezig waren, in de raad aan de orde te stellen." Dat leverde vanaf het begin veel tumult op, want volgens de boze en weinig soepele burgemeester waren ze doorlopend buiten de orde. "Maar," zo antwoordden de SP'ers hem, "wat aan de orde is,

Kees Slager:

Historicus Kees Slager (1938) schreef *Het geheim van Oss*, een geschiedenis van de SP (2001). Hij werkte als journalist voor *Het Vrije Volk*, de VARA en de VPRO. Ook was hij oprichter en redacteur van het radioprogramma *Onvoltooid Verleden Tijd*. Slager laat in zijn boeken vaak gewone mensen aan het woord, zoals in *De Ramp* (1992, aangevulde herdruk 2003), over de watersnoodramp van 1953. Samen met Karel Glastra van Loon interviewde hij in 2005 Jan Marijnissen in *Hoe dan, Jan?* In 2007 is hij voor de SP kandidaat voor de Eerste Kamer.



bepaalt niet u, maar de werkende klasse van Oss." De angst die sommigen even hadden gehad dat de drie zich zouden laten inpakken, bleek dan ook voorbarig. Ze speelden vol overtuiging de rol van de underdog.

Het feit dat raadsleden presentiegeld kregen voor hun werk, zorgde ervoor dat in Oss voor het eerst de bekende 'afdrachtregeling' in de praktijk werd gebracht: het presentiegeld ging naar de partijkas en niet naar de raadsleden. Toon is er een kwarteeuw later nog van overtuigd dat het een goede regeling was én is: "Als ik 's winters in een verwarmde zaal met een bak koffie voor m'n neus zat, liepen er op datzelfde moment kameraden in kou, regen of vorst te colporteren in de wijken. Die kregen daar niets voor. Dus welk recht had ik om te zeggen dat ik wél betaald moest worden? Die regeling is nu om nóg een reden goed: ze voorkomt dat mensen die de politiek als carrièremogelijkheid zien, de SP als opstap gebruiken."

Zelf heeft Toon de mogelijkheden om carrière te maken in de politiek

nooit gegrepen. Op het moment dat de partij begon door te breken en in Oss de eerste wethouders leverde, haakte hij af. Niet uit frustratie, maar omdat hij een baan buiten de stad kreeg en vond dat hij dan zijn raadswerk niet goed genoeg kon doen. Sindsdien volgt hij vanuit zijn boerderijtje aan de rand van de bossen bij Oss de politiek op een afstand. Jan bleef tot op de dag van vandaag actief, als raadslid en als actievoerder. Hoe ze het zo lang volhielden?

Toon: "Je houdt het alleen vol als je een ideaal voor ogen hebt. Nou, dat hadden we: wij wilden de maatschappij, die voor grote groepen van de samenleving slecht in elkaar stak, verbeteren. Daar doe je het voor. Niet voor het applaus en de bloemen."

Jan: "Maar je krijgt wél dankbaarheid hoor. En ook al doe je het daar niet voor, het kan je wel helpen om vol te houden."

Kees Slager, *Het geheim van Oss*, een geschiedenis van de SP (2001) is te bestellen via: www.sp.nl/service/goederen.

Het beloofde land, het beroofde land

De SP en het conflict tussen Israël en de Palestijnen door Anja Meulenbelt en Harry van Bommel

'Waar twee vechten hebben twee schuld': is het ook zo simpel in het Israëliisch-Palestijns conflict? Wat leert de geschiedenis van de staat Israël en de Palestijnen ons over de aard van het conflict en dus over de mogelijke oplossing ervan? Anja Meulenbelt en Harry van Bommel beantwoorden deze vragen in een nieuwe publicatie van het Wetenschappelijk Bureau: Het beloofde land, het beroofde land.

'Met dit boekje over het conflict Israël - Palestina verricht de SP een pioniersdaad.' Zo begint Hajo Meyer van Een Ander Joods Geluid zijn voorwoord van Het beloofde land, het beroofde land. Meyer acht het 'uiterst welkom dat de SP nu met een afgewogen, helder en doordacht boekje komt over de achtergronden van deze, zo langzamerhand de gehele wereld bedreigende strijd, waarin ook de soms onmenselijke daden van Palestijnse kant niet onbesproken blijven.'

De auteurs tonen de realiteit van de bezetting door Israël van de Palestijnse gebieden. Hun analyse van het beleid van achtereenvolgende Israëliische regeringen laat zien dat Israël, actief gesteund door de VS en passief door Europa, bezig is met het onmogelijk maken van een levensvatbare Palestijnse staat, en dus van een vreedzame toekomst. Meulenbelt en Van Bommel vertalen hun analyse in een aantal concrete aanbevelingen voor beleidskeuzes – voor zowel Nederland als de Europese Unie.



HET BELOOFDE LAND, HET BEROOFDE LAND

DE SP EN HET CONFLICT TUSSEN ISRAËL EN DE PALESTIJNEN



Anja Meulenbelt is SP-Eerste Kamerlid en heeft al meerdere publicaties over het Israëliisch-Palestijnse conflict op haar naam, zoals De tweede Intifada (2001).

Harry van Bommel is woordvoerder buitenlandse en Europese zaken voor de SP in de Tweede Kamer.



Het beloofde land, het beroofde land is een uitgave van het Wetenschappelijk Bureau van de SP. Het boekje is voor € 4,50 te bestellen via de SP-website: www.sp.nl/service/goederen



DOCUMENTATIECENTRUM
NEDERLANDSE POLITIEKE
PARTIJEN



De ethiek van de publieke sector



INHOUD

De ethiek van de publieke sector
april 2007

- 3 De ethiek van de publieke sector
- 7 Burgers zijn veel redelijker dan veel bestuurders denken
- 10 Boekbesprekingen
- 13 Communistisch strijder voor het vrije woord
– Gerrit Voerman over Gerrit Mannoury

De ethiek van de publieke zaak

De afgelopen tijd is er veel te doen over de publieke sector. De nieuwe regering wil, onder meer gevoed door verhalen over raamambtenaren die weinig tot niets zouden doen, fors in het ambtenarenapparaat snijden. Tegelijkertijd kwam er in 2006 een record aantal klachten bij de Nationale ombudsman binnen. Kan het allemaal makkelijk beter en efficiënter of is er iets anders aan de hand?

Deze Spanning opent met een ingekorte versie van de Den Uyl-lezing die hoogleraar voor Patiëntenperspectief Margo Trappenburg in december 2006 hield. Daar in pleit zij voor een herwaardering van de traditionele professional en diens persoonlijke ethiek. Daarnaast sprak Spanning met ombudsman Alex Brenninkmeijer over de opkomst van de mondige burger en het falen van de overheid. Ronald van Raak en Arjan Vliegthart bespreken een aantal boeken over de publieke sector op zowel nationaal als Europees niveau. Uit de verschillende bijdragen blijkt dat mensen over het algemeen voor een goede verzorgingsstaat zijn en in dit opzicht ook wat van de overheid verwachten, terwijl deze – zeker op Europees niveau – vaak ver van de burger staat en soms zelfs verkeerde prikkels geeft.

In het Rijke Rooie Leven gaat Gerrit Voerman, directeur van het Documentatiecentrum Nederlandse Politieke Partijen (DNPP), in op het leven en werk van de communistische wiskundige Gerrit Mannoury.

AANBEVOLEN!

Moeten pensioenfondsen verplicht worden 'ethisch' te beleggen?

Pensioenfondsen moeten worden verplicht om ethisch te beleggen, aldus Krista van Velsen in het Financieel Dagblad van 27 maart 2007. De miljarden euro's die wij met elkaar opzij hebben gezet voor onze oude dag, leveren op dit moment wel een goed rendement op, maar geen goed geweten. Daarom is het goed pensioenfondsen tot openheid te dwingen en ze aan te zetten een ethische code op te stellen.

Europese eenwording geen kwestie van marketing

Het huidige wantrouwen tegen Europa is in de eerste plaats gevoed omdat mensen zich niet betrokken voelen bij Europese beslissingen, die wel verregaande gevolgen hebben voor het dagelijkse leven. In de Volkskrant van 23 maart pleit Jan Marijnissen voor een Europa van de mensen in plaats van een Europa van de markt.

Deze en andere opinies zijn ook op na te lezen op <http://www.sp.nl/opinies>

Colofon

Spanning wordt uitgegeven door het Wetenschappelijk Bureau van de SP. Een abonnement kost 12 euro per jaar voor SP-leden en 25 euro voor niet-leden. De betaling gaat per incasso. Abonnementenadministratie: Vijverhofstraat 65, 3032 SC Rotterdam T (010) 243 55 40 F (010) 243 55 67 E administratie@sp.nl

Redactieadres: Vijverhofstraat 65, 3032 SC Rotterdam T (010) 243 55 35 F (010) 243 55 66 E spanning@sp.nl

Redactie: Ronald van Raak (secretaris, Arjan Vliegthart (eindredacteur) en Diederik Olders. Redactieraad: Hans van Heijningen (voorzitter), Tiny Kox, en Elma Verhey. Illustratie: Len Munnik. Foto cover: Hollandse Hoogte Jean-Pierre Jans/Volkskrant

De ethiek van de publieke sector

Op 18 december 2006 hield prof. dr. Margo Trappenburg in Amsterdam de jaarlijkse Den Uyl-lezing over de ethiek van de publieke sector. Hierin kaartte zij de gevolgen van de marktwerking en de toegenomen mondigheid van de burger aan. Trappenburg pleitte ervoor op te komen voor de waarden van de traditionele professional. De meeste burgers willen helemaal geen zorg- en onderwijsconsumenten zijn die al hun eigen rechten actief moeten kunnen opeisen. Hieronder volgt een ingekorte versie van deze lezing.

Tekst: Margo Trappenburg

Het is eind januari 2010. In het personeelskamertje van basisschool De Driemaster zit juf Ingrid snikkend tegenover de directrice. "Wat is er nou toch," vraagt de directrice meelevend. "Het gaat toch hartstikke goed dit jaar? Je hebt die klas keurig in de hand, ik schat in dat ze allemaal overgaan, en je hebt zelfs die verschrikkelijke Alexander in een bijna acceptabel ventje veranderd. Waarom ben je dan zo van streek?"

"Ik had de moeder van Alexander op bezoek vanmiddag," legt juf Ingrid uit. "Zij vroeg wat mij in 's hemelsnaam bezielde. Haar zoon was nu bescheiden en gehoorzaam geworden, zei ze, en ze vroeg waar ik dacht dat hij die eigenschappen later ooit zou kunnen gebruiken. Volgens de moeder van Alexander moet ik mijn leerlingen opvoeden tot mondige, assertieve burgers, die alleen maar genoeg nemen met het allerbeste. De moeder van Alexander denkt dat bescheidenheid een pathologische afwijking is, waar haar zoon later voor naar de psychiater moet."

"De moeder van Alexander is gek," zegt de directrice, maar haar stem klinkt een beetje onzeker.

"Dat dacht ik ook, maar dat kon ik natuurlijk niet zeggen." Juf Ingrid bet haar ogen met een zakdoekje. "Ik zat na te denken over hoe en waar Alexander profijt zou kunnen hebben van die bescheidenheid en gehoorzaamheid, die ik hem heb bijgebracht en ik wist geen enkel voorbeeld meer. Alleen het leger misschien, maar dat leek me vergezocht. Overal elders heb je veel meer aan arrogantie, opschepperij, en forse ellebogen, daar heeft Alexanders moeder gelijk in, moest ik toegeven. En toen zag ik het helemaal niet meer zitten."

Ik wil in dit essay stilstaan bij de ethiek van de publieke sector, in het bijzonder die van de zorg en het onderwijs. Hoe zal die ethiek zich ontwikkelen als het



huidige beleid, waarin de nadruk ligt op mondigheid, vraagsturing en keuzevrijheid, ongewijzigd wordt voortgezet?

Laten we de oude en de nieuwe professional eens met elkaar vergelijken.

De professional oude stijl

- De traditionele professional wist het beter. Leerlingen wilden het liefst de hele dag voetballen, maar hun onderwijzer bepaalde dat er moest worden gewerkt aan de tafel van 6. Patiënten konden menen dat hun ontsteking na drie dagen was verdwenen, maar de huisarts bepaalde dat de antibioticakuur moest worden afgemaakt.
- De traditionele professional was geen marktkoopman. Hij richtte zich niet primair naar de vraag van de patiënt, leerling of student, maar op wat de professional noodzakelijk achtte.
- De traditionele professional was het niet te doen om zijn eigen marktaandeel. Hij probeerde zijn werk zo goed mogelijk te doen, maar mikte daarbij niet noodzakelijk op zo veel mogelijk patiënten, leerlingen of studenten.
- Een klassieke professional was zuinig met publieke middelen. Voorzieningen die evident franje waren, werden nadrukkelijk als zodanig veroordeeld.
- Ten slotte beschikten traditionele professionals over een aantal klassieke manieren om hun handelen te verbeteren. Medici leerden van elkaar uit vakbladen, op congressen en nascholingscursussen. Onderwijzers namen kennis van nieuwe methodes, al dan niet via de kwekelingen die achter in hun klas kwamen zitten.

De professional nieuwe stijl

- De nieuwe professional gaat uit van de vraag van de klant. Hij gaat niet uit van wat hij zijn leerlingen, studenten of patiënten te bieden heeft, hij kijkt naar hun vraag en probeert daarop in te spelen.
- De nieuwe professional houdt rekening met oneigenlijke criteria. Waar de traditionele professional in de gezondheidszorg zich liet leiden door de medische behoeften van de patiënt, daar wordt de moderne professional gedwongen rekening te houden met andere factoren.
- Een professional nieuwe stijl heeft geen vaste groep leerlingen, studenten of patiënten meer. Voor de professional in de zorg en het onderwijs betekent dit dat hij reclame moet gaan maken om zijn eigen marktaandeel veilig te stellen.
- De nieuwe professional investeert in uiterlijk vertoon. De publieke sector van vroeger oogde sober. In een marktgeoriënteerde omgeving is die zuinigheid echter niet vol te houden. Het is voor bestuurders in de publieke sector lonend om fors te investeren in de buitenkant van hun organisatie.

- De nieuwe professional houdt voortdurend aantekeningen bij van zijn eigen verrichtingen en de effecten daarvan op patiënten, leerlingen en studenten. Hij moet die gegevens namelijk op allerlei manieren aanleveren aan allerlei instanties.

Zowel de oude als de nieuwe professional moest vakbekwaam zijn. Aan deze kerncompetentie is niets veranderd. Maar verder bestaat er tussen de oude en de nieuwe professional een wereld van verschil. Wie een personeelsadvertentie opstelde voor een professional in de jaren zestig of zeventig, noemde naast vakbekwaamheid deugden die de professional destijds moest bezitten. Het ging dan om zorgzaamheid, integriteit, zuinigheid en collegialiteit.

In personeelsadvertenties voor moderne professionals treffen we een heel ander lijstje aan. Daarin gaat het om klantgerichtheid, commercieel inzicht, gevoel voor presentatie en acquisitie, administratieve vaardigheden, een 'ruim netwerk' en permanente zelfreflectie. Het ergste is de onbescheidenheid die van de moderne professional wordt verwacht. Vroeger moest je zo nu en dan opscheppen. In een sollicitatiebrief bijvoorbeeld of in een sollicitatiegesprek. Maar eenmaal aangenomen mocht je gewoon jezelf zijn en je werk doen: rustig, aardig, en bescheiden. In een klimaat van permanente verantwoording is dat heel anders.

De traditionele burger en de zorg- en onderwijsconsument

Laten we nu de traditionele leerling, ouder, patiënt, burger eens vergelijken met de nieuwe zorg- en onderwijsconsument.

De traditionele burger

- De traditionele burger was afhankelijk van professionals. In veel gevallen bestond er tussen de professional en burger een forse opleidingskloof.
- De traditionele burger was bang om te eisen of te klagen, uit angst voor een boemerang effect: represailles van professionals.
- Een traditionele burger stelde zich bescheiden op. Niet alleen uit angst voor het boemerang effect, maar ook omdat hij zich realiseerde dat de wereld niet alleen om hem draaide.
- De traditionele burger vertrouwde professionals.

De zorg- en onderwijsconsument

- De moderne burger is veel minder afhankelijk van professionals. De burger is nu veel beter opgeleid dan de traditionele burger. Dankzij de wonderen van de informatietechnologie is hij in staat zich snel in te lezen in de wereld van de professionals die hem omringen.
- De moderne burger kan door de toegenomen keuzevrijheid bovendien steeds gemakkelijker weg als het hem niet bevalt.
- De moderne burger weet dat het loont om

te klagen en te vragen.

- De moderne burger wil maatwerk in zorg en onderwijs, wil het beste voor zichzelf. Het idee dat zorg en onderwijs publieke voorzieningen zijn waar andere mensen ook van moeten profiteren, waar andere mensen vaak meer behoefte aan hebben en dus ook meer recht op hebben dan hijzelf, raakt voor de moderne burger steeds meer op de achtergrond.
- De moderne burger wantrouwt professionals. Hij probeert de kwaliteit van de professional via het internet en allerlei ranglijsten te controleren.

We zien in de publieke sector aan de ene kant een opschepperige moderne professional, die reclame maakt om zijn marktaandeel te behouden, die permanent aantekening houdt van zijn eigen verrichtingen en de effecten daarvan en die soepel en flexibel probeert in te spelen op de vraag van de klant. Aan de andere kant staat de moderne zorg- en onderwijsconsument, die zorgvuldig uitkijkt waar hij het best terecht kan, die zijn eigen rechten en behoeften centraal stelt en de hem omringende professionals met wantrouwen bekijkt.

Geen plaatje om vrolijk van te worden en de vraag dringt zich op of het werkelijk zo erg is. Zijn we tegenwoordig echt allemaal eisende, assertieve zorg- en onderwijsconsumenten?

Het Nederlandse Huisartsengenootschap liet onderzoek doen naar de moderne patiënt. De voornaamste conclusie was dat de patiënt van nu verrassend veel lijkt op de patiënt van vroeger. De moderne patiënt heeft geen problemen met een beetje paternalisme. Van de gemiddelde patiënt mag de huisarts zelf beginnen over overgewicht, roken, onvoldoende beweging, te veel alcohol, stress en veilig vrijen.

In menig rapport van de Inspectie voor de Gezondheidszorg komt naar voren dat bewoners van verpleeghuizen tevreden zijn over de daar geboden zorg. Veel hedendaagse patiënten zijn helemaal geen moderne zorgconsumenten. Sterker nog: er moeten in de zorgsector trainingen worden aangeboden om de patiënten daartoe op te voeden. Moderne zorginstellingen sturen hun cliënten naar empowerment-cursussen waar zij moeten leren een hulpvraag te formuleren en *feedback* te geven aan hulpverleners.

Ook in het onderwijs is lang niet iedere ouder of leerling een moderne, zelfsturende, kiezende burger. Een SCP rapport uit 2002 telde ongeveer 6 procent wisselaars uit onvrede op de basisschool en 4 procent in het middelbaar onderwijs. Een ruime meerderheid van de ouders was tevreden over de basisschool van hun kind. Ook over het middelbaar onderwijs waren ouders behoorlijk te spreken.

Je zou kunnen zeggen dat sommige burgers mondige, klagende, kiezende consumenten zijn en velen niet. Vele professionals zijn nu nog geneigd om zorg en onderwijs te verdelen volgens de daarbij horende criteria.



Lang niet alle professionals hebben zich omgevormd tot commercieel denkende ondernemers.

Het grote meedenken

Niettemin ben ik bang dat de aardige, bescheiden burgers en de traditionele professionals de strijd zullen verliezen en dat heeft te maken met een fenomeen dat in kaart is gebracht door de historicus James Kennedy en dat we zouden kunnen aanduiden als 'het grote meedenken'. Kennedy publiceerde in 1995 een belangwekkende studie over de veranderingen in de Nederlandse samenleving vanaf de jaren zestig. In 'Nieuw Babylon in aanbouw' stelt hij zich de vraag hoe het komt dat de hang naar democratisering, vernieuwing en verandering, die in heel West-Europa en Noord-Amerika werd gevoeld, in Nederland zoveel sterker aansloeg dan elders.

Volgens Kennedy moet dit verschil voor een groot deel worden verklaard uit de houding van de Nederlandse elites. In andere landen bood de heersende elite tegenwicht tegen de progressieve democratiseringsbeweging. Men bestreed daar de nieuwe ideeën en verdedigde de status quo. In Nederland deed men dat niet of nauwelijks. Niet omdat de Nederlandse elite over de hele linie sympathiseerde met de ideeën van de democratiseringsbeweging, maar omdat zij het idee had dat de door die democratiseringsbeweging nagestreefde veranderingen onvermijdelijk waren.

In de onderwijspraktijk kwam direct waardering voor 'moderne onderwijskundige en psychologische inzichten', gebaseerd op een 'meer begrijpende benadering' van jonge mensen. Provo's werden door bewindslieden uitgenodigd voor overleg in Den Haag en geprezen voor hun bijdrage aan 'de ontwikkeling van de menselijke geest'.

Als er in Nederland een bepaald soort vernieuwing in de lucht zit, dan snuiven de elites – politieke, culturele, godsdienstige, intellectuele elites – deze vernieuwing op en passen zij hun gedrag onmiddellijk aan.

Een van de grote problemen van de Nederlandse samenleving is dat we ons niet realiseren dat het zo werkt. Kennedy heeft het glashelder uitgelegd, maar het is onvoldoende doorgedrongen en zo zitten wij nog steeds met het volgende patroon van maatschappelijke veranderingen:

- Er is een maatschappelijke toestand (een norm, een stelsel, een institutie) waar iets op aan te merken valt.
- Een kleine groep critici stelt vast waar het aan schort.
- De bewakers en behoeders van de bekritiseerde institutie zien direct in dat de critici een punt hebben. Zij passen hun gedrag aan, nemen de kritiekpunten van de critici over en gaan ook streven naar verandering van hun institutie.
- De door de critici nagestreefde veranderingen komen razendsnel tot stand.
- De omringende samenleving heeft inmiddels ook nota genomen van de wensen van de critici, zij vindt dat er wat in zit en zij stelt die kritiek in bredere zin op de agenda. Zij realiseert zich echter niet dat de gewenste veranderingen al gedeels hebben plaatsgevonden en zij blijft kritiseren. De aangevallen maatschappelijke institutie moet dus verder gaan dan de meteen al gerealiseerde aanpassingen, en blijft voortgaan met steeds verdergaande wijzigingen, die allang niet meer nodig zijn. Het rechtzetten gaat net zolang door tot de bekritiseerde maatschappelijke institutie is dolgedraaid en men zich realiseert dat het nu echt allemaal te ver doorgeslagen is.

Het is een patroon dat je op veel terreinen kunt waarnemen. Er was best kritiek mogelijk op het klassikale onderwijs van vroeger: te weinig aandacht voor individuele behoeften van kinderen, te weinig mogelijkheden voor getalenteerde kinderen. Critici van het klassikale onderwijs vonden voor deze geluiden een willig oor en binnen korte tijd werd er aan alle kanten gewerkt met niveaugroepjes en *remedial teaching*. De critici bleven echter volhouden dat er te weinig kindgericht gedacht werd in het onderwijs. Zo bleef men daar veranderen, zodat we nu geconfronteerd worden met middelbare scholieren die smeken om ouderwetse lessen. Er was best kritiek mogelijk op de paternalistische artsen van vroeger. Ouderwetse artsen verzwegen diagnoses, en beslisten vaak voor en over de patiënt. Deze houding werd terecht aan de kaak gesteld. De

gezondheidszorg aanvaardde deze kritiek en paste haar gedragsregels onmiddellijk aan. Maar de critici bleven volhouden dat er onvoldoende aandacht was voor de autonomie van de patiënt, dat er nog steeds te paternalistisch en te aanbodgericht gewerkt werd en zo bleef men veranderen en veranderen en veranderen, zodat we nu zitten met rondzwervende psychiatrische patiënten, die we niet gedwongen mogen laten behandelen uit respect voor hun autonomie.

Wij kunnen nergens maat houden in dit land. Kritiek gaat almaar door, ook als die allang niet meer op z'n plaats is.

Conclusie

Laten we breken met dit patroon. Het was nodig dat de traditionele professional zijn leerlingen, hun ouders, studenten en patiënten ging behandelen als een meer gelijkwaardige gesprekspartner. Maar die correctie heeft allang plaatsgevonden. De gewenste verandering is gerealiseerd en we hoeven niet meer te pleiten voor verdere cliëntgerichtheid, kindgerichtheid, studentgerichtheid, vraaggerichtheid.

Het was wenselijk dat de patiënt, leerling, zijn ouders en de student mondiger werden, maar dat is gebeurd. Dat is klaar, dat is af, en daar hoeven we niet meer voor te pleiten.

Het was wenselijk dat er meer verantwoording, openheid en transparantie kwam in de publieke sector, maar dat hebben we nu en we hoeven niet te streven naar nog meer.

De ontwikkeling naar nog meer vraagsturing, nog meer mondigheid en assertiviteit, en opschepperige, reclame makende professionals is geen natuurverschijnsel dat zich aan ons voltrekt. Het is al helemaal geen natuurverschijnsel dat wij moeten faciliteren, aanmoedigen en uitvergrooten. We hoeven niet mee te denken. We kunnen ertegen zijn. We kunnen opkomen voor de waarden van de traditionele professional, zoals de vereniging Beroepszeer en aanverwante denkers en clubjes doen. We kunnen ook opkomen voor het belang van de zwijgende, vriendelijke, bescheiden meerderheid van burgers die niet willen worden aangesproken als zorg- en onderwijsconsumenten en die zeker niet willen worden weggezet als gekke Henkies die de tijdgeest niet aanvoelen.

Laten we dat gewoon eens doen.

De hele tekst is na te lezen op:
www.margotrappenburg.nl/lezingen

Burgers zijn veel redelijker dan veel bestuurders denken

De Nationale ombudsman, dr. Alex Brenninkmeijer over de ethiek van het openbaar bestuur

De trappen die je oploopt om het gebouw van de Nationale ombudsman binnen te gaan, zijn versierd met tientallen gebeeldhouwde oren. Symbolisch voor het luisterend oor van Alex Brenninkmeijer, sinds 2005 ombudsman. De ombudsman en zijn 150 medewerkers behandelen jaarlijks duizenden klachten van burgers over de overheid. Op de trappen zouden ook wat monden en handen niet misstaan, want de ombudsman adviseert ook over hoe overheden behoorlijker te werk kunnen gaan. In het jaarverslag over 2006 met als titel *'Regel is regel is niet genoeg'* geeft Brenninkmeijer op basis van een analyse van de klachten en veel eigen onderzoek zijn visie over hoe de overheid het vertrouwen van de burger kan herwinnen. "85% van de klachten zijn niet het gevolg van slecht functionerende ambtenaren, maar van het systeem."



Tekst: Diederik Olders & Arjan Vliegthart

De Nationale ombudsman weet als geen ander wat er allemaal misgaat in de behandeling van burgers door de overheid. Hoe staat het met de ethiek van het openbaar bestuur?

"De ombudsman heeft als primaire taak het onderzoeken van klachten en in veel gevallen op basis van een uitspraak bemiddelen. Daarnaast

doen we systematisch onderzoek op eigen initiatief. Bij mijn benoeming heeft de Tweede Kamer het belang van dit bredere onderzoek benadrukt. Zo hebben we onderzoek gedaan naar de uitvoering van de Ziektewet en naar de overgang van huursubsidie naar huurtoeslag. Een derde taak, die steeds belang-

rijker wordt, is kennisontwikkeling. Ik word steeds meer gevraagd te adviseren, input te leveren bij bijvoorbeeld gemeenten die een 'éénloket' willen invoeren. Juist in die rol als adviseur krijg ik de kans om mijn analyse van de ethiek van het openbaar bestuur te vertalen naar de concrete praktijk."

Het Ombudskwadrant

Behoorlijkheid is niet hetzelfde als rechtmatigheid. Een voorbeeld van een rechtmatige, maar onbehoorlijke behandeling is de 81-jarige vrouw die 5 uur lang verhoord werd over AOW-fraude. De wettelijke grens is 6 uur, maar de ombudsman oordeelde dat het onbehoorlijk was geen rekening te houden met de leeftijd van de vrouw.

Onder 'behoorlijkheid' valt nogal wat. De ombudsman gebruikt 24 behoorlijke-normen, ingedeeld in:

- *het respecteren van grondrechten*, zoals non-discriminatie en briefgeheim
- *materiële behoorlijkheid*, waaronder coulance, gelijkheid en redelijkheid
- *formele behoorlijkheid*, zoals onpartijdigheid en hoor en wederhoor
- *zorgvuldigheid*, waarbij het onder andere gaat om voortvarendheid, goede informatieverstrekking en correcte bejegening.

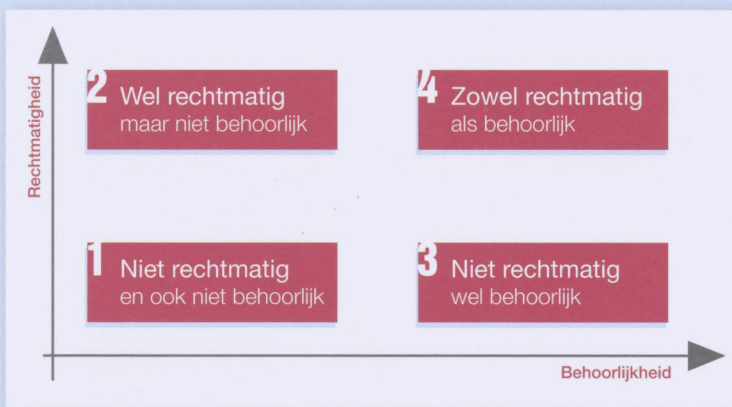

“Als je mij vraagt: waar is die ethische dimensie te vinden, dan antwoord ik: in de behoorlijkheid. Een instantie die burgers behoorlijk behandelt voldoet aan een aantal concrete behoorlijke-normen. Ik verwijs altijd graag naar het Ombudskwadrant (zie kader – red) dat laat zien dat er twee dimensies zijn in het bestuurlijk handelen: rechtmatigheid en behoorlijkheid. Goed met burgers omgaan heeft met beide te maken.”

De klachten zijn met maar liefst een kwart toegenomen ten opzichte van 2005. Komt dat doordat de burgers steeds mondiger worden?

“De toename is duidelijk te herleiden naar problemen bij het UWV en de Belastingdienst. Want als burgers mondiger waren geworden, dan had je overal – bij gemeenten, bij de politie – zo’n toename ge-

zien. En dat is niet zo.”

“Ik wil ook benadrukken dat het meestal níét aan ‘de ambtenaar’ ligt. Wij zien dat maar liefst 85% van de klachten veroorzaakt wordt door het systeem. Er waren, zoals gezegd, extra veel klachten over de Belastingdienst. Maar die hadden dan ook te maken met een groot aantal wijzigingen die in een veel te hoog tempo moesten worden doorgevoerd. Oorzaak van alle problemen was hier dus de politieke ambitie om de veranderingen heel snel in te voeren. Daar zou in de politiek best wat meer gevoeligheid voor mogen zijn.”

“En wat betreft die mondigheid: vergeet niet dat mondigheid nogal wat van mensen vraagt. Het lijkt wel of we moeten denken dat burgers verstand hebben van onderwerpen waarover zelfs juridische experts het met elkaar niet eens

kunnen worden. Nee, de praktijk is dat uitvoerende instanties een stap doen en moeten doen in de richting van de burger. In onze oordelen vind je ook terug dat de overheid de ondeskundigheid van burgers actief moet compenseren.”

De titel van uw verslag over 2006 is: ‘Regel is regel is niet genoeg’. Is dat een sneer naar een politieke stijl die de afgelopen jaren veel heeft losgemaakt in Nederland?

“Nee, het is geen sneer. De titel verwijst gewoon naar het Ombudskwadrant met de boodschap: kijk ook eens naar behoorlijkheid, naar de ethische kant. In het verslag komt het voorbeeld van Rita Verdonk en Ayaan Hirsi Ali aan de orde. Niet als sneer naar Verdonk, maar als een interessante zaak, die laat zien dat ‘regel is regel’, het rechtmatigheidsdenken, niet genoeg is. Er werd gezegd: Verdonk heeft gelijk; zo is de regel en ze moet geen uitzonderingen maken. Dat betekent niet dat er niet ook een ethische kant aan de zaak is. Wat vinden we van de timing en snelheid van het besluit? En wat is de demonstratieve betekenis? Of, op het meer persoonlijke vlak, hoe ga je om met een collega?”

U pleit in het rapport ook voor het betrekken van burgers bij besluitvorming. Waarom?

“Er wordt veel gepraat over de afstand tussen burgers en de overheid. Die afstand kun je overbrug-

25 jaar Nationale ombudsman

In maart 1982 werd het instituut ‘Nationale ombudsman’ ingesteld. De Tweede Kamer benoemt de ombudsman; in 2005 werd Alex Brenninkmeijer benoemd. De ombudsman staat er niet alleen voor; er is een plaatsvervanger (nu Frank van Dooren) en een organisatie met 150 medewerkers. Al deze mensen behandelen jaarlijks tienduizenden klachten en doen onderzoek naar het functioneren van overheden.

De term en het idee ‘ombudsman’ komen uit Zweden, waar ze over twee jaar alweer het 200-jarig bestaan van het instituut kunnen vieren.

Ombudszaken in de gemeente

Niet alleen bij de Nationale ombudsman komen klachten over het openbaar bestuur binnen. Sommige gemeenten hebben hun eigen ombudsman, -vrouw of -dienst. De Nationale ombudsman wisselt veel informatie uit met deze andere ombudsdiensten. In gemeenten kunnen gemeenteraadsleden ook gebruik maken van een recent onderzoek van de Nationale ombudsman naar de behandeling van burgerbrieven. Enkele Gemeentelijke Rekenkamers pakken dat bijvoorbeeld ook op.

gen, onder andere door te werken aan een behoorlijke omgang met de burgers. Maar ook door burgers echt deel te laten nemen aan bestuurlijke processen.”

“Een voorbeeld. Als in een gemeente besloten wordt een voorziening te realiseren, bijvoorbeeld de aanleg van een weg, dan vindt er traditioneel overleg plaats met een paar belangrijke belanghebbenden. Zoals het bouwbedrijf. Dan komt er een besluit, dat wordt voorgelegd aan de burgers. Dan zijn er twee mogelijkheden. Veel burgers reageren ongeïnteresseerd: ‘je kunt er toch niks aan veranderen.’ De mensen die wél actief reageren, omdat zij iets anders willen dan wat er al is besloten, moeten worden gesust. Dan is het niet raar dat burgers weinig vertrouwen in de overheid hebben.”

“Hoe dan wel? Laat in een vroeg stadium de burgers weten dat er een probleem opgelost moet worden, wat de randvoorwaarden zijn en welke planning er mee gemoeid is. Kijk dan actief welke burgers erbij betrokken moeten worden, zodat je niet alleen de welbespraakte, 50-jarige man van Nederlandse afkomst krijgt die altijd al meepraat. Op deze manier krijg je een besluitvormingsproces dat veel betere plannen oplevert. Ik vind het ook fundamenteel democratischer.”

“Dat dit goed werkt blijkt wel uit de ‘Operatie Achtertuin’ in Gronin-

gen. Het probleem was dat er een opvang voor verslaafden gevestigd moest worden. Nu denken veel bestuurders dat burgers alleen maar denken: ‘niet in mijn achtertuin!’. Dus, zo redeneren ze, moeten wij de knoop maar doorhakken. Operatie Achtertuin en andere voorbeelden laten zien dat dat niet klopt. Burgers zijn – als ze maar echt betrokken worden – veel redelijker dan veel bestuurders denken.”

(Op de website gemeente.groningen.nl is het boekje over Operatie Achtertuin te downloaden. Ga naar ‘Zorg en Welzijn’ en dan ‘Operatie Achtertuin’ – red)

De huidige regering-Balkenende IV wil stevig op het ambtenarenapparaat bezuinigen. In hoeverre komt hiermee de behoorlijkheid van het bestuur onder druk te staan?

“Mijn uitgangspunt is dat je niet kunt bezuinigen zonder allereerst aan te geven welke overheidstaken en wetgeving je wilt laten vervallen. Anders kunnen inderdaad nieuwe fricties en spanningen ontstaan. Tegelijkertijd geldt wel dat overheidsinstellingen vaak erg met zichzelf en elkaar bezig zijn. Op deze manier houden ze zichzelf aan het werk en zorgen er tegelijkertijd voor dat de klacht van de burger niet snel en effectief wordt afgehandeld. Dat zou best wat simpeler en efficiënter kunnen. Dat zou wellicht tot enige besparing kunnen leiden.”

“Interessant in deze context is de nieuwe aanpak van het UWV. Als er een bezwaarschrift binnenkomt, belt het UWV nu eerst de betrokkene op en vraagt wat er precies aan de hand is. Vaak blijken de problemen door één telefoontje oplosbaar. Zo’n aanpak scheelt een hoop bureaucratie, er hoeft geen dossier te worden aangelegd, geen commissie te worden ingesteld en tegelijkertijd wordt de burger snel geholpen.”

U draagt met uw visie actief bij aan het debat over de relatie tussen burger en overheid en over democratie. Dat werd u ook door de Tweede Kamer gevraagd bij uw benoeming. Is er geen spanning tussen uw rol als scheidsrechter en opiniemaker?

“Dat hangt ervan af wat ik zeg! Bij elk onderwerp weeg ik af of mijn ethische betoog wel meerwaarde heeft in het debat. En natuurlijk zijn veel onderwerpen waar ik me mee bezighoud politiek. Maar politiek is niet partijpolitiek: soms zal de SP zich herkennen in mijn visie of analyse, en soms de VVD. Partijpolitiek ben ik niet te vangen.”

Op www.nationaleombudsman.nl vind je behalve het jaarverslag over 2006 nog veel meer interessants over behoorlijk bestuur, klachtenprocedures en recente onderzoeken.

Liever sociale zekerheid dan individuele keuzestress

De meeste mensen zitten niet te wachten op meer keuzevrijheid, maar willen wél meer sociale zekerheid. Steeds meer wetenschappers onderbouwen die mening. Dit moet een reden zijn voor politici om zich betere beheerders te tonen van onze verzorgingsstaat, aldus Ronald van Raak.

Tekst: Ronald van Raak

De kabinetten van Kok en Balkenende hebben een politiek gevoerd van meer markt en minder overheid. Dit ging gepaard met veel kritiek op de verzorgingsstaat. Deze critici kregen aanvankelijk veel steun van wetenschappers, die beweerden dat de huidige sociale zekerheid niet meer zou passen bij onze hoogopgeleide burgers en onbetaalbaar zou zijn binnen de internationale economische verhoudingen. De laatste jaren is een aantal boeken verschenen waarin wetenschappers vragen stellen bij dit marktdenken. Willen mensen wel meer keuzevrijheid? Stelt de vrije markt mensen niet onnodig op achterstand? Is de verzorgingsstaat een financiële last, of juist een oplossing voor maatschappelijke problemen?

Keuzevrijheid of keuzestress

Het Tijdschrift voor Sociale Vraagstukken vroeg in 2005 een aantal sociale wetenschappers naar de praktische gevolgen van de politiek van meer markt voor de publieke dienstverlening. In het boek 'Vrijheid verplicht' concluderen redacteuren Menno Hurenkamp en Monique Kremer dat mensen die kunnen kiezen tussen meer ziekenhuizen, energiebedrijven of scholen niet als vanzelf meer tevreden zijn. Integendeel: 'Wie om zich heen kijkt, ziet dat "keuzevermoeidheid" en "keuzestress" toeneemt.' Zij verwijzen naar psychologisch onderzoek dat een link legt tussen een overvloed aan keuzemogelijkheden en de gevoeligheid voor depressies.

Hurenkamp en Kremer wijzen er ook op dat veel pleitbezorgers van keuzevrijheid in de publieke sector op andere gebieden de vrijheid van mensen juist willen beperken, bijvoorbeeld als het gaat om verplichte inburgering, gedwongen reïntegratie en voorstellen voor langer werken. Ten slotte concluderen zij dat dit 'keuzeparadigma' in de politiek vooral een beroep doet op het individu en daarmee afbreuk doet aan de solidariteit. De politiek van meer keuzevrijheid ondermijnt de bereidheid om mee te betalen aan collectieve voorzieningen en leidt tot afname van de mogelijkheden voor collectieve actie.

Sociale herovering of emancipatie

De Volkskrant publiceerde in aanloop naar de verkiezingen van november 2006 een aantal artikelen van wetenschappers over belangrijke sociale kwesties. Dit resulteerde in het boek '30 plannen voor een beter Nederland'. Naast geluk, onderwijs, publieke dienstverlening, goed burgerschap, integratie en duurzaamheid wordt ook aandacht besteed aan de vraag hoe het komt dat in tijden van economische groei in Nederland opnieuw onderklassen zijn ontstaan. Godfried Engbersen gaat in op de kritiek van de Engelse psycholoog Dalrymple, die stelt dat de verzorgingsstaat onvoldoende een beroep doet op de individuele verantwoordelijkheid en mensen niet meer stimuleert om zélf op zoek te gaan naar werk.

Dergelijke opvattingen over sociale zekerheid hebben in de Nederlandse politiek veel aanhang gekregen, van PVV en VVD tot PvdA en GroenLinks. 'Sociaal beleid is oorlog geworden', stelt Engbersen hier tegenover. De kabinetten van Balkenende hebben gekozen voor een politiek van 'sociale herovering', door hard op te treden tegen mensen die overlast veroorzaken, maar ook tegen burgers die gebruikmaken van sociale voorzieningen. Dit harde beleid werkt naar zijn opvatting 'gewild en ongewild een sterk wij-zij-denken in de hand, vooral van autochtonen en allochtonen.' Daardoor komt de emancipatie van groepen mensen tot stilstand, zeker als dit beleid

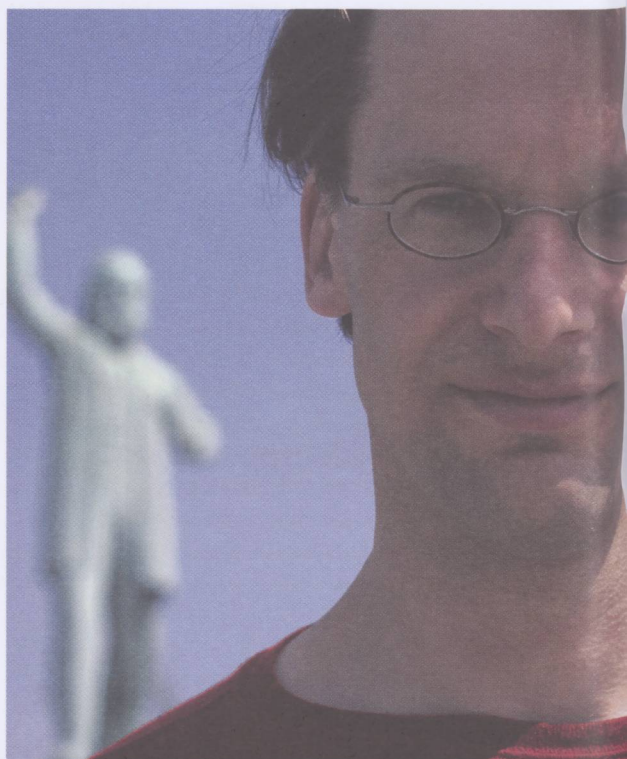

ook nog ten koste gaat van investeringen in scholing, stageplaatsen en werkgelegenheid.

Sociale zekerheid als probleem of als oplossing

De huidige afbraak van de sociale zekerheid wordt gepresenteerd als een noodzakelijke modernisering van de verzorgingsstaat. Daarbij wordt minder nadruk gelegd op 'sociale bescherming', als mensen werkloos, ziek of oud worden, en meer op 'sociale investeringen', door burgers betere mogelijkheden te bieden voor scholing, de arbeidsmarkt te flexibiliseren en mensen minder afhankelijk te maken van een uitkering. Het Tijdschrift Beleid en Maatschappij schrijft al jaren over de toekomst van de verzorgingsstaat. In het laatste jaarboek 'Van sociale bescherming naar sociale investering' geeft een aantal wetenschappers een oordeel over deze politiek.

Redacteur Willem Trommel stelt vast dat nieuwe economische onzekerheden een belangrijke reden zijn voor de afbouw van de verzorgingsstaat. Hervormingen moeten mensen minder afhankelijk maken van een uitkering, moeten leiden tot kostenbesparingen en werklozen eerder aan een baan helpen. Daarbij wordt echter vergeten dat de verzorgingsstaat niet alleen een financieel probleem is, maar vooral ook een oplossing voor maatschappelijke problemen. De collectieve voorzieningen die de basis vormen van de verzorgingsstaat, zijn in het verleden juist ontstaan om mensen enige zekerheid te bieden in tijden van onzekerheid. Als we kijken naar het debat over de verzor-

gingsstaat, moet volgens Trommel 'worden vastgesteld dat termen als pech, overmacht of tegenslag langzaam maar zeker uit het hedendaagse vocabulaire worden verbannen'.

Opinie-onderzoeken laten al jaren zien dat mensen genoeg hebben van bezuinigingen op de sociale zekerheid, van het beroep op eigen verantwoordelijkheid en het geloof in de vrije markt. Burgers hechten veel waarde aan een goede sociale zekerheid. Door collectieve voorzieningen, die worden georganiseerd door de overheid. Deze gevoelens krijgen steeds meer grond in de wetenschappen, door onderzoekers die vraagtekens zetten bij het huidige beleid. Dit zou een aansporing moeten zijn voor politici om te stoppen met de afbraak van de sociale zekerheid en zich betere beheerders te tonen van onze verzorgingsstaat.

Ewald Engelen, Anton Hemerijck en Willem Trommel (red.), 'Van sociale bescherming naar sociale investering. Zoektocht naar een andere verzorgingsstaat', Uitgeverij Lemma, 2007.

Krijn van Beek en Yvonne Zonderop (red.), '30 plannen voor een beter Nederland. De sociale agenda', de Volkskrant en Meulenhoff, 2006.

Menno Hurenkamp en Monique Kremer (red.), 'Vrijheid verplicht. Over tevredenheid en de grenzen van keuzevrijheid', Van Gennep, 2005.

Bij de Europese mandarijnen gaat het niet alleen om de vorm

Wie wil weten hoe ietwat conservatieve neoliberalen over Europa denken, moet het boek 'Europese mandarijnen' van Derk-Jan Eppink beslist lezen. Het boek bevat een soms ontluisterende en open kijk in de keuken van het Europese beleidsproces. Voormalig journalist Eppink werkte vijf jaar voor Frits Bolkenstein, toen deze als Eurocommissaris belast was met de interne markt. In Europese Mandarijnen doet hij een amusant en leesbaar verslag van zijn ervaringen in Brussel en Straatsburg zonder zijn politieke baas af te vallen.

Tekst: Arjan Vliegthart

"Mijn boek is een *wake-up call*" zei Derk-Jan Eppink in een interview met het Katholiek Nieuwsblad over zijn boek 'Europese Mandarijnen'. 'Europa' dreigt een enclave te worden die los staat van de werkelijkheid. Het verliest alle rechtvaardiging in de ogen van het publiek.

Dat gaat zich afvragen: waarom zijn ze er eigenlijk? Met de manier waarop op dit moment in Brussel wordt gewerkt, is volgens Eppink van alles mis. Met de inhoud van de Europese politieke besluitvorming is volgens Eppink veel minder mis. Het is echter de vraag of dat laatste klopt en in hoeverre vorm en inhoud van het Brusselse politieke bedrijf met elkaar samenhangen.

Toverwoorden

De vanzelfsprekendheid waarmee Eppink het neoliberale beleid van zijn Eurocommissaris verdedigt, is interessant. Europese voorstellen worden onderbouwd met een sterk technisch jargon waarin begrippen als efficiëntie en vrije concurrentie de boventoon voeren. Het zijn een soort toverwoorden die de indruk moeten werken dat de invoering ervan volstrekt normaal is en alleen maar winnaars kent. Hoewel Eppink de politieke tegenstanders van zijn baas geenszins als boemannen afschildert, is voor hun argumenten over het algemeen weinig ruimte of begrip. Onbewust ontstaat het beeld dat de tegenstanders van een verdere liberalisering van de Europese markt een achterhoedegevecht voeren en alleen hun eigenbelang willen dienen.

Tegelijkertijd is de auteur zeer kritisch over het functioneren van de Europese ambtenaren. Deze ambtenaren noemt Eppink steevast 'mandarijnen', een verwijzing naar het Chinese keizerrijk waarin deze ambtenaren voor het eigenlijke reilen en zeilen binnen het rijk verantwoordelijk waren. Eurocommissarissen gaan en komen, maar de Europese ambtenaren blijven op hun post en zorgen op deze manier voor een continuïteit van beleid. Veel Europese wetgeving is voorbereid door Europese beleidsambtenaren en wordt nauwelijks besproken door de verantwoordelijke Eurocommissarissen. In de praktijk blijken het echte proceduretijgers te zijn, voor wie onverwachte gebeurtenissen altijd eerder een bedreiging zijn dan een nieuwe kans.

Verbazing en verbittering

Om wat in Brussel gedaan te krijgen, is het volgens Eppink nodig een 'katholieke' insteek te hebben: je moet coalities durven sluiten met politieke tegenstanders, andere tegenstanders in de media en bij collega's zwart maken en belangrijke besluitvormers door middel van culinaire hoogstandjes achter je voorstel krijgen. Nederlanders doen het als calvinistisch volkje dan vaak niet goed in Europese onderhandelingen. Ze stellen zich veel te neutraal op en denken dat beleidsinhoudelijke aspecten altijd de doorslag zullen geven. Aan het einde van een verloren politieke slag zijn ze dan verbaasd over het feit dat de praktijk toch anders gewerkt heeft.

De Europese ambtenaren vormen in hoge mate een eigen klasse, die qua levensstijl ver af staat van de Europese burgers. 'Europese mandarijnen zijn dikwijls de laatsten die een veenbrand onder de bevolking in de gaten krijgen.' Zo was de reactie op het Franse en Nederlandse 'nee' tegen de Europese Grondwet gekenmerkt door verbazing en verbittering. 'Europese mandarijnen werkten decennia vanuit het idee dat meer Europa op tal van gebieden vanzelf zou leiden tot minder natie bij de lidstaten. Het tegenovergestelde bleek het geval.'

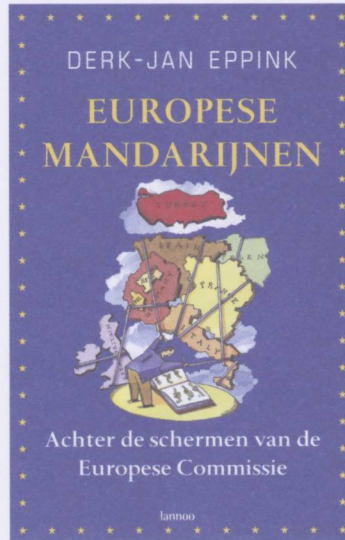

Blinde overtuiging

Op tal van plaatsen geeft Eppink een spitsvondige en cynische beschrijving van het technocratisch functioneren van de Europese Unie, om uiteindelijk te pleiten voor een andere organisatie van het Europese beleid zonder afbraak te doen aan de inhoud ervan. Het is echter de vraag in hoeverre vorm en

inhoud met elkaar samenhangen. Het Europees beleid van de afgelopen vijftien jaar heeft namelijk niet alleen tot winnaars maar ook tot verliezers geleid. Flexibilisering is mooi als je relatief jong en hoog opgeleid bent, maar voor oudere werknemers en lager opgeleiden is het toch allereerst een bedreiging wanneer werkgevers je makkelijker kunnen ontslaan en inruilen voor jonger en beter opgeleid personeel. De keuze voor een technisch jargon en de toch ietwat blinde overtuiging dat liberalisering voor iedereen uiteindelijk beter werkt, kunnen deze schaduwkanten van het Europese liberaliseringsproject niet verhullen. De crisis van Europa zoals Eppink die beschrijft, is dan ook niet alleen een crisis in de vorm, maar ook in de inhoud. De technocratische manier van besturen, die op dit moment zo kenmerkend is voor de Europese Unie komt voort uit de inhoudelijke keuze voor het neoliberalisme. Deze politieke ideologie probeert door een haast economisch taalgebruik, daadwerkelijke belangentegenstellingen te verdoezelen. Een andere vorm zonder een daadwerkelijk herziening van de inhoud is dan ook onmogelijk. Het is jammer dat dit punt door de auteur is gemist.

Derk-Jan Eppink 'Europese Mandarijnen. Achter de schermen van de Europese Commissie' Lannoo, 2007.



Hetrijke rooieleven

Deel 25: Gerrit Voerman over Gerrit Mannoury

Communistisch strijder voor het vrije woord

Tekst: Gerrit Voerman

'De strijd, die tot het socialisme voert, [is] een dubbele: de klasstrijd met onze tegenstanders, om de staatsmacht; de gedachtestrijd, die het proletariaat met zichzelf heeft uit te vechten, om de geestesmacht.' Aan het woord is de filosoof en wiskundige Gerrit Mannoury ten tijde van de oprichting van de Sociaal-Democratische Partij – de voorloper van de Communistische Partij van Nederland (CPN) – in 1909. Mannoury zelf was vooral aan het tweede front te vinden. Hij bleef hameren op de 'vrijheid van woord en gedachte' – ook toen het internationale communisme en de CPN na de opkomst van Stalin steeds meer verstarden en andersdenkenden uit hun rijen zetten. In 1929 onderging Mannoury zelf dit lot, toen hij door de CPN-leiding werd geroyeerd.

Wiskundige in de politiek

Gerrit Mannoury werd op 17 mei 1867 in Wormerveer geboren. Toen hij drie jaar was overleed zijn vader – die scheepskapitein was

– in China. Zijn moeder verhuisde naar Amsterdam en voedde haar kinderen alleen op. Het gezin had het niet breed. Met een beurs van de gemeente Amsterdam kon Mannoury naar de HBS. Hij behaalde daarna het onderwijzersexamen, maar beleefde in het begin weinig vreugde aan het lesgeven: zijn eerste betrekking aan de Openbare Handelsschool in de hoofdstad gaf hij op vanwege ordeproblemen. Na verloop van tijd ging het hem voor de klas beter af. In de avonden was Mannoury ook als accountant werkzaam.

Mannoury's wetenschappelijke liefde ging uit naar de wiskunde en filosofie. Omdat hij door zijn leraarsbaan overdag geen college kon volgen, kreeg hij privélessen van een hoogleraar aan de Gemeentelijke Universiteit te Amsterdam, die veel van hem verwachtte. Aan deze universiteit werd hij later hoogleraar in de wiskunde – door zelfstudie, want hij had nooit een universitaire graad behaald. Op filosofisch terrein hield Mannoury

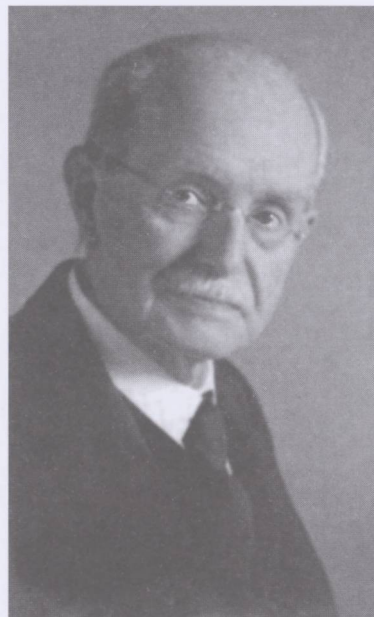

Gerrit Mannoury

zich vooral bezig met de taal. Zijn uitgangspunt was dat niemand absoluut 'objectief' kon zijn, wat in lijn was met zijn afkeer van iedere vorm van dogmatiek in de politiek.

Gerrit Voerman (1957) is directeur van het Documentatiecentrum Nederlandse Politieke Partijen van de Rijksuniversiteit Groningen. Hij studeerde geschiedenis en promoveerde in 2001 op *De Meridiaan van Moskou*, over de CPN en de Communistische Internationale. Verder schreef hij onder meer boeken over de Groningse communist Fré Meis en de fusie van GroenLinks. Ook publiceerde hij het boek *Om de Stembus*, met een overzicht van verkiezingsaffiches tussen 1918 en 1998.



Deze relativistische benadering zou hem nogal eens in conflict brengen met de leiders van de verschillende partijen waarvan hij lid was, en met de communistische machthebbers in Moskou.

Hoezeer zijn leven ook in beslag werd genomen door de wetenschap, Mannoury bevond zich bepaald niet in een ivoren toren. Door zijn dagelijkse werk als leraar stond hij midden in de samenleving en zag hij de noden om zich heen. In 1900 trad hij toe tot de Sociaal-Democratische Arbeiderspartij (SDAP), waaruit in 1946 de PvdA is voortgekomen. Mannoury was van meet af aan actief in de partij. Hij hielp mee met de oprichting van de Sociaal-Democratische Studieclub, de voorloper van het wetenschappelijk bureau van de SDAP. Toch had hij ook kritiek op de partij. Naar zijn idee was vrijheid van meningsuiting 'noodzakelijk om het socialisme te bereiken,' maar het vrije debat kwam te veel in het gedrang. Hoewel Mannoury zelf geen marxist was, verliet hij in 1909 met de radicale marxistische oppositie de SDAP. Steen des aanstoots was de in zijn ogen weinig democratische manier waarop de meerderheid in de partij onder aanvoering van Pieter Jelles Troelstra met de dissidenten was omgesprongen. De SDAP-leider liet Mannoury naderhand weten dat hij altijd welkom bleef, maar die had inmiddels zitting genomen in het partijbestuur

van zijn nieuwe politieke onderkomen, de Sociaal-Democratische Partij (SDP). Ook voor deze partij zette hij zich volop in. Hij hield voordrachten voor afdelingen en colporteerde met het partijblad *De Tribune*, waarvoor hij ook veel schreef. Net als in de SDAP kreeg Mannoury ook in de SDP problemen met de partijtop. Hij kwam in aanvaring met de beide partijleiders David Wijnkoop en Willem van Ravesteyn; de laatste noemde hem zelfs een 'warhoofdigen gek, vijand van het Marxisme'.

Geestesvrijheid in de partij

De SDP was in 1917 laaiend enthousiast over de Oktoberrevolutie in Rusland, die de door Lenin geleide bolsjewieken aan de macht bracht. De partij doopte zich om tot Communistische Partij van Nederland (CPN) en trad toe tot de in maart 1919 in Moskou opgerichte Communistische Internationale (Comintern). Deze organisatie zette een filiaal op in Amsterdam. Begin 1920 organiseerde dit bureau in de Nederlandse hoofdstad een internationale communistische conferentie, waaraan ook Mannoury meedeed. Toen de politie hiervan lucht kreeg, werden de besprekingen bij hem thuis voortgezet. Het Amsterdams bureau werd al snel door de Comintern gesloten, vanwege afwijkende politieke opvattingen. Mannoury's activiteiten in de CPN

lagen in het verlengde van zijn dagelijkse bezigheden. Zo was hij betrokken bij de partijschool, en met zijn boekhoudkundige kennis maakte hij vaak deel uit van commissies die de financiën van de partij en haar neveninstellingen moesten controleren. Ook schreef hij veel korte ingezonden stukken voor *De Tribune* – soms in de vorm van een gedicht – waarin hij opkwam voor de geestesvrijheid in de partij. In 1925 speelde Mannoury een belangrijke rol in de crisis in de CPN. Al enige tijd bestond er in de partij een oppositionele stroming tegen Wijnkoop en Van Ravesteyn. De tegenstellingen spitsten zich toe bij de voorbereiding van de Tweede Kamerverkiezingen in juli 1925. Toen de partijleiding ten aanzien van de kandidaatstelling wilde afwijken van de richtlijnen van de Comintern, beschouwde Mannoury dit als disciplinebreuk. Als voorzitter van het Scheidsgerecht voor Partijgeschillen trok hij bij Moskou aan de bel. Een telegrafische terechtwijzing door de Comintern-top volgde, waarna beide leiders het veld ruimden.

Tegen Stalin

Na de dood van Lenin en de zege van Stalin in de machtsstrijd met zijn aartsvijand Trotski toonde Mannoury zich steeds bezorgd over de ontwikkelingen in de Sovjet-Unie. Hij maakte al in 1925 publiekelijk bezwaar tegen de opgang komende 'ziekelijke verering' van Lenin, hoezeer hij de bolsjewiekenleider ook bewonderde. Ook kantte Mannoury zich in woord en gebaar tegen de kortzichtige en eenzijdige behandeling van Trotski, ofschoon hij diens standpunten in het geheel niet deelde. 'Mijn hart bloedt en mijn bloed kookt, als ik de volmaakte onredelijkheid en verblindheid zie, waarmede de door-dik-en-dunners alles napraten, wat Stalin en Boecharin (het hoofd van de Comintern – GV) [...] hun in de mond geven, en de vol-

maakte domperij, die zij op iedere afwijkende mening trachten toe te passen,' zo schreef Mannoury. Zijn verzet hiertegen hing samen met zijn relativistisch-filosofische zienswijze; het denkwerk in de partij mocht niet worden beknot door een formalistische toepassing van de partijdiscipline.

Samen met de dichteres en partijtgenoot Henriette Roland Holst protesteerde Mannoury bij de top van de Comintern tegen de onderdrukking van afwijkende standpunten in de Communistische Partij van de Sovjet-Unie, en vroeg hij ruimte voor open debat. Zijn vele protesttelegrammen werden nooit door Moskou beantwoord. In tegenstelling tot Roland Holst, die uit protest voor de CPN bedankte, wilde Mannoury de partij (nog) niet verlaten. Uiteindelijk werd hij eruit gezet. Op last van de leiding van de Comintern royeerde de CPN hem in november 1929, omdat hij had geweigerd te beloven dat hij Trotski's 'misdadige politiek ten scherpste zou bestrijden'. Het was voor hem onbestaanbaar dat hij zelf zou meewerken aan de beknutting van de vrije gedachtewisseling. Het appèl dat hij aantekende bij de commissie van beroep van de Comintern werd vanzelfsprekend afgewezen. Mannoury trok zich het royement zwaar aan, aldus zijn zoon: 'Hij is er eigenlijk nooit overheengekomen. Hij bleef zich communist noemen en was van mening, dat zijn opvattingen het ware communisme vertegenwoordigden.'

Communist zonder partij

Na zijn gedwongen vertrek uit de CPN bleef Mannoury politiek en maatschappelijk betrokken. Waar hij onrecht meende te bespeuren, trok hij aan de bel. Hij had aan het begin van de jaren dertig zitting in het Nederlandse Scottsboro Comité, dat actie voerde tegen de terdoodveroordeling van een negental zwarte jongeren in het Amerikaanse Scottsborough. Ook kwam hij

op voor de muiters van de kruiser 'De Zeven Provinciën'. Tijdens de Tweede Wereldoorlog verleende hij onderdak aan joodse onderduikers. Na de bevrijding zette hij zich in tegen het voltrekken van de doodstraf voor oorlogsmisdadigers. In deze tijd keerde hij zich ook tegen de Nederlandse politioenele acties in het naar onafhankelijkheid strevende Indonesië.

Mannoury overleed op 30 januari 1956 in Amsterdam. Een van de leerlingen van de mathematicus roemde zijn 'onbegrensde menschenliefde'. De sterrenkundige Anton Pannekoek, die ook enige tijd lid was van de CPN, noemde hem 'een man van zuivere ethiek, rechtbewustzijn en eerlijkheid'. Mannoury was niet een van de groten van de arbeidersbeweging, en heeft zo'n positie hoogstwaarschijnlijk ook nooit geambieerd. Hij was een 'beminnelijk, vriendelijk, uiterst bescheiden mens,' aldus een oude vriend. In zijn strijd tegen de stalinisering van het internationale communisme maakt Mannoury tegenwoordig wellicht een wat naïeve, goedgelovige indruk. Terwijl Herman Gorter, Pannekoek en Roland Holst met het communisme braken, bleef Mannoury vasthouden aan de mogelijkheid van een hervorming van binnenuit, totdat hij werd geroeyeerd. Zijn hardnekkige strijd verraadt iets van de taai standvastigheid waarover hij ook beschikte. Zijn vroegere vijand Van Ravesteyn noemde hem later niet voor niets een 'onafhankelijke figuur' en een 'permanente opposant' die voortdurend opkwam voor de vrijheid van meningsuiting. Mannoury was afkerig van elke vorm van dogmatisme en overtuigd van de noodzakelijkheid van het vrije debat en de onderlinge meningenstrijd. Wanneer de voortdurende bezinning over de beginselen zou worden gesmoord en geestelijke vrijheden voor het partijbelang moesten wijken, dan zou dit leiden tot de verstikking van het 'levende

communisme'. Ook volgens zijn zoon had Mannoury 'ondanks zijn relativisme en beminnelijkheid, muurvaste overtuigingen'. Zo'n principe was dat hij zijn tegenstander het recht toekende om met hem van mening te verschillen, maar ook de 'waarheid' van het communisme was zo'n beginsel: 'Zijn is kommunist zijn,' zo stelde hij. Toen bleek dat zijn relativisme en trouw aan de CPN niet samen konden gaan, hield hij vast aan de vrijheid van het woord. Mannoury werd een communist zonder partij.

Voor meer informatie over Mannoury, zie: G. Harmsen en G. Voerman, 'G. Mannoury', in: P.J. Meertens e.a. (red.), Biografisch Woordenboek van het Socialisme en de Arbeidersbeweging in Nederland, deel 7, Amsterdam, 1998, pp.137-141.

Gerrit Mannoury (1867-1956) was wiskundige en communist. Mannoury was hoogleraar in de wijsbegeerte der wiskunde aan de Universiteit van Amsterdam en werd in 1900 lid van de SDAP. Toen in 1909 een scheuring plaatsvond in deze sociaal-democratische partij koos hij voor de latere communisten. Hij schreef regelmatig artikelen voor De Tribune, het partijblad van de CPN. Vanwege zijn kritiek op de opkomst van Stalin in de Sovjet-Unie werd Mannoury uit de partij gezet. Tijdens de Tweede Wereldoorlog was hij actief voor het illegale blad De Vonk. Na de oorlog verzette hij zich onder meer tegen de doodstraf en streed hij voor de onafhankelijkheid van Indonesië.

Onverantwoord goedgegelovig of welbewust misleidend?

De Nederlandse steun aan de oorlog in Irak: een reconstructie



ONVERANTWOORD GOEDGELOVIG OF WELBEWUST MISLEIDEND?

De Nederlandse steun aan de oorlog in Irak: een reconstructie

Harry van Bommel en Guido van Leemput
Met een voorwoord van Jan Marijnissen

SP

De actie 'Openheid over Irak' is in volle gang. Steeds meer Nederlanders steunen de oproep tot een onderzoek naar de omstandigheden waarin Nederland de oorlog tegen Irak is in gerommeld. Harry van Bommel en Guido van Leemput hebben een reconstructie gemaakt van de politieke aanloop naar de inval in Irak.

De rol van de VS, van de VN en van Nederland; VN-resoluties, wapeninspecties en moties in de Tweede Kamer; alles komt aan bod. Ook een analyse van het 'flexibele' standpunt van de PvdA door de jaren heen ontbreekt niet.

Behalve een reconstructie is 'Onverantwoord goedgegelovig of welbewust misleidend?' vooral een pleidooi voor openheid. Van Bommel en Van Leemput laten zien dat er nog heel wat vragen beantwoord kunnen worden. Móéten worden, want 'als we geen gelegenheid krijgen om van eerder gemaakte fouten te leren, worden we zo weer een volgende oorlog in gerommeld', aldus Jan Marijnissen in het voorwoord van het boekje.

Het boekje kost € 2,30 (exclusief portokosten) en is via de SP-winkel (www.sp.nl/service/goederen) te bestellen.



spanning



MIS LEADER

DOCUMENTA CENTRUM
NEDERLAND

Openheid over Irak



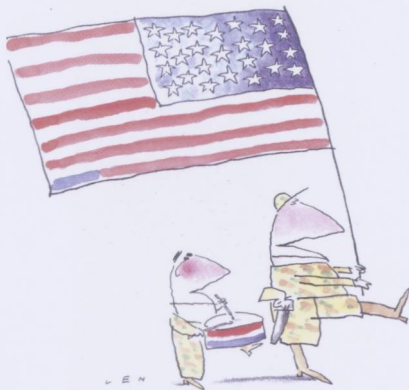

Openheid over Irak

Over een kleine maand wordt de nieuwe Eerste Kamer geïnstalleerd. In aanloop daarnaar organiseert de SP een brede handtekeningactie voor een parlementair onderzoek naar de Nederlandse steun voor de oorlog tegen Irak. Wat in de Tweede Kamer niet lukte, lukt misschien in de Eerste Kamer wel. In deze Spanning staan wij stil bij de politieke discussie over de beslissing om Irak ruim vier jaar geleden binnen te vallen en brengen wij de huidige discussie rond Irak in kaart.

Allereerst houdt SP-fractiemedewerker Guido van Leemput de argumenten van de tegenstanders van de oorlog tegen Irak tegen het licht. Bijna vijf jaar na dato blijken zij (helaas) nog maar weinig aan relevantie te hebben ingeboet. Mede daarom is de discussie rond deze oorlog nog niet verstomd. Ook in de Verenigde Staten zelf is er een groeiende kritiek op het beleid van Bush. Deze kritiek komt niet alleen van politieke tegenstanders, maar ook van intellectuelen die eerst het beleid van Bush actief ondersteunden. Ook daar besteden wij in dit nummer aandacht aan.

In het Rijke Rooie Leven staat Bert Middel, PvdA-burgemeester in Smallingerland, stil bij het leven van Pieter Jelles Troelstra, een van de twaalf oprichters van de SDAP, beroemd en berucht omdat hij in 1918 tot een socialistische revolutie in Nederland opgeroepen zou hebben.

INHOUD

Openheid over Irak
mei 2007

- 3 De oorlog tegen Irak, toen en nu
- 8 Het failliet van Bush' politiek in Irak
- 11 Binnenste Buiten
- 12 Een pragmatische romanticus – Bert Middel over Pieter Jelles Troelstra

AANBEVOLEN!

Dove bestuurders baren schreeuwende burgers

Tweede Kamerleden denken vaak dat de kiezer geen politiek benul heeft en dat ze daarom hun verhaal beter moeten uitleggen. Volgens Jan Marijnissen klopt dit beeld niet. In de Limburger van 11 april 2007 pleit hij ervoor dat de kiezer serieus genomen wordt door politici, die minder moeten praten en beter luisteren.

De samenleving die mensen willen, lijkt steeds minder op de maatschappij die politici bepleiten. Mensen willen niet meer keuze, maar meer zeggenschap, vooral over hun eigen woon-, werk- en leefomgeving. Zij hechten aan goede sociale zekerheid en willen toegankelijke en betaalbare voorzieningen die zijn gericht op het dienen van de burger. Ze willen minder markt en meer democratie. Als bestuurders deze boodschap niet oppikken, zal de kloof tussen hen en de mensen blijven groeien.

Deze en andere opinies zijn ook op na te lezen op
<http://www.sp.nl/opinies>

De voorkant van de vorige Spanning werd gevormd door de prachtige foto van het standbeeld van oud-premier Drees te midden van Haagse renovatiewerken. Wij waren alleen vergeten de naam van de fotograaf, Bas Stoffelsen, erbij te vermelden. Bij dezen.



Colofon

Spanning wordt uitgegeven door het Wetenschappelijk Bureau van de SP. Een abonnement kost 12 euro per jaar voor SP-leden en 25 euro voor niet-leden. De betaling gaat per incasso. Abonnementenadministratie: Vijverhofstraat 65, 3032 SC Rotterdam T (010) 243 55 40 F (010) 243 55 67 E administratie@sp.nl.

Redactieadres: Vijverhofstraat 65, 3032 SC Rotterdam T (010) 243 55 35 F (010) 243 55 66 E spanning@sp.nl

Redactie: Ronald van Raak (secretaris), Arjan Vliegthart (eindredacteur) en Diederik Olders. Redactieraad: Hans van Heijningen (voorzitter), Tiny Kox, en Elma Verhey. Illustratie: Len Munnik. Foto cover: Sake Rijpkema/Hollandse Hoogte

De oorlog tegen Irak, toen en nu

Onlangs verscheen 'Onverantwoord goedgegelovig of welbewust misleidend?', het SP-rapport over de Nederlandse steun aan de Amerikaanse oorlog in Irak. Dit was echter niet de eerste SP-publicatie over de Irak-oorlog. In september 2002, nog voor het uitbreken van de oorlog, gaf de SP een folder uit met daarin dertien argumenten om niet tegen Irak ten strijde te trekken. Nu, bijna vijf jaar later, staan we stil bij de kracht van die argumenten. De relevantie ervan is helaas nog steeds heel groot. Veel van wat er toen door de tegenstanders van de oorlog naar voren is gebracht, is waar gebleken. Veel van wat de voorstanders naar voren brachten, onwaar.

Tekst: Guido van Leemput Foto's: Flickr.com

- 1 Een aanval op Irak zal vele duizenden burgers het leven kosten. Zowel bombardementen als gevechten op de grond zullen veel onschuldige burgerslachtoffers maken. 'Schone oorlogen' bestaan niet. De vorige oorlog tegen Irak kostte naar schatting aan 200 duizend Irakezen het leven.

Zo stond het in de folder uit 2002. Helaas is deze voorspelling maar al te juist gebleken. Niettemin is het precieze aantal slachtoffers van de huidige Irak-oorlog moeilijk vast te stellen. Een Amerikaanse organisatie houdt op een website het aantal burgerslachtoffers bij (www.iraqbodycount.org). Daar waren op 26 april 2007 twee cijfers te vinden, een minimum van 62.417 en een maximum van 68.428 burgerslachtoffers. Maar volgens een schatting van het medisch tijdschrift *The Lancet* eind 2006 is het werkelijke aantal slachtoffers het tienvoudige daarvan, namelijk 650.000!

(Zie: www.iraqbodycount.org/press/pr14.php) Deze of-fers, door anderen gemaakt, zijn voor sommige politici dan ook geen reden om de steun aan de oorlog in te trekken: het regime van Saddam Hoessein is immers weg. Maar de gevolgen zijn desastreus gebleken voor

het land en zijn volk. Inmiddels is de Irakese regering niet langer bereid bekend te maken hoeveel slachtoffers er vallen.

- 2 Een aanval op Irak is in strijd met het internationale recht. De Amerikanen bereiden een aanvalsoorlog voor waarvoor geen wettige grondslag is. Als we toestaan dat internationale rechtsregels willens en wetens geschonden worden, ziet de toekomst er levensgevaarlijk uit.

Zie het commentaar bij argument 4.

- 3 Een aanval op Irak schept een gevaarlijk precedent. Als Amerika naar eigen goeddunken preventief mag aanvallen, waarom zouden landen als India, Pakistan, Israël, Iran en China dat voortaan niet

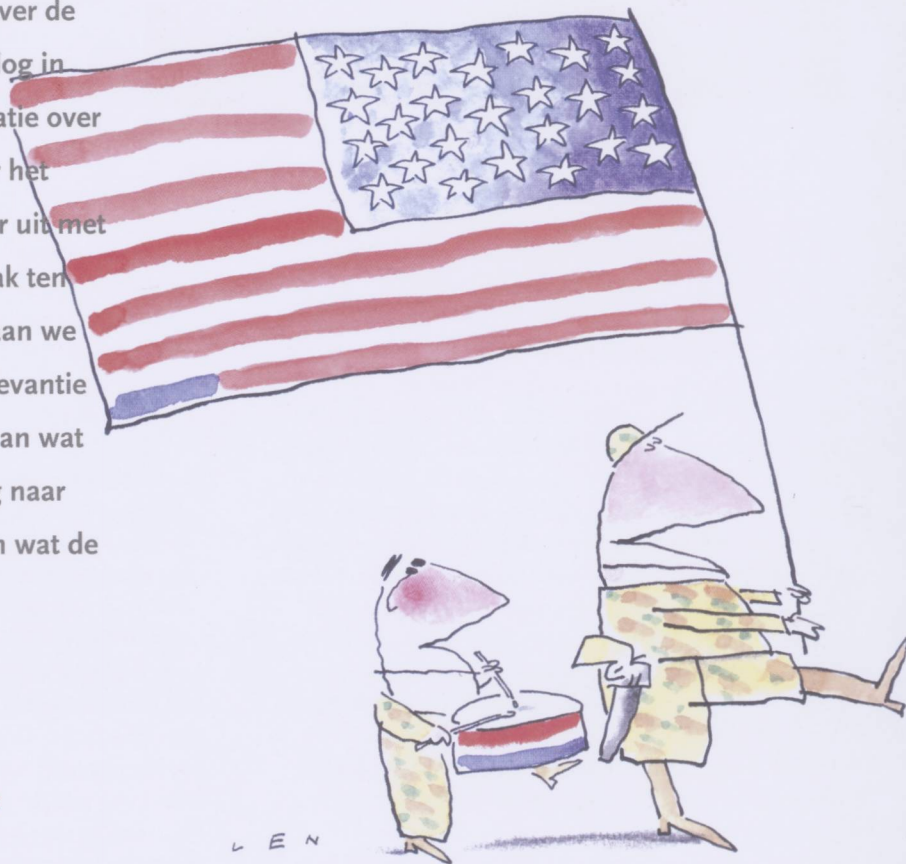



DIE for BUSH in IRAQ

ook gaan doen? De wereld is vol ernstige geschillen en conflicten. Laten we voorkomen dat oorlog daarvoor als 'logische' oplossing wordt gezien.

Het duidelijkste voorbeeld van een aanvalsoorlog, na de Amerikaanse aanval op Irak, is de aanval van Ethiopië op Somalië in december 2006. Daar was door de Unie van Islamitische Rechtbanken net weer wat orde op zaken gebracht in het maatschappelijke leven – beslist geen toonbeeld van democratie, maar wel een begin van een ontwikkeling ten goede. Nu heeft de aanval van Ethiopië het land weer in chaos gestort. Achter deze aanval stonden echter de VS, die ook concreet hebben deelgenomen aan aanvallen op radicaal-islamitische kopstukken in Somalië. De meeste strijders hielden zich ten tijde van de Ethiopische invasie schuil. Nu is de strijd weer in alle hevigheid ontbrand. De Amerikaanse aanval op Irak heeft dus inderdaad een precedent geschapen dat navolging krijgt.

- 4 Een aanval op Irak vormt een ernstige bedreiging voor de Verenigde Naties. Als de VN als 'niet relevant' worden afgedaan, kunnen we het instituut net zo goed opheffen, en krijgen de sterkste landen voortaan helemaal de vrije hand in het bepalen van de wereldorde.

De VN verkeert in moeilijkheden, vooral sinds de oorlog tegen Irak. Kofi Annan, destijds secretaris-generaal van de VN, was tegenstander van de aanval op Irak, maar heeft uit het doorgaan van deze oorlog – buiten de VN om – geen politieke consequenties getrokken. Weliswaar hebben de VS de VN soms nog steeds nodig. Maar de rol van de VN als bemiddelaar bij grote politieke conflicten en problemen in de wereld is sinds de Irak-oorlog in verval geraakt. Ook de democratische hervorming van de VN ligt feitelijk stil als gevolg van de eenzijdige politiek van de VS.

- 5 Een aanval op Irak bevordert het recht van de sterkste in de internationale politiek. De inter-

nationale verdragen over ontwapening, over verspreiding van chemische, biologisch en kernbepapening worden daardoor steeds minder waard. Landen kunnen besluiten, zich beroepend op het recht tot verdediging tegen Amerikaanse dreiging, deze wapens juist stiekem aan te schaffen of te maken.

Noord-Korea speelt met de macht van een kernbom. Dit proces is al voor de oorlog tegen Irak begonnen, maar heeft zich sindsdien verscherpt doorgezet. Het land heeft in 2006 een kernproef gehouden en daarmee laten zien dat het over enorme militaire macht beschikt of kan beschikken. Deze macht probeert het nu in onderhandelingen met China, Japan en de VS uit te buiten. In die zin is de nucleaire politiek van Noord-Korea geslaagd. Ondertussen was deze ontwikkeling voor Japan weer aanleiding om een agressievere defensiepolitiek te gaan voeren.

Ook Iran wordt ervan verdacht in het geheim aan een kernwapen te werken. Of dat ook werkelijk zo is, is niet bewezen. Al met al is de wereld er niet veiliger op geworden. De huidige ontwikkelingen onderstrepen daarom de noodzaak van een diplomatiek antwoord op de bepapening in de wereld.

- 6 Een aanval op Irak dreigt een keten van oorlogen in het Midden-Oosten te starten. Israël en Turkije zouden hun kans schoon kunnen zien om met respectievelijk Palestijnen en Koerden af te rekenen. Niet alleen bestaat het gevaar dat Irak uiteen zal vallen, maar tevens is de vraag in hoeverre landen als Iran zich direct bedreigd zullen voelen door de aanwezigheid van een enorme Amerikaanse troepenmacht op schootsafstand.

Het gevaar dat Irak uiteenvalt is levensgroot aanwezig. De ontwikkelingen in die richting gaan minder snel dan gevreesd, maar zijn wel in volle gang. De volgende crisis lijkt over de stad Kirkoek te gaan. De nieuwe Irakese regering heeft de regionale regering in Koerdistan

beloofd een referendum te organiseren over de status van Kirkoek. Dit was hét oliecentrum van Irak in de jaren '50 en toen een onbetwist Koerdische stad. Na de oorlog in 1991 viel Kirkoek buiten het Koerdisch gebied, waar de Koerden autonomie wisten te verwerven. Het aangekondigde referendum over Kirkoek staat gepland voor 15 november 2007. De uitslag is voorspelbaar: Kirkoek komt weer bij het Koerdische deel. Turkije zal daar niet blij mee zijn. Koerdistan wordt dan immers een rijk gebied en daarmee een aanstekelijk voorbeeld voor de Koerden in Turkije. Daarom sponsort Turkije een kleine minderheid in Kirkoek, de Turkmenen. De VS hebben de Koerden van Irak hard nodig voor hun verdere politiek in Irak en ook voor druk op Iran. Een nieuwe ronde van gewelddadigheden vormt een reëel gevaar.

- 7 Een aanval op Irak zal landen als Iran en Noord-Korea verder in het isolement brengen. De toenadering die tot deze landen in gang is gezet, zal worden beëindigd. Daardoor zullen de spanning en de risico's die zij mede veroorzaken in de internationale politiek toenemen en zullen de barre levensomstandigheden van miljoenen mensen in die landen nog verder verslechteren.

Het vreemde geval doet zich voor dat deze stelling klopt voor Noord-Korea en Iran, maar niet voor India en Pakistan. Beide landen, die het non-proliferatieverdrag niet ondertekend hebben, hebben in het geheim kernwapens gemaakt. Daarvoor worden zij op dit moment zelfs beloofd. Pakistan is momenteel een grote, maar zeer wankel bondgenoot in de strijd tegen Al-Qaida en de Taliban in Afghanistan. India heeft zelfs een nucleair samenwerkingsverdrag met de VS.

- 8 Een aanval op Irak dreigt de islamitische wereld verder van het Westen te vervreemden. De gevolgen zullen doorwerken in de internationale

verhoudingen maar ook in de integratie van de islamitische bevolkingsgroepen in het Westen.

Landen met een grote islamitische bevolkingsgroep kennen een steeds sterker wordende radicaal-islamitische beweging. Pakistan is daar een duidelijk voorbeeld van. Deze bewegingen vormen op dit moment een reële bedreiging voor het heersende regime. In Indonesië is een sterke islamitische beweging, die enorm is geradicaliseerd en verschillende aanslagen heeft gepleegd op westerlingen, een handelscentrum in Jakarta, en toeristenoorden in Bali.

In Noord-Afrika hebben radicaal-islamitische groepen de handen ineengeslagen. Dat heeft tot aanslagen in Marokko en Algerije geleid, met de dreigende belofte van aanslagen in Europa. Een dictatoriaal geregeerd land als Egypte, dat altijd is gesteund door het Westen, kent een zeer sterke islamitische oppositie.

- 9 Een aanval op Irak zal leiden tot een toename van het terrorisme. Extremisten zullen veel makkelijker medestrijders kunnen werven in landen als Pakistan, Indonesië en de Palestijnse gebieden, maar ook elders.

Sinds het begin van de Irak-oorlog zijn er grote aanslagen op burgers geweest in Londen, Madrid, de moord op Van Gogh, diverse aanslagen in Indonesië, Tunesië, Marokko en recentelijk in Algerije.

- 10 Een aanval op Irak zal leiden tot een enorme prijsstijging van olie, met een wereldwijde recessie tot als gevolg. Zeker als een desperate Saddam met zijn olievelden doet wat hij in Koeweit deed: in de brand steken.

Toen de oorlog in Irak uitbrak, lag de olieprijs net boven de 30 dollar per vat, en dat is sindsdien niet minder geworden. Begin april 2007, dus vier jaar na het



begin van de oorlog, was de prijs voor een vat olie iets meer dan 65 dollar.

11 Een aanval op Irak zal tot ongekende humanitaire catastrofes en milieurampen kunnen leiden. Als Saddam inderdaad beschikt over biologische en chemische wapens, zoals de Amerikanen beweren, vergroot een aanval alleen maar het risico dat hij tot desastreuze aanvallen met massavernietigingswapens zal overgaan.

Op dit moment zijn vier miljoen Irakezen naar omliggende landen gevlucht. Deze landen zijn vaak niet blij met deze vluchtelingen, omdat zij vrezen dat hun aanwezigheid tot destabilisering zal leiden.

12 Een aanval op Irak zal er geen democratisch land van maken dat de mensenrechten respecteert. Een van buitenaf geïnstalleerd marionettenbewind negeert opnieuw de zeggenschap van de Iraakse bevolking. Die hoeft ook in de toekomst weinig van de Verenigde Staten te verwachten, gezien de steun die dat land in het verleden gaf aan dictators als Saddam Hoessein, Soeharto, Pinochet, Idi Amin of Moboetoe. En ook nu nog steunt de VS een groot aantal dictatoriale regimes in het Midden-Oosten en Centraal-Azië.

Formeel heeft Irak een democratisch gekozen regering en grondwet. De deelname aan de verkiezingen in sjiiti-

sche en Koerdische gebieden was hoog. Maar de soennieten deden amper mee en hebben hun gewelddadig verzet sterk opgevoerd. In de praktijk hebben de VS een grote invloed op het beleid van de Irakese regering.

13 De dreiging van massavernietigingswapens en de belangen van de bevolking van Irak lijken gelegenheidsargumenten om te verhullen waar het Amerika vooral om gaat: de toegang tot en controle over wat zich onder Iraakse bodem en in de regio bevindt, een groot deel van de wereldolievoorraad. Zonder olie zou Amerika zich veel minder druk maken om Irak.

Over de leugen van massavernietigingswapens zijn we nog niet uitgepraat. Verder wordt dit argument nu bevestigd door het feit dat onder druk van de VS de Irakese olie-industrie geprivatiseerd is. Na de val van het Baathregime is Irak de zeggenschap over haar eigen olie kwijtgeraakt. Ten slotte hebben de VS nu een veel grotere invloed op het Midden-Oosten. Maar die invloed kan ze onder druk van het verzet ook weer verliezen. De oorlog is nog niet afgelopen.

Irak en Nederland, wat nu?

De gevreesde gevolgen van de oorlog tegen Irak waren door de tegenstanders van de oorlog vrij goed ingeschat. Na de overwinning op Saddam begon in het najaar van 2003 de Nederlandse stabilisatieoperatie in



de zuidelijke provincie Al Muthanna. Hoewel er Nederlandse slachtoffers waren, was deze missie niet zozeer van militair maar vooral van politiek belang, namelijk om de Amerikaanse agenda voor Irak van een breed internationaal draagvlak te voorzien. Na deze missie werd Nederland gevraagd mee te doen aan een NAVO-operatie om Irakese officieren voor het nieuwe leger op te leiden. Momenteel zijn er nog veertien Nederlandse militairen die helpen bij de opleiding van het nieuwe Irakese leger. Opnieuw een missie die vooral politieke steun tot uitdrukking brengt.

De Amerikaanse aanpak van de overgebleven aanhangers van het Baathregime was onverstandig en contra-productief. De aanval op de opstandige stad Fallujah was zeer bloedig en werd zelfs misdadig toen – dit is nu toegegeven – wit fosfor werd gebruikt. De Amerikanen hebben door hun werkwijze de opstand aangewakkerd en zijn zo onderdeel van het probleem in plaats van de oplossing geworden. En nog is er niets geleerd. Sinds kort zijn er dan ook meer militairen naar Irak gestuurd, met name naar Bagdad. De strijd lijkt zich te verplaatsen naar gebieden die al gepacificeerd waren en het politieke verzet tegen de Amerikaanse

aanwezigheid groeit zoals bleek uit de massabetoging van 9 april in Najaf. De Nederlandse regering heeft dit alles te lijdzaam gevolgd. De politieke en militaire steun heeft geleid tot medeplichtigheid aan een onverantwoorde agenda.

Nederland dient een actievere en ook onafhankelijker houding in te nemen. Dat kan door directe steun aan de Irakese bevolking. Om te beginnen kan medische steun worden gegeven aan de slachtoffers van chemische wapens in Irakese Koerdistan. Gezien de veroordeling van de Nederlandse zakenman Van Anraat en de ongestoorde leverantie van chemicaliën aan het Baathregime door andere bedrijven tot februari 1985, is er een plicht van Nederland om deze slachtoffers bij te staan. De vorige minister van Ontwikkelingssamenwerking voelde niets voor dit voorstel van de SP. Tijd voor een andere aanpak. Nederland kan Irakese instituties versterken door meer Irakese diplomaten hier op te leiden, door samenwerking en uitwisseling tussen universiteiten, door kadertrainingen voor politieke partijen, maatschappelijke organisaties en vrije media. De SP bepleit militaire afzijdigheid maar een grote en effectieve humanitaire betrokkenheid.

De handtekeningenactie Openheid over Irak heeft de vaart erin. Ter versterking van deze actie is in sommige gemeenten een motie ingediend waarin de gemeenteraad aan de regering vraagt een onderzoek mogelijk te maken. Wie weet kan er vóór de installatie van de nieuwe Eerste Kamer ook in jouw gemeente een dergelijke motie worden ingediend. Onderstaand een voorbeeld:

MOTIE

De raad van de gemeente <gemeente> in vergadering bijeen op <datum>;

van mening, dat de discussie over de toedracht over de oorlog in Irak in 2003 zeer velen in de gemeente <gemeente> bezighoudt;

overwegende, dat de gemeente <gemeente> transparantie en verantwoordelijkheid voor gevoerd beleid zeer hoog acht;

van mening dat zij ongelukkig is met het feit dat geen openheid wordt betracht over het gevoerde beleid inzake politieke steun aan de oorlog in Irak in maart 2003;

van mening, dat de gemeente als lagere overheid er bij de regering op moet aandringen open en transparant te zijn over de achtergronden van besluiten;

hopende, dat de Eerste Kamer tot een onderzoek naar de toedracht van de oorlog in Irak zal beslissen;

verzoekt B&W, in afwachting van dit besluit de regering te vragen een dergelijk onderzoek met alle middelen mogelijk te maken en het presidium van de Eerste Kamer in kennis te stellen van dit besluit,

en gaat over tot de orde van de dag.

Namens de SP fractie,
<naam fractielid/leden>



Foto msspider66/flickr.com

Het failliet van Bush' politiek in Irak

De SP wil een onderzoek naar de Nederlandse bijdrage aan de oorlog in Irak. Ook in Groot-Brittannië en de Verenigde Staten gaat de discussie over Irak in alle hevigheid door. Het afgelopen anderhalf jaar is duidelijk geworden dat de manier waarop Bush de oorlog tegen het internationale terrorisme voert, op steeds minder steun kan rekenen. Kritiek is er niet alleen vanuit de oppositie, maar ook onder zijn eigen aanhangers en sympathisanten.

Tekst: Arjan Vliegthart

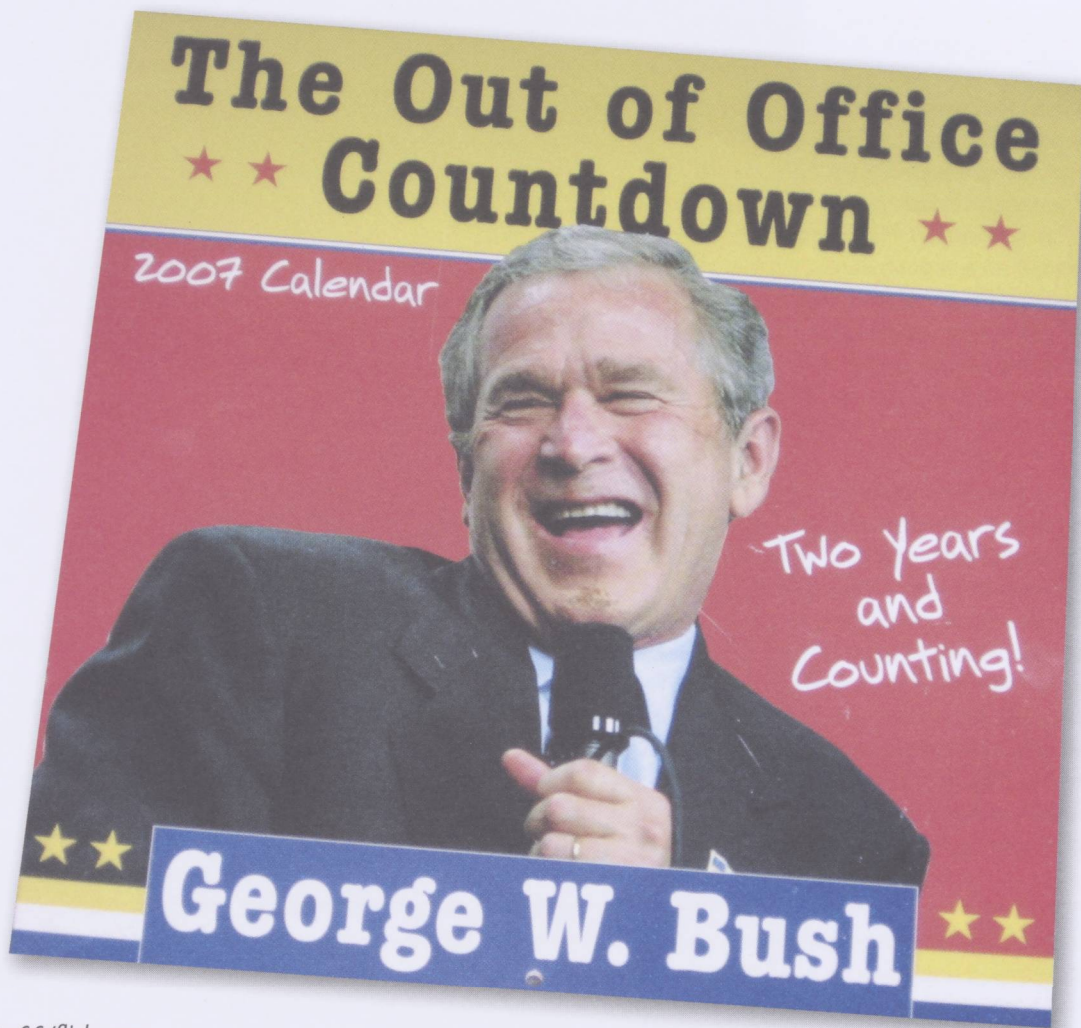
Onder de Amerikaanse bevolking is Bush op dit moment de minst populaire president sinds de Tweede Wereldoorlog. Bij de laatste verkiezingen verloren Bush'

Republikeinen de meerderheid in zowel het Huis van Afgevaardigden als in de Senaat. Tweederde van de bevolking is op dit moment voor terugtrekking van de Amerikaanse

troepen uit Irak. Net als zijn Britse collega Blair lijkt George W. Bush met name afgerekend te worden op zijn mislukte oorlog in Irak. De kritiek heeft directe gevolgen voor zijn

regering. De afgelopen tijd moesten diverse steunpilaren van Bush' beleid het veld ruimen. Minister van Defensie Donald Rumsfeld moest opstappen na aanhoudende kritiek over het Amerikaanse Irak-beleid en prominente politieke adviseurs worden ervan verdacht staatsgeheimen te hebben gelekt, om zo politieke tegenstanders een hak te zetten.

The Project for a New American Century

Bush' buitenlandse politiek dreigt al na tien jaar definitief te mislukken. Op 3 juni 1997 bekritiseerden vijftig Amerikaanse beleidsmakers en intellectuelen het buitenlandse beleid van de regering Clinton. Zij riepen op tot een 'Project for a New American Century'. Dit project had tot doel de Amerikaanse hegemonie in de wereld te versterken en bevatte ambitieuze doelen voor de buitenlandse politiek, waarbij de Verenigde Staten een unieke rol zouden moeten spelen in de wereld. Het document pleitte voor een wereldorde waarin de Amerikaanse veiligheid, rijkdommen en waarden centraal zouden komen te staan. Onder de ondertekenaars bevonden zich Donald Rumsfeld, de voormalige Amerikaanse minister van Defensie, en Paul Wolfowitz, voormalig onderminister en nu wankelend hoofd van de Wereldbank, die beiden een stempel zouden drukken op het beleid van Bush jr.

Met het aan de macht komen van de jonge Bush in 2000 kon meteen handen en voeten gegeven worden aan dit project. De oorlog tegen Irak, waartoe de neo-conservatieven al vóór de aanslagen van 11 september 2001 hadden besloten, was daarvan wel het meest markante voorbeeld. Bush kon voor deze oorlog aanvankelijk rekenen op de steun van één van Amerika's meest vooraanstaande politicologen, Francis Fukuyama. Hij was ook één van de ondertekenaars van het bovengenoemde project. In 2006 publiceerde hij echter 'Na het

Neoconservatisme. Waar Rechts verkeerd afsloeg', waarin hij genadeloos afrekent met het buitenlandbeleid van Bush.

Van 'het einde van de ideologie' naar een neoconservatieve ideologie

De ontwikkeling van Francis Fukuyama is tekenend voor de politieke ontwikkelingen in de Verenigde Staten. Elf jaar voor de aanslagen op New York en Washington, op 11 september 1990, kondigde George Bush sr. een 'Nieuwe Wereldorde' aan, die gekenmerkt zou worden door vrede en welvaart en waarin een grote rol zou worden toegekend aan de Verenigde Naties. De Koude Oorlog was voorbij en de Sovjet-Unie, die toen net uiteen dreigde te vallen, was niet langer een bedreiging voor de Verenigde Staten en haar bondgenoten.

In deze Nieuwe Wereldorde nam de economische globalisering een hoge vlucht. Het vrije internationale kapitaalverkeer bloeide als nooit tevoren. De wereld werd een 'global village' en onder president Clinton groeide de Amerikaanse economie. Francis Fukuyama maakte destijds furore met zijn analyse dat met de overwinning van het liberalisme de tijd van ideologische strijd voorbij was. Het neoliberalisme, voortgegaan door het kapitalisme, had de grote slag der ideologieën gewonnen. Het zou misschien nog wel even duren voordat dit neoliberalisme zich daadwerkelijk over de hele wereld had verspreid, maar in feite was de slag om de 'hearts and minds' gewonnen.

Breepunt Irak

In de jaren daarna groeide de neo-liberaal Fukuyama steeds meer toe naar het kamp van de neoconservatieven. In 1998 ondertekende hij de neoconservatieve oproep aan president Clinton om Irak binnen te vallen. In zijn nieuwste boek stelt Fukuyama echter dat het juist met deze oorlog fout is gegaan. De regering-Bush was onvoldoende voorbereid op de verantwoordelijk-

heden die gepaard gingen met het verdrijven van Saddam Hoessein. Er was binnen het neoconservatieve kamp nauwelijks aandacht geweest voor de vraag wat er met Irak moest gebeuren na de val van Saddam Hoessein. Bush en de zijnen hadden een te groot vertrouwen gehad in de maakbaarheid van de Iraakse samenleving.

Maar Fukuyama's kritiek gaat verder. De regering-Bush was namelijk ook onvoldoende voorbereid op de negatieve reacties die zijn optreden in de rest van de wereld zou oproepen. In Amerikaanse regeringskringen had men verwacht dat de meeste landen wel mee zouden gaan in Amerikaanse strategie om het Midden-Oosten te hervormen. Dat bleek echter niet het geval; een meerderheid binnen de Verenigde Naties was en bleef tegen de Amerikaanse aanvalsoorlog. In Europa was een meerderheid van de bevolking tegen de oorlog en in de Arabische wereld nam de haat ten opzichte van het Amerikaans beleid alleen nog maar toe.

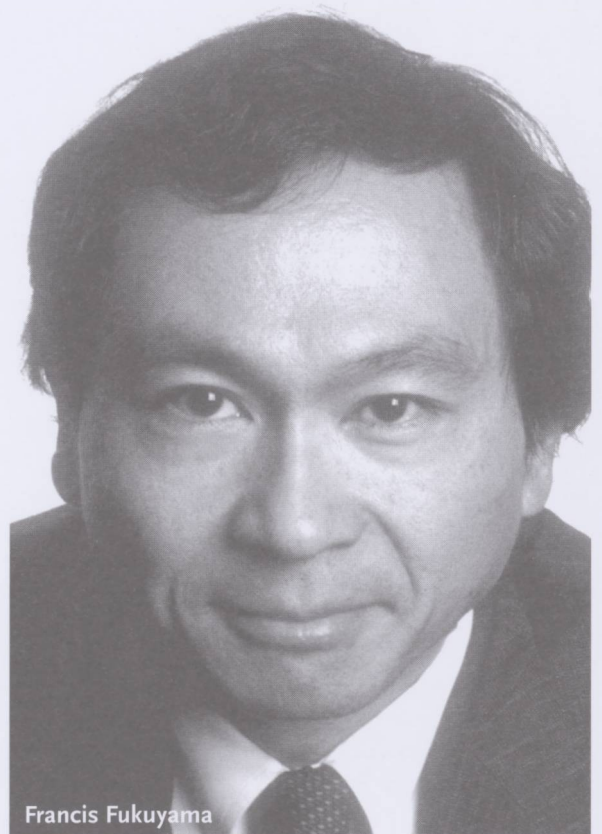

Francis Fukuyama

Na het neoconser- vatisme

Francis
Fukuyama

UITGEVERIJ CONTACT

Het derde punt van kritiek dat Fukuyama naar voren brengt, is dat het gevaar van de radicale islam door Bush werd overschat. De inperking van de burgerlijke vrijheden, die het gevolg waren van de nieuwe veiligheidsstrategie, waren grotendeels overbodig en schoten aan hun doel voorbij. Daarnaast geeft Fukuyama aan dat de oorlog tegen het internationale terrorisme en de oorlog tegen Irak feitelijk niets met elkaar te maken hadden. Irak was ten tijde van Saddam Hoessein een seculiere staat en is pas sinds de Amerikaanse inval een trekpleister geworden voor religieus gemotiveerde terroristen.

Kritiek van binnenuit

De relevantie van de kritiek van Fukuyama is dat ze wordt geleverd

door iemand die het Witte Huis en haar bewoners van binnenuit kent. Fukuyama kent bijna alle hoofdrolspelers van de regering-Bush persoonlijk. Hierdoor is de kritiek die hij in zijn boek 'Na het Neoconservatisme' geeft heel geloofwaardig. Fukuyama's boodschap is niet erg nieuw en was al veel langer door tegenstanders van het beleid van Bush naar voren gebracht. Ook is de kritiek van Fukuyama op het beleid van Bush veel minder radicaal dan door veel anderen is geuit; Fukuyama blijft trouw aan veel uitgangspunten van de neoconservatieven, hoewel hij wel erkent dat dit gedachtengoed door het handelen van de regering-Bush aan geloofwaardigheid heeft ingeboet. Belangrijk is echter dat deze kritiek nu ook uit eigen gelederen komt.

Dit ondermijnt voor veel Republi-
keinse kiezers het vertrouwen in
een politiek goede afloop van Bush'
beleid.

De Democratische reactie

Nu het falen van Bush' Irakbeleid met de dag duidelijker wordt, wordt ook de kritiek van Bush' tegenstanders steeds heftiger. Onlangs nam het Congres een motie aan die Bush ertoe moet dwingen per 1 oktober 2008 de troepen uit Irak terug te trekken. 'We zijn slechts één handtekening verwijderd van het einde van deze oorlog', aldus de Democratische presidentskandidaat Barack Obama. Bush kan dit voorstel nog met zijn veto dwarsbomen, maar kan dan ook niet meer rekenen op extra geld. Het Democratische kamp lijkt eensgezind in haar kritiek op het buitenlandbeleid van Bush en dit is relatief nieuw. Aanvankelijk was een flink aantal Democratische vertegenwoordigers, waaronder Hilary Clinton, akkoord gegaan met de Amerikaanse inval in Irak. Vandaag de dag bekritiseert ook zij echter in felle bewoordingen het Irakbeleid van Bush. Beide kansrijke Democratische presidentskandidaten hebben aangegeven de Amerikaanse troepen terug te trekken als zij over anderhalf jaar gekozen zouden worden.

Ook de Amerikaanse vredesbeweging is nog steeds zeer actief met dit onderwerp. Regelmatig demonstreren duizenden mensen voor de terugtrekking van de Amerikaanse troepen. Het is niet uit te sluiten dat vanuit deze beweging een presidentskandidaat opstaat die nog radicaler dan Clinton en Obama het Irakbeleid van Bush zal aanvallen en zo de discussie nog verder op scherp zal zetten. Het onderwerp houdt de gemoederen dusdanig bezig dat het waarschijnlijk het dominante thema zal zijn in de verkiezingsstrijd die aan het einde van dit jaar zal losbarsten.

Hetrijke rooieleven

Deel 26: Bert Middel over Pieter Jelles Troelstra

Een pragmatische romanticus

Tekst: Bert Middel

Wellicht was Pieter Jelles Troelstra als persoon helemaal niet zo'n heroïsche man. Hij kwam ter wereld in een welgesteld Leeuwarder bourgeoismilieu. En viel tijdens zijn studietijd in Groningen vooral op als preses van het studentencorps *Vindicat atque polit* dat berucht was om zijn drinkgelagen. Als latere levenspartner van Sjoukje Bokma de Boer – beter bekend als de schrijfster Nynke van Hichtum – ont-popte hij zich bepaald niet als een modelechtsgenoot. Ook in zijn latere leven hoefde hij zich dankzij het assurantie kantoor van zijn vader geen financiële zorgen te maken. En dat in een tijd dat de arbeiders bittere armoede leden en hun leef-omstandigheden schrijnend waren. Anders dan bijvoorbeeld Ferdinand Domela Nieuwenhuis hoefde hij zich ook in zijn latere leven niets van materiële aard te ontfagen. Net als bij de meeste van de twaalf 'apostelen' die in augustus 1894 in Zwolle de Sociaal-democratische Arbeiderpartij (SDAP) oprichtten, was er weinig proletarisch aan de persoon Troelstra. Van de 'founding fathers' van de SDAP wisten alleen Johan Schaper en Hendrik



Pieter Jelles Troelstra

Spiekman, die in respectievelijk Groningen en Rotterdam als partij-propagandist naam maakten, wat het was om met je handen de kost te moeten verdienen. De SDAP ging vanaf haar oprichting niet voor niets door het leven als de Studenten-, Dominees- en Advocatenpartij. Ook toen al kende de sociaal-democratie blijkbaar haar spagaten.

En toch is Troelstra sinds jaar en dag mijn grote inspiratiebron. Een gedreven en bevlogen man, maar tegelijkertijd pragmatisch ingesteld en als persoon een romanticus pur sang. Dat laatste blijkt ook uit zijn alter ego, de Friese dichter Piter Jelles, die op jonge leeftijd al naam maakte in literaire kringen in Friesland. Een van de grootste scholengemeenschappen van Friesland is naar deze dichter vernoemd.

Levenslang socialist

Mijn eerste kennismaking met Troelstra verliep via een spel. In de nadagen van de alles doordringende verzuiling groeide ik op in een socialistisch milieu in de Groningse Oosterparkwijk. Die heette toen een arbeidersbuurt, later een volksbuurt en ten slotte een 'aandachtsgebied'. In deze wijk was de eerste sociale woningbouw van de stad gerealiseerd – door de socialistische woningbouwvereniging 'Groningen' – en men stemde er massaal op 'onze' Willem Drees. Het was de Rooie Familie ten top. Men was lid van de bond (NVV), van de VARA, en dus dacht men daarmee ook automatisch lid van de partij (PvdA) te zijn. Als de strijdliederen 's ochtends via de draadomroep door de huiskamer schalden, werd het geluid harder gezet en moesten de kinderen zich even gedeisd houden. Wij leerden socialistisch zwemmen, gingen op een socialistische gymnastiekvereniging, vierden onze vakanties in de socialistische vakantieoord

van het 'Instituut voor Arbeidersontwikkeling' (inmiddels omgedoopt tot het 'Nivon'), haalden de boodschappen bij de coöperatieve kruidenier 'De Toekomst' en waren verzekerd bij onze eigen 'Centrale'. Het socialisme was een gezindheid. Je koos niet voor het socialisme, nee, je wás socialist.

Op zondagmiddagen kwam er soms een spel met dobbelstenen op tafel. Het ging over het Troelstra-oord dat in 1925 – dus nog tijdens zijn leven – door de socialistische vakbeweging werd opgericht. Het diende als een vakantie- en studieoord voor arbeiders, maar ook als monument voor Troelstra. Een verblijf op dit Troelstra-oord leek voor een arbeidersjongen een van de hoogst haalbare zaken in het leven. In mijn omgeving werd met respect over Troelstra gesproken. Hij had de arbeiders stemrecht gegeven, hij vertolkte hun stem, hij had de 'beweging' voorzien van een eigen 'wervend woord' ofwel een echte krant, Het Volk, die later werd omgedoopt in Het Vrije Volk. In veel huiskamers hing een foto van Troelstra aan de muur of stond een beeltenis van zijn hoofd op de schoorsteenmantel.

Mijn oudoom Roelf was destijds werkzaam als 'los arbeider' in de Groningse haven. Hij had slechts een paar jaar lagere school mogen doorlopen en had zich daarna zelf geschoold. Immers, 'kennis is macht', zoals hij altijd zei. In een grote hutkoffer op zolder bewaarde hij de klassieke werken van en over de socialistische arbeidersbeweging: prachtig gebonden boeken van auteurs als Vliegen, Oudegeest, Quack, Domela Nieuwenhuis en natuurlijk ook Troelstra. Op mijn zestiende kreeg ik van hem Troelstra's 'Gedenkschriften', vier delen in totaal. De eerste drie geschreven door Troelstra zelf, en het laatste

na zijn dood door zijn persoonlijk secretaris, 'Stuuf' Wiardi Beckman.

Misschien is het vreemd dat een jongen van die leeftijd geïnteresseerd was in de achtergronden van het socialisme. Maar op de middelbare school viel het me vooral op dat er zo weinig kinderen uit arbeidersmilieus rondliepen. Kinderen uit de Oosterparkbuurt gingen niet naar de HBS. Meisjes gingen naar de huishoudschool, jongens naar de ambachtsschool, en zij die echt goed konden leren mochten naar de ULO. Daarna eventueel nog naar de Kweekschool voor Onderwijzers, waar voor een hoogbegaafd arbeiderskind het verkrijgen van de oude hoofdakte doorgaans het eindstation van de opleiding was.

Op mijn school in het stadscentrum van Groningen zag ik waar en hoe mijn klasgenoten doorgaans woonden en dat dit wel iets anders was dan wat ik gewend was. Hun vaders hadden meestal een heel ander soort werk dan de vaders die ik altijd had meegemaakt. Het leek wel alsof ze niet echt werkten. En als ze dat wel deden, dan was daar ogenschijnlijk weinig inspanning voor nodig. Ik zocht daar verklaringen voor en ik vond ze in de 'Gedenkschriften' van Troelstra. Na het lezen van Troelstra viel alles op z'n plaats. Ik was van huis uit niet alleen emotioneel verbonden met het socialisme, ik kon het nu ook rationaliseren. Vanaf dat moment besepte ik dat ik levenslang socialist zou zijn.

Geen theoretische scherpslijperij

Het is uitermate boeiend te lezen hoe bij een op en top burgerlijke jongen als Troelstra de schellen van de ogen vielen. Hoe hij zich het lot van de onderdrukte en vernederde arbeiderklasse aantrok. Hoe hij het als advocaat bijvoorbeeld opnam voor de gebroeders Hogerhuis, die

Onverantwoord goedgegelovig of welbewust misleidend?

De Nederlandse steun aan de oorlog in Irak: een reconstructie



ONVERANTWOORD GOEDGELOVIG OF WELBEWUST MISLEIDEND?

De Nederlandse steun aan de oorlog in Irak: een reconstructie

Harry van Bommel en Guido van Leemput
Met een voorwoord van Jan Marijnissen

SP

De actie 'Openheid over Irak' is in volle gang. Steeds meer Nederlanders steunen de oproep tot een onderzoek naar de omstandigheden waarin Nederland de oorlog tegen Irak is in gerommeld. Harry van Bommel en Guido van Leemput hebben een reconstructie gemaakt van de politieke aanloop naar de inval in Irak.

De rol van de VS, van de VN en van Nederland; VN-resoluties, wapeninspecties en moties in de Tweede Kamer; alles komt aan bod. Ook een analyse van het 'flexibele' standpunt van de PvdA door de jaren heen ontbreekt niet.

Behalve een reconstructie is 'Onverantwoord goedgegelovig of welbewust misleidend?' vooral een pleidooi voor openheid. Van Bommel en Van Leemput laten zien dat er nog heel wat vragen beantwoord kunnen worden. Móéten worden, want 'als we geen gelegenheid krijgen om van eerder gemaakte fouten te leren, worden we zo weer een volgende oorlog in gerommeld', aldus Jan Marijnissen in het voorwoord van het boekje.

Het boekje kost € 2,30 (exclusief portokosten) en is via de SP-winkel (www.sp.nl/service/goederen) te bestellen.

spanning

Uitgave van het Wetenschappelijk Bureau van de SP. Verschijnt 12 keer per jaar, jaargang 9, nummer 6, juni 2007

DNPP



DOCUMENTATIECENTRUM
NEDERLANDSE POLITIEKE
PARTIJEN

Zuid-Amerika
Een nieuwe politieke lente?





Zuid-Amerika Een nieuwe politieke lente?

De ontwikkelingen in Zuid-Amerika krijgen vaak niet de aandacht die ze verdienen. Het continent aan de andere kant van de wereld staat vaak alleen centraal als Argentinië en Brazilië een gooi doen naar het wereldkampioenschap voetbal. Toch is er iets interessants gaande in dit deel van de wereld. Een flink deel van de landen wordt geregeerd door linkse regeringen. Hoewel er onderling duidelijke verschillen zijn, kan Zuid-Amerikaans links de linkse beweging in Europa inspireren. Vandaar dat we er in dit nummer uitgebreid bij stilstaan.

Allereerst analyseert professor Michiel Baud, directeur van het CEDLA, het centrum voor onderzoek naar Latijns-Amerika, de radicale politiek van Hugo Chávez in Venezuela. Chavez combineert sociale programma's met radicale kritiek op het Westen en is daarmee de nieuwe schrik voor de Verenigde Staten op dit continent geworden. Daarna gaat Daniël de Jongh, die lange tijd in Latijns-Amerika woonde en werkte voor het Fonds Latijns-Amerika, in op de Amerikaanse rol in de drugsoorlog in Colombia. Tweede Kamerlid Ronald van Raak haakt in op de Nederlandse discussie in hoeverre de problemen van de PvdA kenmerkend zijn voor het hele linkse politieke spectrum. In het Rijke Rooie Leven staat Tiny Kox, fractievoorzitter van de SP-fractie in de Eerste Kamer, stil bij het leven en werk van Karel Glasstra Van Loon.

INHOUD

Zuid-Amerika
Een nieuwe politieke lente?
juni 2007

- 3 Hugo Chávez: hoop voor de armen of gevaar voor de democratie?
- 6 Plan Colombia
De Amerikaanse greep op Latijns-Amerika
- 10 'Op links is meer aan de hand dan problemen bij de PvdA'
- 12 "Stel een daad en toon je moed" – Tiny Kox over Karel Glasstra van Loon

AANBEVOLENI!

PvdA slaat plank mis over opkomst SP

In de mei-uitgave van het blad Grenzeloos analyseert Kevin Levie het beeld dat er van SP-kiezers bestaat in het boek *De Verloren slag*. In dit boek wordt er ten onrechte van uitgegaan dat de SP haar succes te danken zou hebben aan de stemmen van de verliezers van de modernisering en globalisering. De SP heeft echter een veel breder palet aanhangers. Promovendi staan naast havenarbeiders samen op de markt om de idealen van de SP uit te dragen. Dat beiden een plaats vinden in de SP heeft alles te maken met de grote maatschappelijke behoefte naar meer samenhang, solidariteit en gemeenschappelijke identiteit. Dat is geen conservatief verhaal, maar juist de basis voor een werkelijk open en vrije maatschappij.

Liberalen verwarren vrijheid met keuzevrijheid

Kiezen tussen zorgverzekeraars of energieleveranciers is nog geen vrijheid. Mensen hebben liever een sociaal vangnet dan keuzevrijheid, aldus Ronald van Raak in het NRC Handelsblad van 29 mei. Vrijheid laat zich niet voorschrijven, zo tonen ook de uitslagen van de laatste verkiezingen. Vrijheid blijft voor veel mensen een loze belofte zonder georganiseerde solidariteit.

Deze en andere opinies zijn na te lezen op www.sp.nl/opinies

Colofon Spanning wordt uitgegeven door het Wetenschappelijk Bureau van de SP. Een abonnement kost 12 euro per jaar voor SP-leden en 25 euro voor niet-leden. De betaling gaat per incasso. Abonnementenadministratie: Vijverhofstraat 65, 3032 SC Rotterdam T (010) 243 55 40 F (010) 243 55 67 E administratie@sp.nl.

Redactieadres: Vijverhofstraat 65, 3032 SC Rotterdam T (010) 243 55 35 F (010) 243 55 66 E spanning@sp.nl

Redactie: Ronald van Raak (secretaris), Arjan Vliegthart (eindredacteur) en Diederik Olders. Redactieraad: Hans van Heijningen (voorzitter), Tiny Kox, en Elma Verhey. Illustratie: Len Munnik. Foto cover: Lebrecht Music & Arts/Hollandse Hoogte

Hugo Chávez: hoop voor de armen of gevaar voor de democratie?

In februari schreef ik in de Volkskrant twee artikelen over Hugo Chávez. Het artikel dat hieronder volgt, is daarop gebaseerd.

De Venezolaanse president Hugo Chávez is het symbool van de ruk naar links in Latijns-Amerika. Chávez' politiek is even dubbelzinnig als onvergelijkbaar. Door zijn voortvarende aanpak vragen tegenstanders zich af of Venezuela afstevent op een linkse dictatuur. Terecht?

Tekst: Michiel Baud, CEDLA Amsterdam

Hugo Chávez is zonder meer de meest zichtbare regeringsleider van hedendaags Latijns-Amerika. Zijn tirades tegen de regering-Bush, (de 'duivel'), zijn bezoeken aan omstreden leiders in Zimbabwe of Iran, en zijn ongezoeten retoriek hebben hem zowel berucht als geliefd gemaakt. Chávez is het symbool geworden van de ruk naar links in Latijns-Amerika. Tegelijkertijd zien velen hem als een typisch voorbeeld van het populisme en machismo dat lijkt te horen bij Latijns-Amerikaanse politieke systemen. Maar misschien is Chávez veel meer uitzondering dan regel. Zijn nieuwe, onnavolgbare politieke praktijk plaatst vriend en vijand voortdurend voor verrassingen. Ouderwets populisme waarin direct contact met de bevolking centraal staat, vermengt hij met vernieuwingen in het staatsrecht die tot doel hebben een nieuw soort Latijns-Amerikaans socialisme te construeren. Chávez gooit allerlei ideologische recepten in een hoge hoed en tovert er een nieuw systeem uit waarin nationalisme en socialisme zijn overgoten met een saus van een autoritair, personalistisch bewind.

Politieke ontwikkeling

De achtergrond van Hugo Chávez is, zoals bijna alles rond zijn persoon, dubbelzinnig. Hij groeide op in een gezin waarin beide ouders politiek uiterst actief waren. Als zeventienjarige nam hij dienst in het leger. Net als veel andere officieren had hij de gelegenheid om aan de universiteit politieke wetenschappen te studeren. Al snel raakte hij gefrustreerd door de corrupte Venezolaanse politiek en kwam hij in de ban van links-revolutionaire ideeën. Uiteindelijk pleegden Chávez en zijn



medestanders in 1992 een staatsgreep, die uitliep op een grote mislukking. De militaire inlichtingendienst hield hen al geruime tijd in de gaten en wist de coup snel te smoren. Chávez nam direct de verantwoordelijkheid op zich en mocht een korte tv-toespraak houden om de laatste opstandelingen op te roepen zich over te geven. Deze toespraak wordt allereerste als het begin van zijn politieke carrière gezien: het tv-optreden maakte van hem een nationale figuur en in zijn woordkeuze – 'por ahora', voor dit moment – hoorden velen een aankondiging van toekomstige pogingen.

Ook na zijn vrijlating in 1994 bleef Chávez het politieke systeem van Venezuela verwerpen. Het was in zijn ogen te corrupt en oneerlijk om een eerlijke kans te geven aan veranderingsgezinde krachten. Chávez' positie kenmerkte zich door een militair perspectief op de staat en een revolutionaire, linkse benadering van grote maatschappelijke problemen. Pas een jaar voor de verkiezingen van 1998 (die hij uiteindelijk zou winnen), veranderde hij van mening. Hij kondigde aan zijn idealen via de politieke weg na te zullen streven.

Chávez liet er echter nooit enige twijfel over bestaan dat hij het democratische systeem als een instrument voor sociale veranderingen ziet; niet als doel op zich. Door zijn presentatie als man van het volk, zijn charisma en zijn bedrevenheid de media te bespelen, heeft hij veel aanhang bij de grote meerderheid van de (arme) bevolking. Door een veelheid van referenda wist hij zijn maatregelen gesanctioneerd te krijgen. Zo werd bijvoorbeeld in december 1999 met een overweldigende meerderheid een nieuwe grondwet aangenomen, die de nieuwe Bolivariaanse Republiek Venezuela stichtte. De referenda stelden hem in staat om de traditionele, door de politieke elite gedomineerde kanalen van politieke besluitvorming te ontwijken. Zij gaven hem ook de ruimte om er voor te zorgen dat langzamerhand alle belangrijke instituties van de overheid, tot aan het Hooggerechtshof toe, gedomineerd worden door zijn (vaak militaire) aanhangers.

De retoriek van Chávez heeft een gevoelige snaar geraakt bij de arme bevolking van Venezuela (en ook Latijns-Amerika). Zijn afkeer van de gevestigde elite en zijn uitdagende kritiek op de Verenigde Staten worden door grote delen van de Venezolaanse bevolking gedeeld. De frustratie over de incompetentie en corruptie in de Venezolaanse politiek zijn zo groot dat ze Chávez zijn platte humor, zijn uitglifiers en zijn narcistische ijdelheid graag vergeven. Het bekende Latijns-Amerikaanse enquêtebureau, de Latinobarómetro, stelde enige tijd geleden vast dat de tevredenheid met de democratie in Venezuela het hoogst is van heel Latijns-Amerika!

Olie en politiek

Chávez beschikte natuurlijk over de gigantische olie-reserves van Venezuela. In het verleden hadden olie-inkomsten in Venezuela voornamelijk geleid tot grenzeloze verrijking van een klein deel van de stedelijke bevolking en een uitzichtloze inflatie die de armen onder zware druk zette. Een van de eerste projecten

van Chávez was het onder controle brengen van de olie-industrie en een nauwere aansluiting bij de Opec-landen. Ondanks zijn radicale retoriek, toont Chávez zich zeer pragmatisch. Venezuela exporteert het grootste deel van zijn olie naar de vermaledijde Verenigde Staten. De miljoenen oliedollars worden door Chávez strategisch ingezet om zijn sociale programma's te financieren. De Irak-oorlog en de snel stijgende olieprijs die daarvan het gevolg waren, spelen Chávez verder in de kaart. De staatsreserve van Venezuela wordt op dit moment op 25 miljard dollar geschat. Het land is nog nooit zo rijk geweest! Chávez' oliepolitiek wordt zeer verschillend beoordeeld. Critici leggen nadruk op het gebrek aan investeringen en de verouderde technologie. Anderen bekritisieren de financiering van overheidsprogramma's op basis van een conjuncturele, wellicht kortstondige groei van de oliemarkt. Voorstanders zien de gigantische sociale programma's juist als de eerste geslaagde poging om de olie-inkomsten aan de hele bevolking ten goede te laten komen.

Zelfs conservatieve economen hebben respect voor de sanering van de Venezolaanse economie die onder Chávez' leiding heeft plaatsgevonden. Ook al werd zijn politiek vergemakkelijkt door een economische boom. En zeker niet alleen de armen zijn bevoordeeld. De Engelse krant *The Guardian* gaf recentelijk een paar interessante statistieken: een economische groei boven de 10 procent, veel investeringen in onroerend goed, verdubbelde autoverkopen en nog meer cijfers die erop duiden dat de positie van beter gesitueerden in Venezuela niet bepaald verslechterde.

Buitengewone volmachten

Vanaf het moment dat Chávez in december 2006 met meer dan 60 procent van de stemmen voor een volgende termijn als president gekozen werd, heeft hij duidelijk gemaakt wat hij wil. Venezuela moet verder hervormd worden. Op 31 januari verleende de Venezolaanse Nationale Assemblee hem daarom buitengewone volmachten. Op tien essentiële maatschappelijke terreinen mag Chávez gedurende achttien maanden doen wat hem goeddunkt. Of het nu gaat om de financiële inrichting van de overheid, technologie, infrastructuur of waarden en normen – om maar vier terreinen te noemen – de president zal anderhalf jaar praktisch de vrije hand hebben.

De belangrijkste bevoegdheid betreft echter de energiesector. De bijzondere volmachten moeten Chávez de gelegenheid geven om zo spoedig mogelijk de olie-productie te nationaliseren. De president beseft maar al te goed dat de toekomst van zijn regime afhangt van de olie-inkomsten. De vier grote buitenlandse oliebedrijven in het land is al de wacht aangezegd. Natuurlijk heeft dat nervositeit teweeggebracht, maar voorlopig blijven de bedrijven er tamelijk rustig onder. Niemand weet hoe de radicale plannen van Chávez zullen uitpakken en de bedrijven weten dat ze worden beschermd



Morales (Bolivia) Chávez

Foto: Enlazando Alternativas/flickr.com

door uitgebreide nationale wetgeving. Het gevecht is nog maar net begonnen.

Dat bleek bij de recente sluiting van het grote onafhankelijke tv-station Radio Caracas Televisión (RCTV) per 1 juni. Dit station dat, net als een aantal grote kranten, onophoudelijke oppositie tegen de Chavez-regering heeft gevoerd, werd gesloten omdat het de staatsgreep tegen Chávez in 2002 gesteund had. De sluiting werd door Chávez gepresenteerd als een louter administratieve maatregel. Hij had het station niet gesloten, maar simpelweg de licentie niet verlengd. Deze opportunistische uitleg was zelfs een deel van zijn aanhangers te gortig. De persvrijheid is een groot goed in Venezuela waarin de bevolking met groot enthousiasme en zonder schroom over politiek wil praten. De studentenprotesten hebben het regime op een gevoelige plaats geraakt. Studenten steunden traditioneel zijn socialistische experiment openlijk. Voor het eerst werd duidelijk dat hij nu ook uit eigen kring bekritiseerd wordt.

'Hugolandia'

Hoe moeten we dan dit revolutionaire experiment interpreteren? Een recent artikel noemt het Venezuela van Hugo Chávez ironisch 'Hugolandia'. Een land met gelovigen die alles wat Chávez doet en bedenkt met gretigheid omarmen; een land ook met vijanden die niets goeds kunnen zien in het socialistische project van een in hun ogen megalomane dictator. Voorstanders zien de nieuwe maatregelen als een gerechtvaardigde poging de stabiliteit van de Venezolaanse economie te beschermen en de olie-inkomsten meer ten goede te laten komen aan de samenleving. Voor zijn tegenstanders bestaat er geen twijfel dat de nieuwe situatie Venezuela weer een stap verder brengt in de richting van een linkse dictatuur.

Niemand zal beweren dat het eenvoudig is om helemaal wijs te worden uit de complexe politieke situatie die er in Venezuela is ontstaan.

Om te beginnen is het wellicht nuttig om vast te stellen dat de buitengewone bevoegdheden van Chávez niet zo bijzonder zijn voor de Latijns-Amerikaanse politiek. In Venezuela zelf hebben vele presidenten vóór Chávez al gebruik gemaakt van dergelijke mogelijkheden. Ook elders op het continent regeren presidenten vaak als kleine alleenheersers met veel bevoegdheden, die hun parlementen slechts af en toe plichtmatig consulteren. De Argentijnse politicoloog O'Donnell heeft zelfs een term hiervoor: de 'gedelegeerde democratie'. Het opvallende in het geval van Chávez is dat hij die extra bevoegdheden helemaal niet nodig lijkt te hebben. De boycot van de recente verkiezingen door de oppositie wordt alom als een grove politieke inschattingsfout gezien en heeft de oppositionele krachten op een zijspoor gemanoeuvreerd. De boycot bevestigde het onvermogen en de verdeeldheid van de oppositie en verschaft Chávez de volledige dominantie in het parlement. Je kunt de politicus Chávez niet kwalijk



Foto: fraymifoto's/
flickr.com

nemen dat hij daarvan ruimschoots gebruik heeft gemaakt.

Er zitten zeker interessante kanten aan het socialistische experiment van Hugo Chávez. De economische groei die het heeft bewerkstelligd is indrukwekkend. Er moet nog veel gebeuren om het land echt socialer en moderner te maken, maar een ander regime zou het niet beter gedaan hebben. Venezuela is nog steeds een land met een sterke en vrije pers waar tegenstanders van het regime hun zegje kunnen doen. Sommigen hebben hun baan verloren; anderen worden tegenwerkt, maar er worden geen politieke moorden gepleegd en nauwelijks tegenstanders in de gevangenis gestopt. Je kunt er niet omheen dat Chávez daadwerkelijk poogt de olie-inkomsten van het land aan te wenden voor de arme bevolking. Hij is daarmee niet alleen de held van de armen geworden; hij heeft ook de frustratie over de onmacht en het egoïsme van de gevestigde elite handen en voeten gegeven.

Toch is Venezuela met Chávez een weg ingeslagen die niet van gevaar ontbloot is. De staatsrechtelijke hervormingen en 'creatieve' oplossingen van politieke problemen hebben de instituties van de rechtsstaat al gevaarlijk aangetast. Zeker sinds de herverkiezing van Chávez bestaan er nauwelijks meer instituties die de regering kunnen controleren, laat staan tegenspreken. Chávez heeft al aangekondigd de staat meer invloed te willen geven en cruciale bedrijfstakken te gaan nationaliseren. Het is een teken aan de wand dat de oppositionele RCTV zijn licentie heeft moeten inleveren. Hoe grappig en exotisch Hugo Chávez af en toe ook voor de dag kan komen en hoe verfrissend ook sommige van zijn politieke ideeën zijn, zijn autoritaire, militaristische personalisme kan in de nabije toekomst een reëel gevaar voor de Venezolaanse democratie gaan vormen.

Plan Colombia

De Amerikaanse greep op Latijns-Amerika

Latijns-Amerika kent een bewogen geschiedenis van bemoeienis van de Verenigde Staten. Tijdens de Koude Oorlog keek de noorderbuur niet op een cent – en ook niet op een mensenrechtenschending meer of minder. Nu de ogen van de wereld vooral op het Midden-Oosten zijn gericht, zouden we haast vergeten dat er in Latijns-Amerika ook nog steeds een oorlog woedt waar de VS intensief bij betrokken is. Via Plan Colombia wordt de greep op de regio gehandhaafd, onder de noemer van de oorlogen tegen drugs en terrorisme.

Tekst: Daniël de Jongh

De Verenigde Staten hebben een merkwaardige verhouding tot coca. Enerzijds vormden cocabladeren een hoofdbestanddeel van het oorspronkelijke recept van Coca Cola, Amerikaans cultuursymbool bij uitstek. Anderzijds kennen de Verenigde Staten het hoogste percentage cocaïnegebruikers ter wereld en wordt drugsverslaving er beschouwd als een gigantisch maatschappelijk probleem. Opeenvolgende regeringen voelen de druk van de kiezers om hard op te treden tegen drugsgebruik. De afgelopen decennia heeft de overtuiging terrein gewonnen dat het drugsprobleem 'bij de wortel' moet worden aangepakt, oftewel de productie. In het geval van cocaïne letterlijk bij de wortel – als de cocaplant wordt uitgeroeid dan kan er ook geen cocaïne meer worden geproduceerd en verhandeld, is de redenering. Vanuit die logica heeft de VS zich ontwikkeld tot de motor achter het Plan Colombia, waarvan het systematisch verdelgen van cocaplanten een belangrijk onderdeel is. Onder escorte van Amerikaanse legerhelicopters bespuiten sproeivliegtuigen

van de Colombiaanse politie coca-velden met chemicaliën.

War on drugs

Al in 1971 bestempelde toenmalig president Nixon de drugshandel tot staatsvijand en verklaarde hij de oorlog aan drugs. Hoewel de *War on Drugs* in de beginjaren vooral was gericht tegen de binnenlandse drugshandel en -consumptie, werd de blik al snel over de grens gericht. Het spoor van de handel leidde naar Colombia, waar de bulk van de drugs vandaan bleek te komen. In 1974 werden de eerste agenten van de Amerikaanse narcoticabrigade naar Colombia uitgezonden, om de lokale politie te trainen. Erg enthousiast werden zij trouwens niet ontvangen. Afgezet tegen de schrijnende armoede en de voortdurende dreiging van sociale opstanden vond de Colombiaanse regering drugs niet het meest urgente probleem.

Vanaf eind jaren zeventig maakte cocaïne een duizelingwekkende opmars onder Amerikaanse drugsgebruikers. De groeiende stroom drugsdollars had grote gevolgen voor de Colombiaanse staat. Zowel

de productie als de handel waren in handen van een kleine groep drugsbaronnen, die royaal met hun dollars strooiden om ambtenaren en politieagenten om te kopen. Om de hand over hand toenemende corruptie een halt toe te roepen, zwichtte de Colombiaanse regering voor de aanhoudende Amerikaanse druk om de strijd tegen drugs op te voeren en tegelijkertijd hard op te treden tegen linkse rebellen – een tweede stokpaardje van de VS tijdens de Koude Oorlog. Zwaar leunend op de Amerikaanse militaire doctrine (en geldkraan) van rond 1980 trok het Colombiaanse leger fanatiek ten strijde tegen drugshandelaars en guerrillaleiders, én tegen bevolkingsgroepen die beschouwd werden als potentiële handlangers. Deze strategie berustte op een grote inschattingsfout: evenals in veel andere Latijns-Amerikaanse landen dreef het geweld van het overheidsleger hele bevolkingsgroepen rechtstreeks in de armen van de guerrilla.

Nieuwe strategie

Met het einde van de Koude Oorlog veranderde het internationale politieke toneel. In Latijns-Amerika

maakten militaire juntas plaats voor democratisch gekozen regeringen en legden de meeste guerrillabewegingen de wapens neer, maar Colombia bleef een brandhaard. De politieke situatie in het land was in de jaren tachtig nog gecompliceerder geworden, door de opkomst van gewapende paramilitaire 'zelfverdedigingsgroepen': rechtse knokploegen die de linkse guerrillagroepen bevochten. Daarnaast manifesteerden de drugskartels zich steeds nadrukkelijker als machtsfactor.



Cocabladeren: staatsvijand of voorwendsel?

De Verenigde Staten zagen zich genoodzaakt om een nieuwe strategie te ontwikkelen om hun militaire aanwezigheid op het Latijns-Amerikaanse continent te kunnen verantwoorden. Het antwoord werd gevonden in een intensivering van de *War on Drugs*. In 1989 sloeg de regering-Bush alarm over de maar niet aflatende stroom drugs die de VS binnenkwamen, en riep de Andeslanden op tot harde maatregelen. Het Andean Counterdrug Initiative (ACI) ging van start, een 'hulp'-programma dat erop neerkwam dat de VS miljarden dollars pompte in de oprichting, training en materiële uitrusting van drugsbestrijdingseenheden in met name Colombia, Bolivia en Peru. Met behulp van het ACI werden de drugsbestrijdingsactiviteiten drastisch gemilitariseerd en geïntensiveerd.

'Vredesplan'

Daarbovenop kwam in 2000 Plan Colombia. Dit door de Colombiaanse overheid als vredesplan gepresenteerde samenwerkingsproject met de Verenigde Staten was van meet af aan sterk geënt op de (onjuiste) veronderstelling dat de drugsmaffia en de guerrillabeweging grotendeels samenvallen. Een deel van de miljarden van Plan Colombia gaat naar ontwikkelingsprojecten – de hoofdmoot wordt echter besteed aan de grootschalige bestrijding van de cocateelt, zoals de omstreden sproeivluchten. Critici hebben van meet af aan gewezen op de risico's voor de volks-

gezondheid, het milieu en legale landbouwgewassen in de omgeving van cocavelden. Ook de verruiming van bevoegdheden van de als corrupt en gewelddadig te boek staande Colombiaanse strijdkrachten is veel bekritiseerd, zeker nadat vanaf 2002 ook 'terrorismebestrijding' tot de doelstellingen van Plan Colombia ging behoren.

De cynische balans na zeven jaar Plan Colombia is dat het hoegenaamd niets heeft opgeleverd. In juni verscheen een rapport van de Verenigde Naties waarin wordt becijferd dat er sinds de invoering ervan alleen maar meer Colombiaanse coke de Verenigde Staten binnen is gekomen. Coca wordt nu op veel meer plekken verbouwd dan zeven jaar geleden – door de aanvankelijke concentratie van drugsbestrijdingsactiviteiten in guerrillagebied kon de drugsmaffia in de rest van het land ongestoord uitbreiden. Door opportunistisch samen te werken met zowel de guerrilla als de paramilitairen en met corrupte militairen en ambtenaren is de drugsmaffia dieper verankerd geraakt in de samenleving. In plaats van grote drugskartels, is er nu veeleer sprake van een wijdvertakt, veel moeilijker te bestrijden netwerk. De guerrillabeweging is ook allerminst verslagen, en recent kwam een reeks schandalen aan het licht over de innige banden

tussen paramilitairen en regeringsfunctionarissen. Drugs en oorlog woekeren in Colombia onverminderd voort.

Strategisch

Toch wordt de miljardensteun aan Plan Colombia en het ACI voortgezet, wat de vraag oproept of drugsbestrijding wel echt het hoofddoel is. Het ACI werd gestart in de drie landen waar linkse verzetsbewegingen in 1989 nog een serieuzere bedreiging vormden dan elders in de regio. De eerste besprekingen over Plan Colombia werden gehouden in 1998, het jaar waarin Chávez de verkiezingen won in Venezuela en Lula hoge ogen gooide in Brazilië. De vraag of Plan Colombia werkt, zou weleens veel minder belangrijk kunnen zijn dan het behoud van militaire bases en een strategische bondgenoot in een 'verlinksende' regio.

Presidenten als Chávez, Morales en Correa uiten scherpe kritiek op het Amerikaanse drugsbeleid. Zij werpen de vraag op waarom er in de VS zo veel vraag is naar verdovende middelen en ijveren voor legalisering van de cocaplant – die ook wordt verbouwd als voedingsgewas en ingrediënt voor geneesmiddelen. Een sprankje hoop voor de verarmde plattelandsbevolking en miljoenen als gevolg van de oorlog ontheemden in Colombia.

Wat is rood, wat is blauw?

In dit overzicht zijn de landen rood, die een rode president hebben. Dit weerspiegelt de relatief grote macht van presidenten in deze democratieën. Het zegt natuurlijk weer niet álles; neem bijvoorbeeld Uruguay, waar de partij van de president de Socialistische Partij is, terwijl zijn minister van economische zaken en financiën, Danilo Astori, bekendstaat om zijn neoliberale, pro-Amerikaanse koers. Of Chili, waar de president Bachelet weliswaar van de socialistische partij is, maar wel een samenwerkingsverband van die partij met christen-democraten vertegenwoordigt. En wat is een rode president? Iedereen wiens partij zich links noemt (socialistisch, sociaal-democraat). Is Venetiaan van Suriname links omdat zijn Nationale Partij Suriname zich sociaal-democratisch noemt?

Land
Hoofdstad
President
Inwoneraantal

1. Colombia

Bogots
Álvaro Uribe Vélez
46 miljoen



2. Venezuela

Caracas
Hugo Chávez
25 miljoen



3. Guyana

Georgetown
Bharrat Jagdeo
800.000



4. Suriname

Paramaribo
Ronald Venetiaan
400.000



5. Frans Guyana

Cayenne
Nicolas Sarkozy
200.000



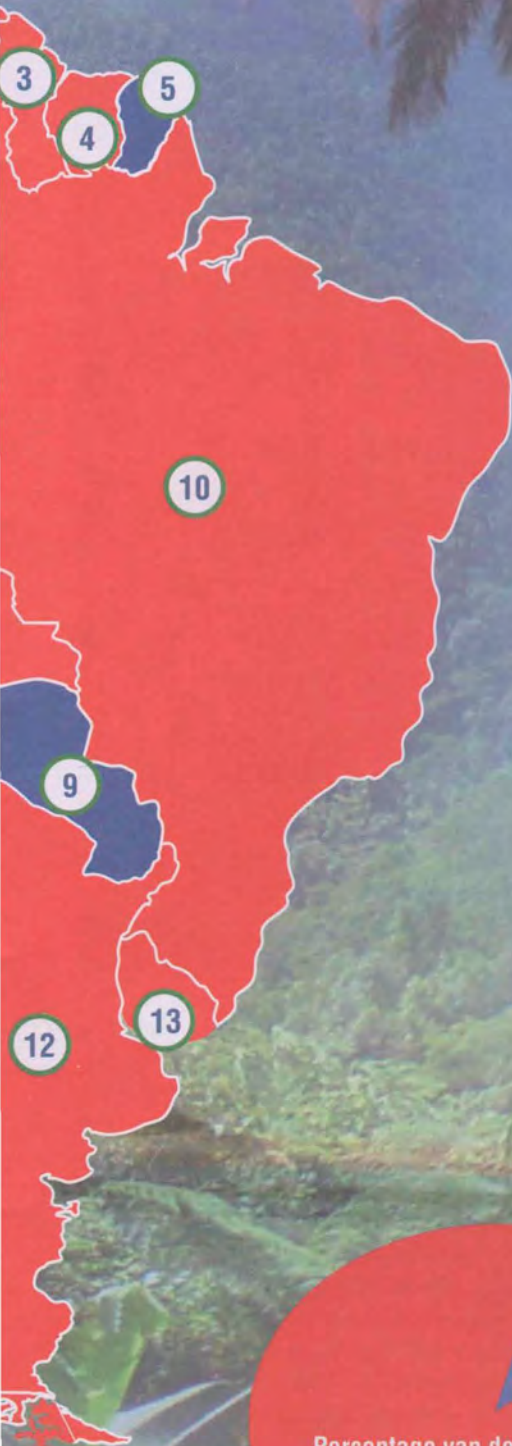

Percentage van de Zuid-Amerikaanse bevolking met een linkse (rood) en een rechtse (blauw) president.



6. Ecuador

Quito
Rafael Correa
13 miljoen



7. Peru

Lima
Alan García Pérez
28 miljoen



8. Bolivia

La Paz
Evo Morales
9 miljoen



9. Paraguay

Asunción
Nicanor Frutos
6 miljoen



10. Brazilië

Brasília
Lula da Silva
188 miljoen

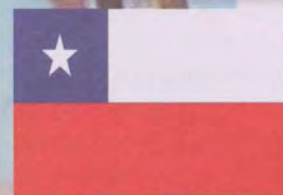

11. Chili

Santiago
Michelle Bachelet
16 miljoen



12. Argentinië

Buenos Aires
Néstor Kirchner
40 miljoen



13. Uruguay

Montevideo
Tabaré Vazquez
3 miljoen



Op links is méér aan de hand dan problemen bij de PvdA

Niemand hoeft zich te schamen voor links

Joost Zwagerman schetst in zijn pamflet 'De schaamte voor links' een treurig beeld van de PvdA. Kiezers zouden zich schamen voor hun stem op links. Ronald van Raak stelt dat somberen over links niet nodig is. In tegenstelling tot Engeland, België en Frankrijk is er in ons land een sterk links alternatief.

Tekst: Ronald van Raak



Joost Zwagerman stelt in zijn pamflet 'De schaamte voor links' dat steeds meer mensen zich generen voor hun linkse stemkeuze. De schrijver vindt dat links er in Nederland niet best voor staat. Hij pleit daarom voor een fusie van PvdA en SP – eventueel met Groenlinks. Maar 'links' en 'PvdA' zijn niet identiek. Nog nooit was er zoveel links in Nederland, met de SP nu als derde – en virtueel zelfs tweede – partij. Het gaat juist goed met links in Nederland.

Laten we beginnen met de poli-

tieke verhoudingen. We hebben nu een rechts georiënteerde en een links georiënteerde middenpartij (CDA en PvdA), met samen bijna de helft van de stemmen. Rechts daarvan bezetten drie partijen 33 zetels (VVD, PVV, SGP), links daarvan zien we drie partijen met 34 zetels (SP, GroenLinks, PvdD). ChristenUnie en D66 zijn moeilijker in te delen, maar voor de verhoudingen maakt dat geen wezenlijk verschil. Sinds 1994 heeft de SP meer zetels gewonnen dan de PvdA heeft verloren. Een linkse meerderheid was

nog nooit zo dichtbij als in de aanloop naar de vorige verkiezingen.

Helaas durfde de PvdA in november 2006 nog geen kleur te bekennen. Wouter Bos wilde geen gezamenlijk 25-puntenplan voor een beter Nederland en zelfs geen lijstverbinding. Verder dan een kopje koffie – een 'fotomomentje' in PvdA-campagnetermen – met Jan Marijnissen en Femke Halsema aan de vooravond van de verkiezingen zat er niet in. Daardoor onthield Bos linkse kiezers een wenkend perspectief, dat de verkiezingsstrijd

JOOST ZWAGERMAN
DE SCHAAMTE VOOR LINKS

Pamflet * *Querido*

een nieuwe dynamiek zou geven. Het uitzicht op een écht alternatief voor een regering met CDA of VVD had de kans op een meerderheid voor een linkse coalitie aanzienlijk vergroot.

Recent publieksonderzoek laat zien dat de weigering van de PvdA om voor de verkiezingen zaken te doen met de SP links stemmen heeft gekost. Onderzoek laat ook zien dat linkse kiezers het veel beter hadden gevonden als er een regering met de PvdA én de SP was gekomen. Daarvoor had Bos het 'onaanvaardbaar' van Balkenende over de SP onaanvaardbaar moeten noemen. Maar Bos boog en accepteerde een plek als vice-premier onder Balkenende. Ook dát vinden linkse kiezers niet best.

Zo kwam er na 22 november geen regering waarin SP en PvdA samen de richting hadden kunnen

aangeven en het CDA in de minderheid was geweest. Maar wat niet is kan altijd nog komen. Bovenaan de politieke en maatschappelijke agenda staan momenteel tal van linkse punten die daar lange tijd ontbraken: de bedreiging van het milieu, de teloorgang van de publieke sector en het graaien in de top van het bedrijfsleven, om er maar een paar te noemen. Ook het 'nee' tegen de Europese Grondwet was vooral een linkse keuze.

De steun voor links krimpt niet, maar groeit. In de zorgsector stemmen steeds meer mensen links. Onder verzorgend en verpleegkundig personeel is de SP nu de populairste partij. Net als onder leraren, ov-personeel en kunstenaars. De meeste migranten zien dat hun belangen beter door links dan door rechts worden behartigd. In de jaren negentig wist zelfs de

VVD aanhang te winnen binnen de achterban van de FNV; nu is de SP de populairste partij onder de leden van onze grootste vakbond. En wat belangrijk is: in geen van deze sectoren is de groei van de SP 1-op-1 ten koste gegaan van de PvdA. Steeds wint de SP meer dan de PvdA verliest. Dat geldt ook voor het aantal leden van de linkse partijen ten opzichte van rechtse partijen. De linkse winst is hier opnieuw te danken aan de SP.

Op links is méér aan de hand is dan problemen bij de PvdA. De stabiele groei van de SP is minstens zo belangrijk. Toen de PvdA in aanloop naar de verkiezingen in de peilingen nog op 60 zetels stond, bleef ook de SP in diezelfde prognoses winnen. De verkiezingen lieten zien dat de winst van de SP lang niet alleen bij de PvdA vandaan komt. De SP trekt christelijke kiezers van het CDA en haalt thuisblijvers over hun stem niet verloren te laten gaan.

Natuurlijk kunnen mensen uit onvrede over een andere partij een keer SP stemmen, maar als deze die keuze twee, drie of acht keer achtereenvolgend maken, dan is er echt iets anders aan de hand. Kiezersonderzoek laat zien dat mensen die nu SP kiezen niet het falen van de PvdA als eerste verklaring geven, maar hun waardering uitspreken voor het profiel, de opvattingen en de aanpak van de SP. Bij geen andere partij blijft een zo groot deel van de kiezers na een eerste stem ook trouw aan die keuze.

Ik geloof niet dat 'de linkse kiezer' steeds vaker met lood in de schoenen naar de stembus gaat en met enige schaamte bekend links te stemmen, zoals Joost Zwagerman meent. Dat lijkt misschien het geval in Engeland, België en Frankrijk, waar de sociaal-democraten eveneens grote verkiezingsnederlagen hebben geleden. Maar dat geldt niet voor Nederland. Door de opkomst van de SP is hier een sterk links alternatief.

Joost Zwagerman, 'De schaamte voor links', uitgeverij Querido.

Hetrijke rooieleven

Deel 27: Tiny Kox over Karel Glastra van Loon

“Stel een daad en toon je moed”

Tekst: Tiny Kox Foto's: archief SP

“Ik heb zo'n last van de ellende in de wereld. Daar zouden meer mensen last van moeten hebben.” Aldus schrijver Karel Glastra van Loon (1962-2005) over zijn linkse politieke engagement. Hij vond het normaal dat mensen de wereld beter willen achterlaten dan de vorige generatie hem heeft aangeleverd. “Stel een daad en toon je moed”, zo verwoordde hij die opvatting, in wat later ‘Een mens is meer’ zou worden, het lijflied van de SP.

De gepassioneerde

Met zijn vele talenten had Karel Glastra van Loon van alles kunnen worden, zelfs politicus. Dat ambiëerde hij echter niet, ook al werd hij vaak door anderen omschreven als ‘ideoloog’ van de SP. Onzin, wist hij. “Ik ben niet eens lid van de SP. Maar ik denk wel mee over de idealen van de SP en probeer ze scherp te houden”, legde hij geduldig uit aan hen die wilden weten hoe het nu precies zat met zijn relatie met de partij van Jan Marijnissen. Mee-denken deed hij graag, en veel, en effectief. Hij zag overeenkomsten tussen de aanpak

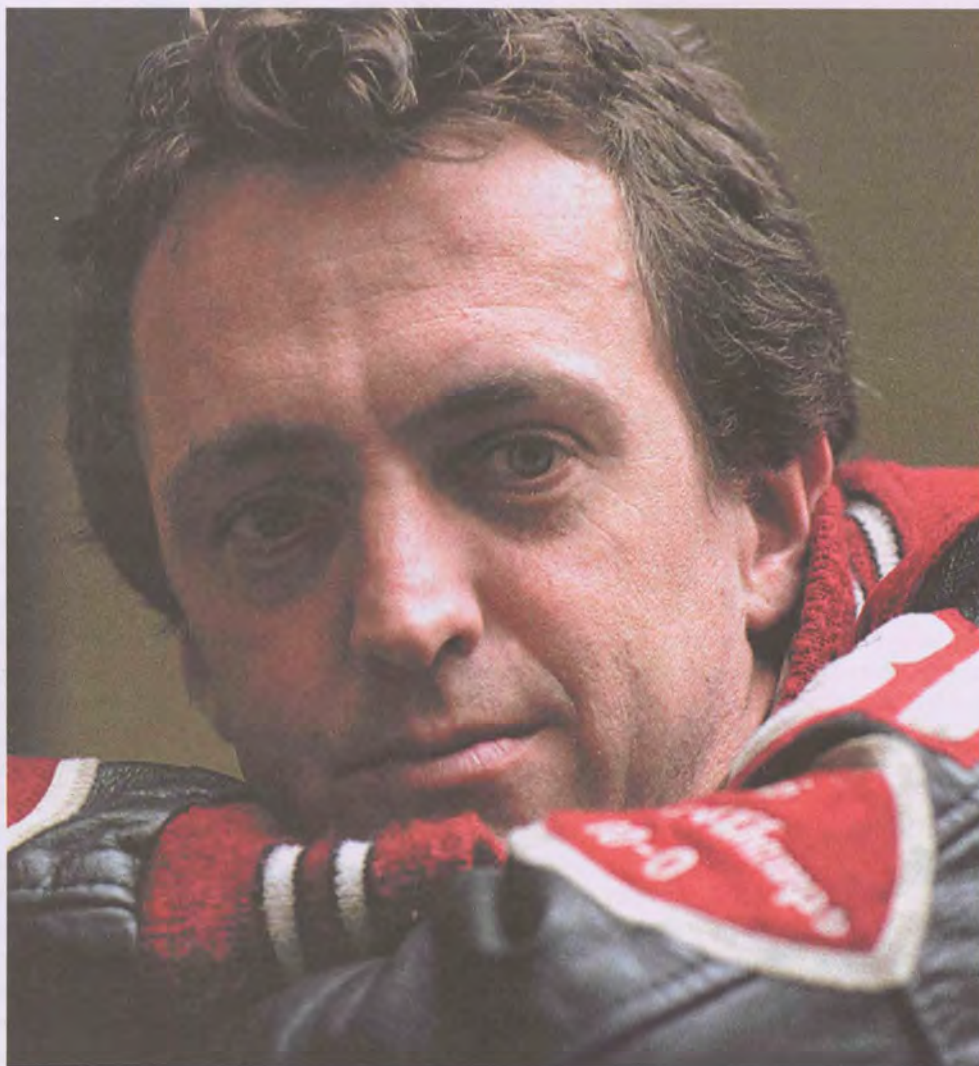

Karel Glastra van Loon

van politici en journalisten. Maar hij dichtte zichzelf toch vooral een rol toe als schrijver en hoopte dat hij zijn leven lang zo verstandig zou blijven om die rol te behouden. Dat is gelukt, ook omdat het leven hem veel te snel ontnomen werd.

Een gepassioneerd mens: hij had er geen bezwaar tegen to te worden omschreven. "Passie heb je nodig, het leven wordt anders heel vlak", zo legde hij in één van de interviews uit die hem werden afgenomen nadat hij tot het gilde der prominente Nederlanders was toegetreden door zijn successen als schrijver. "Er is een noodzaak tot pathetiek, tot engagement, tot een zekere bevlogenheid. Tot geestdrift." Geestdrift die hij in de jaren negentig node miste bij veel collega-bekende Nederlanders. Vooral bij de 'Mei-68'ers' zoals hij ze noemde: "Die generen zich over hun uitspraken uit die tijd en hebben daarom de pathetiek op de vuilnishoop van de geschiedenis gegoooid. Dom, moet je niet doen."

De schrijver

Beroemd werd Karel Glastra van Loon met 'De passievrucht', dat in 1999 verscheen en Nederlands meest vertaalde roman ooit zou worden. Op zijn werkkamer in Hilversum stonden rijen vertalingen naast elkaar, allemaal met andere woorden en andere kaften – maar in alle talen van de wereld even mooi en meeslepend. Na deze absolute bestseller, waarvoor hij de Generale Bank Literatuurprijs kreeg en die ook nog eens verfilmd werd, kwam het mysterieuze 'Lisa's adem' (2001) en daarna 'De onzichtbaren' (2003). Dat laatste boek beschouwde hij zelf als zijn beste literaire prestatie én een geslaagde koppeling van het literaire aan het informatieve. 'De onzichtbaren' schetst de omstandigheden waaronder in het grensgebied

van Birma en Thailand Birmese vluchtelingen leven nadat ze hun land ontvluchtten voor dictatuur, vervolging en burgeroorlog. Voor dat boek leefde hij met zijn gezin een aantal maanden tussen de Birmese vluchtelingen. Die ervaringen maakten diepe indruk op hem, terwijl hij toch al iemand was met veel ervaringen uit de wijde wereld. In 1997 had hij zijn literaire debuut gemaakt met 'Vannacht is de wereld gek geworden', waarin hij zijn eerdere bevindingen als journalist nu als schrijver beschreef. Onderzoeksjournalist en schrijver van non-fictieboeken was hij al veel langer. Hij was op het Plein van de Hemelse Vrede toen dat door het Chinese leger werd bestormd. Hij was in Armenië tijdens de oorlog met Azerbeidzjan, in Koeweit vlak na de bevrijding van Saddams horden, in het Sandinistische Nicaragua, en op nog zoveel meer plaatsen waar het spannend en belangrijk was om over te berichten.

Maar uiteindelijk werd hij wat hij eigenlijk wilde zijn: romanschrijver. De thema's voor zijn romans kwamen niet uit de lucht vallen. 'De Passievrucht' noemde hij een reactie op de golf van cynische boeken die in de jaren negentig verschenen: "Al die seriemoordenaars en serieverkrachters. Die excessieve aandacht voor de cynische, rondneukende, cokesnuivende stedeling die nergens meer enige waarde aan hecht, behalve aan het overleven op zich. Op een gegeven moment werd dat zo gemakkelijk, zo gratuit, zo hip dat ik het tegendeel wilde laten zien. In de samenleving en ook in de literatuur was de liefde zo weggecommercialiseerd, uit cynisme als illusie afgedaan of werd ze puur als wetenschappelijk verschijnsel bekeken. Dat doet in mijn ogen groot onrecht aan wat liefde is en vermag. 'De Passievrucht' wil de liefde in ere herstellen en dat



Karel Glastra van Loon schreef in 2005 nog het boek *Hoe dan Jan?* met Kees Slager

brengt met zich mee dat de portee hoopgevend en geruststellend is."

Niet alles is hoopgevend, wist Glastra van Loon allang. Er is ook veel angstaanjagends op de wereld. In tegenstelling tot het 'witte boek' dat 'de Passievrucht' is, noemde hij 'Lisa's adem' zijn 'zwarte boek', waarin geen antwoorden worden gegeven maar vragen worden gesteld. Vragen die de hoofdpersonen niet weten te beantwoorden, zodat de slotzin "echt, het komt goed" het tegendeel van de werkelijkheid verwoordt. Het komt lang niet altijd goed in de opvatting van Glastra van Loon. Optimisten horen geen naïevelingen te zijn. Zijn journalistieke ervaringen leerden hem dat de geschiedenis niet per definitie goed afloopt – maar wel beter kan aflopen dan nu vaak het geval is, omdat mensen zich te gemakkelijk als makke schapen laten leiden, door anderen, door hun eigen belang, door gebrek aan inzicht en betrokkenheid. In 'De onzichtbaren' beschrijft

Glastra van Loon de kleine, tragische geschiedenis van vluchteling Min Thein, tegen de achtergrond van de grote tragische geschiedenis van de duizenden vluchtelingen in het grensgebied van Thailand en Birma. Met Min Thein komt het niet goed – en met de duizenden op hem lijkende vluchtelingen, daar en elders op de wereld, evenmin, als we ons niet veel sterker met hun lot verbinden en er iets aan veranderen. Maar het kán wel goed komen, als mensen zich engageren en de echte problemen onderkennen en aanpakken, zo is Glastra van Loons visie: “We moeten het streven niet opgeven om de wereld beter achter te laten dan de vorige generatie”. Daarin geloven is goed, dat als een zeker dogma zien juist niet: “Zekerheden bevroren de verrassing, doden de fantasie. Terwijl ik juist een pleitbezorger wil zijn van de verwondering; vragen en twijfels, ze houden je geest lenig en maken je onderzoekend. Ik geloof in verbazing en verrassing. En ik kijk met open mond naar een rups die in een vlinder verandert.”

De activist

Karel Glastra van Loon vond het vanzelfsprekend de handen uit de mouwen te steken om de daad bij het woord te voegen. Hij werkte als vrijwilliger in het Sandinistische Nicaragua, verzette zich tegen de opmars van genetisch geklooi (waarover hij samen met zijn vrouw Karin Kuiper het boek ‘Stier Herman’ schreef) en liep voorop mee in de nieuwe vredesbeweging, waar hij een graag geziene spreker en discussieleider was. Hij hielp graag mee bij het ontwikkelen van

standpunten. Zoals over biotechnologie. Het grootste bezwaar tegen die ontwikkeling was volgens hem niet ethisch, maar maatschappelijk van aard: “Omdat onderzoek zo duur is zijn alleen monsterconglomeraten van bedrijven in staat om ze uit te voeren. Multinationals die als de wet in het ene land hen niet aanstaat, hun project moeiteloos naar elders verplaatsen en zich zo aan iedere democratische controle kunnen onttrekken. We moeten ons afvragen of we het leven in handen willen geven van een kleine groep technologen die pretenderen te weten wat goed is, maar ondertussen winstmaximalisatie als hoogste doel hebben.”

Glastra van Loon was te vinden bij demonstraties tegen oorlog en wapenwedlopen. Bij een ‘burgerinspectie’ naar kernwapens werd hij op de vliegbasis Volkel gearresteerd. “Het was een ludieke aangelegenheid. Je krijgt dan te maken met zo’n vriendelijke besnorde veldwachter die komt vertellen dat hij toestemming heeft van de officier van justitie om alle zaken te seponeren en geen proces-verbaal op te maken. Het onderwerp op zichzelf is natuurlijk uitermate serieus. Die kernwapen- en bewapeningsdiscussie is helemaal uit het politieke debat verdwenen maar die dingen liggen er nog steeds.” Allerlei maatschappelijke acties konden op zijn steun en inzet rekenen, zoals de campagne voor een ‘royaal gebaar’ naar uitgeprocedeerde asielzoekers. Hun behandeling door de Nederlandse regering vond hij een schande en er iets tegen doen een voor de hand liggende

verplichting. Collega-journalisten en -schrijvers die vonden dat hij in zijn engagement te ver ging, lachte hij uit. Hij vond het juist helemaal niets om aan de kant staan, terwijl de wereld voortdurend aan het bewijzen was gek te zijn geworden. Hij geloofde in de toekomst van links: “Verstandige mensen zijn links”, schreef hij in 2002 in de Volkskrant. Maar linkse mensen moeten dan wél wat meer gaan durven: “Praat niet alleen maar luister ook. Debiteer niet slechts dichtgetimmerde waarheden maar zeg ook eens iets waarvan je nog niet zeker weet of het wel zo is. En zorg ook dat er af en toe wat te lachen valt. Verjaag de hokjesgeest: mensen bij wie het hart nog altijd links klopt vind je overal. Onder miljonairs en bijstandsmoeders, Turken en Tukkers, proletariërs en professoren. Laat je niet leiden door opinieonderzoek, focusgroepen en kiezerspanels om inzicht te krijgen in wat mensen beweegt, maar zorg dat je zélf weer bewogen wordt. Kijk, luister, voel, denk, analyseer – en bepaal je eigen standpunt. Draag dat standpunt vervolgens met verve uit onder de kiezers in het grote grauwe midden en zie dan dat dat midden helemaal niet zo grauw hoeft te zijn. Sluit je aan bij de beweging voor een andere globalisering. Blijf pal staan voor het milieu. En ga kijken in de multiculturele samenleving. Die is er en gaat nooit meer weg en er is veel meer in te beleven dan je denkt.”

De optimist

Karel Glastra van Loon was optimistisch over de toekomst van links, ook op momenten dat an-

Karel Glastra van Loon (1962-2005): Glastra van Loon was schrijver en activist. Hij schreef onder meer over Remi Poppe ('De Poppe-Methode', 1993), over genetische manipulatie ('Herman', 1995, met Karin Kuiper) en over de nieuwe wereldorde ('De Laatste Oorlog', 2000, met Jan Marijnissen). Daarnaast publiceerde hij romans, zoals 'De Pasievruucht' (1999), 'Lisa's adem' (2001) en 'De onzichtbaren' (2004). In 2005 interviewde hij Jan Marijnissen in 'Hoe dan, Jan?' (met Kees Slager). In 'Ongeneeslijk optimistisch' (2005) deed hij verslag van zijn ziekbed. Glastra van Loon was adviseur van de SP en schreef het SP-lied 'Een mens is meer'.





Tiny Kox (1953): Kox is fractievoorzitter van de SP in de Eerste Kamer. Hij was medewerker van de Rechtswinkel in Tilburg en ging in 1981 werken voor de SP. Tot 1994 was hij hoofdredacteur van de Tribune. Daarna werd hij algemeen secretaris. Van 1982 tot 1999 was Tiny Kox raadslid in Tilburg. Sinds 2003 is hij senator. Daarnaast is hij lid van het Wetenschappelijk Bureau van de SP.

deren erop los klaagden. Hij was ook niet bang om links een spiegel voor te houden. Het was goed dat de tijden voorbij waren dat links niets anders deed dan discussiëren over de vraag wat er mis was met het kapitalisme en alles werd gereduceerd tot een economisch probleem. Maar om het dan maar helemaal niet meer te hebben over wat er mis is met het kapitalisme, zelfs het woord niet meer in de mond te durven nemen, dat was slap-links en deugde evenmin: "In het kapitalisme is eeuwigdurende groei een noodzakelijkheid. Als ik zeg: eeuwigdurende groei is een leuke fantasie voor jongetjes van zeven, wat zegt u dan? Herinner de wijze woorden van Bill Clinton: It's the economy, stupid!" In de jaren negentig schreef hij mee aan enkele edities van de SP-uitgave 'de Atlas van de Macht', waarin het hedendaagse kapitalisme in Nederland in beeld werd gebracht.

In 1993 schreef Glastra van Loon het eerste boek over het milieu-activisme van de SP ('De Poppe-methode'), in 1996 hielp hij Jan Marijnissen, toen net het eerste Tweede Kamerlid voor de SP, met diens eerste boek, 'Tegenstemmen'. In 2000 schreef Karel Glastra van Loon samen met Jan Marijnissen 'De laatste oorlog', waarvoor ze samen de wereld over trokken en gesprekken voerden met belangwekkende persoonlijkheden als Lord Carrington, Sir Michael Rose, Hans van den Broek, Noam Chomski en Georgi Arbatov over de nieuwe oorlogen, na de val van de Muur. Met dat boek doorbraken ze

de schijnbare eensgezindheid over onder andere de Nederlandse deelname aan vredesmissies. Glastra van Loon was ervan overtuigd dat bewustmaking van mensen absoluut nodig was om oorlogen en ander geweld tegen te gaan: "Een oorlog begint niet op het moment dat de eerste bommen vallen, maar op het moment dat redelijkheid en bedachtzaamheid moeten wijken voor wraakzucht en vergeldingsdrang". Begin 2005 verscheen wat zijn op een na laatste boek zou blijken te zijn: 'Hoe dan, Jan?', een verslag van een reeks gesprekken die hij samen met collega-journalist Kees Slager voerde met de voorman van de SP. Marijnissen werd in die gesprekken over de samenleving en de toekomst het vuur na aan de schenen gelegd – zonder aandrang overigens tot afbranden. Het cynisme dat nogal wat hedendaagse journalisten blijkbaar als noodzakelijke eigenschap beschouwen voor het maken van een goed interview, was Glastra van Loon volstrekt vreemd.

Zijn allerlaatste boek verscheen kort na zijn overlijden: een bundeling van columns die hij schreef nadat bij hem in januari 2004 een hersentumor was vastgesteld, die hem uiteindelijk zijn leven zou kosten. In mooie, korte verhalen beschrijft hij zijn leven als kankerpatiënt, waarbij hij nooit zijn gevoel voor humor verliest. "Karel ging dood maar werd elke dag beter", omschreef zijn vrouw Karin de wijze waarop hij zijn laatste strijd ('Operatie Brainstorm') leverde. De titel van het boek waarmee hij, zo-

als een recensent schreef, "in wezen zijn eigen onsterfelijkheid ondubbelzinnig bewees", was als altijd prettig provocerend en helemaal to the point: 'Ongeneeslijk optimistisch'.

Een mens is meer

Tekst: Karel Glastra van Loon

Een dier is meer dan een lap vlees
Een mens is meer dan een consument
Een land is meer dan een bv

Wat je doet is wat je bent
De school is toch geen markt
En de zorg toch geen product
Wie rijkdom niet kan delen
Is als mens totaal mislukt

Het rijke westen is geen eiland
En Europa is geen fort
Wie bang is voor wat vreemd is
Doet vooral zichzelf tekort

Blijf niet mokkend aan de kant staan
Stel een daad en toon je moed
Laat je woede hand in hand gaan
Met het goede dat je doet

**'Een mens is meer' is het lijflied van de SP.
Horen hoe het klinkt?
Kijk op www.sp.nl/campagnespot.stm
Daar vind je *Stem voor stem SP - the movie***

Onverantwoord goedgegelovig of welbewust misleidend?

De Nederlandse steun aan de oorlog in Irak: een reconstructie



ONVERANTWOORD GOEDGELOVIG OF WELBEWUST MISLEIDEND?

De Nederlandse steun aan de oorlog in Irak: een reconstructie

Harry van Bommel en Guido van Leemput
Met een voorwoord van Jan Marijnissen

SP

De actie 'Openheid over Irak' is in volle gang. Steeds meer Nederlanders steunen de oproep tot een onderzoek naar de omstandigheden waarin Nederland de oorlog tegen Irak is in gerommeld. Harry van Bommel en Guido van Leemput hebben een reconstructie gemaakt van de politieke aanloop naar de inval in Irak.

De rol van de VS, van de VN en van Nederland; VN-resoluties, wapeninspecties en moties in de Tweede Kamer; alles komt aan bod. Ook een analyse van het 'flexibele' standpunt van de PvdA door de jaren heen ontbreekt niet.

Behalve een reconstructie is 'Onverantwoord goedgegelovig of welbewust misleidend?' vooral een pleidooi voor openheid. Van Bommel en Van Leemput laten zien dat er nog heel wat vragen beantwoord kunnen worden. Móéten worden, want 'als we geen gelegenheid krijgen om van eerder gemaakte fouten te leren, worden we zo weer een volgende oorlog in gerommeld', aldus Jan Marijnissen in het voorwoord van het boekje.

✓ Het boekje kost € 2,30 (exclusief portokosten) en is via de SP-winkel (www.sp.nl/service/goederen) te bestellen.

Onverantwoord goedgegelovig of welbewust misleidend?

De Nederlandse steun aan de oorlog in Irak: een reconstructie



ONVERANTWOORD GOEDGELOVIG OF WELBEWUST MISLEIDEND?

De Nederlandse steun aan de oorlog in Irak: een reconstructie

Harry van Bommel en Guido van Leemput
Met een voorwoord van Jan Marijnissen

SP.

De actie 'Openheid over Irak' is in volle gang. Steeds meer Nederlanders steunen de oproep tot een onderzoek naar de omstandigheden waarin Nederland de oorlog tegen Irak is in gerommeld. Harry van Bommel en Guido van Leemput hebben een reconstructie gemaakt van de politieke aanloop naar de inval in Irak.

De rol van de VS, van de VN en van Nederland; VN-resoluties, wapeninspecties en moties in de Tweede Kamer; alles komt aan bod. Ook een analyse van het 'flexibele' standpunt van de PvdA door de jaren heen ontbreekt niet.

Behalve een reconstructie is 'Onverantwoord goedgegelovig of welbewust misleidend?' vooral een pleidooi voor openheid. Van Bommel en Van Leemput laten zien dat er nog heel wat vragen beantwoord kunnen worden. Móéten worden, want 'als we geen gelegenheid krijgen om van eerder gemaakte fouten te leren, worden we zo weer een volgende oorlog in gerommeld', aldus Jan Marijnissen in het voorwoord van het boekje.

✓ Het boekje kost € 2,30 (exclusief portokosten) en is via de SP-winkel (www.sp.nl/service/goederen) te bestellen.

spanning

Uitgave van het Wetenschappelijk Bureau van de SP. Verschijnt 12 keer per jaar, jaargang 9, nummer 7, augustus 2007

DOCUMENTATIECENTRUM
NEDERLANDSE POLITIEKE
PARTIJEN



De SP en onze burenen



De SP en onze buren

Normaal gesproken is de zomertijd politiek gezien een rustige periode. Het is een tijd waarin het politieke bedrijf op alle niveaus stil staat. Dat geeft partijen de kans om de balans op te maken van het afgelopen seizoen. Tegelijkertijd biedt het zomerreces ruimte voor verdere reflectie om ideologisch en praktisch goed beslagen ten ijs te komen in het nieuwe jaar. Hopelijk lukt dat laatste ook in dit nummer. Jan Marijnissen, die te gast was op de Gentse Feesten, opent dit nummer met zijn visie op het socialisme van de 21e eeuw. Ronald van Raak staat stil bij het buitenlandbeleid van de SP en pleit voor een praktisch internationalisme. Tiny Kox en Arjan Vliegthart nemen een kijkje bij de buren. Hoe staat het er bij de regeringspartijen voor? Het worden interessante tijden, zo blijkt uit hun relaas. Tegelijkertijd is deze zomer voor onze partij niet zo stilletjes verlopen als we misschien gehoopt hadden. Vooral de discussie rond de twaalfde Kamerzetel heeft een hoop media-stof doen opwaaien. Vandaar dat we in dit nummer ook hier de nodige aandacht aan besteden. Hopelijk biedt deze Spanning daarmee voldoende inhoudelijke munitie voor het komende politieke jaar.

INHOUD

De SP en onze buren

- 3 Socialisme is mensenwerk
- 9 Meer dan mooie dromen
- 14 SP-Partijraad vraagt Yildirim senaatszetel op te geven
- 16 Samen delen is een bewuste keuze in de SP
- 17 PvdA zoekt weg in veranderd politiek landschap
- 20 Kiezers willen een helder verhaal en een betrouwbare boodschapper

AANBEVOLEN!

Zet de bezetting weer bovenaan de internationale agenda

Het domste wat de internationale gemeenschap kan doen is de ene helft van de Palestijnen belonen omdat zij terecht is gekomen onder het leiderschap van Fatah, en de andere helft bestraffen omdat ze is achtergebleven onder Hamas-bewind. Europa moet niet meedoen aan de verdeel-en-heers politiek van Israël en de VS en een eigen koers kiezen, stellen Harry van Bommel en Anja Meulenbelt in de Volkskrant van 4 juli.

Niemand hoeft zich te schamen voor Links

Joost Zwagerman schetst in zijn pamflet 'De schaamte voor links' een treurig beeld van de PvdA. Kiezers zouden zich schamen voor hun stem op links. Ronald van Raak stelt in het maandblad Waterstof dat somberen over links niet nodig is. In tegenstelling tot Engeland, België en Frankrijk is volgens hem in ons land sprake van een sterk links alternatief.

Deze en andere opinies zijn na te lezen op www.sp.nl/opinies

Colofon Spanning wordt uitgegeven door het Wetenschappelijk Bureau van de SP. Een abonnement kost 12 euro per jaar voor SP-leden en 25 euro voor niet-leden. De betaling gaat per incasso. Abonnementenadministratie: Vijverhofstraat 65, 3032 SC Rotterdam T (010) 243 55 40 F (010) 243 55 67 E administratie@sp.nl

Redactieadres: Vijverhofstraat 65, 3032 SC Rotterdam T (010) 243 55 35 F (010) 243 55 66 E spanning@sp.nl

Redactie: Ronald van Raak (secretaris), Arjan Vliegthart (eindredacteur) en Diederik Olders. **Redactieraad:** Hans van Heijningen (voorzitter),

Tiny Kox **Illustratie:** Len Munnik. **Foto cover:** Werry Crone/Hollandse Hoogte



Socialisme is mensenwerk

Is er toekomst voor het socialisme? Die veelomvattende vraag werd dit jaar op de fameuze Gentse Feesten gesteld aan Jan Marijnissen. 'Jazeker', zei de voorman van het moderne Nederlandse socialisme tegen zijn vele Belgische toehoorders – 'maar niet zonder meer. Socialisme is mensenwerk'.

Tekst: Jan Marijnissen

Toen mijn partij de aanvankelijke dogmatiek wilde overwinnen, stelden we ons – halverwege de jaren tachtig – de vraag: wat is het dat ons bindt? Het bleken drie morele waarden te zijn. Die waarden hebben wij verklaard tot de kern van óns socialisme, dat van de Nederlandse SP: menselijke waardigheid, gelijkwaardigheid van mensen en de solidariteit tussen mensen. Maar met moraal alleen komen we er niet. Deze uitgangspunten moeten worden verbonden aan een rationele analyse van de samenleving ten behoeve van adequate standpunten en een bijbehorende organisatie, strategie en tactiek. De morele uitgangspunten in combinatie met de rationele analyse vormen de

meetlat die ons politieke handelen bepaalt. Wat positief langs die meetlat uitvalt, bevorderen we, wat negatief uitvalt, proberen we te voorkomen of te bestrijden.

Socialisten zijn geen beter soort mensen

Mij is door de organisatie de vraag gesteld: Is er toekomst voor het socialisme? Mijn antwoord is: Voor mensen die zich het versterken van menselijke waardigheid, gelijkwaardigheid en solidariteit ten doel stellen, zal er altijd toekomst zijn. Omdat een toekomst waarin die elementen, die zich in onze geschiedenis hebben uitgekristalliseerd, zouden ontbreken, 'n doodlopende weg is. U begrijpt: voor u staat een optimistisch mens. Ik moet u bekennen dat ik mijzelf zelden

als socialist aanduid. Ik vind het te pretentius, maar ook ongemakkelijk omdat het me in 'n hokje plaatst. Niet iedereen denkt hetzelfde over de inhoud van dat 'hokje'. Ik vind ook dat 'socialisten' geen beter soort mensen zijn. Maar ook... niet wat je zegt dat je bent maar datgene wat je doet, bepaalt, volgens mij, wat je bent. Maar voor de gelegenheid, hier op de Gentse Feesten, maak ik graag een uitzondering en zal ik u uitleggen wat ik versta onder socialisme en socialist zijn.

Niet hechten aan oude vormen en gedachten

Om te beginnen, ik ben een socialist van deze tijd. Ik hecht niet aan oude vormen en gedachten over het socialisme als heilsleer, als onvermijdelijke, noodzakelijke geschiedenisontwikkeling, als blauwdruk voor een paradijs op aarde. Ik ken het verleden van de socialistische beweging. Ik heb er veel respect voor, en ik heb er minstens evenveel ernstige kritiek op. Onder de banier van het socialisme zijn grote gedachten geboren en grote daden gesteld; evenzeer heeft de vlag van het socialisme veel te vaak een vreselijke lading toegedekt. Wat te denken van het zogenaamde 'reëel bestaande socialisme', waar, zoals ik in mijn boek Tegenstemmen

in 1996 schreef, de vrije gedachtewisseling vervangen was door de ijzige kou van de absolute waarheden? Waar democratie een loos en voos woord was en tirannie, bureaucratie en onderdrukking van de menselijke waardigheid heersten. U begrijpt: ik heb geen traan gelaten toen dit systeem aan eigen onmacht, en door de weigering van mensen om er nog langer voor te buigen, ten onder ging.

Maar wat te denken van al die socialistische partijen en hun politici die hun idealen bij het oud vuil zetten en zich transformeerden tot doorgaans buitengewoon cynische politici, die het op een akkoordje gooiden met de neoliberale partijen. Zij besloten, willens en wetens, mee te helpen bij de ombouw, zeg maar afbraak, van de naoorlogse verzorgingsstaat. Zij toonden lak te hebben aan hun voorgangers, die hun beste krachten hadden gegeven voor de opbouw van een beschaafde samenleving. Respect voor de strijd die er door zoveel dappere, opofferingsgezinde mensen vóór hen was geleverd, was en is vaak ver te zoeken.

Onwaarschijnlijkheid en socialisme accorderen niet

Eén ding staat voor mij vast: onwaarschijnlijkheid en socialisme accorderen niet. Ik heb de naam nogal open en direct te zijn, maar ik kan dat niet als handicap zien. Als socialisme de beweging naar meer menselijke waardigheid, gelijkwaardigheid en solidariteit is, dan is het daarmee ook een beweging van democratisering, van transparantie. Het is geen beweging van mensen voor de gek houden, ze als stemvee gebruiken en daarna weer even zo gemakkelijk aan de kant schuiven. Socialisme is niks voor cynici. Socialisme is ook niks voor mensen die altruïsme, inzet, durf, en opofferingsbereidheid ouderwetse begrippen vinden. Socialisme is strijd. Dus, bent u op zoek naar mooi weer-socialisten? Het mag, maar u zult mij er niet bij aantreffen. Een paar jaar geleden publiceerde ik het boek Nieuw Optimisme. In het boek schetste ik onze politieke plaats. Ik formuleerde - tegenover de sombermansverhalen van de heersende macht - de gedachte dat er eigenlijk reden was om de toekomst met optimisme te bezien. Indien we bereid zouden zijn een aantal zaken fundamenteel anders aan te pakken en afscheid te nemen van het neoliberale gedachtegoed en de dito politieke praktijk.

Vijf aspecten van socialisme

Het uitkomen van Nieuw Optimisme was voor mijn goede vrienden, maar even goede journalisten, Kees Slager en Karel Glastra van Loon, reden om mij het hemd van het lijf te vragen over hoe ik mijn algemene opvattingen in de praktijk van alle dag vorm dacht te kunnen geven. De ondervraging door de heren mondde uit in een boek dat de titel Hoe dan, Jan? kreeg. Zo vroegen ze me bijvoorbeeld om mijn algemene definitie van socialisme verder in te vullen. Ik noemde ze vijf aspecten. Graag wil ik bij alle vijf kort even stil staan. Eén wezenlijk aspect van mijn socialisme is de emancipatie van gewone mensen, vrouwen, mannen en hun

Foto: Bas Stoffelsen



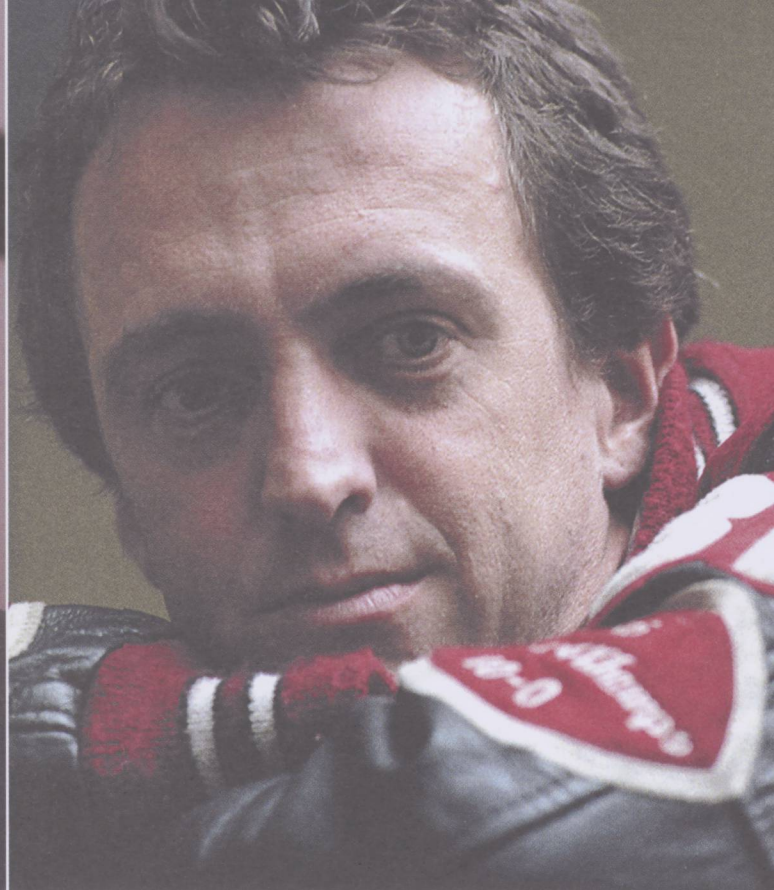

De schrijvers van *Hoe dan Jan?* Kees Slager en Karel Glaastra van Loon

Foto's: Archief SP

kinderen, zodat ze fatsoenlijk kunnen wonen en eten, hun kinderen naar een goede school kunnen laten gaan, zelf toegang hebben tot cultuur en meer van dat soort dingen. Met andere woorden: socialisten zetten zich in om de voorwaarden te creëren waaronder de homo universalis een kans krijgt. Laten we de zaken zó regelen dat ze vanzelfsprekend worden: goed onderwijs, goede en beschikbare zorg, fatsoenlijk openbaar vervoer, sociale zekerheid, om 'n paar belangrijke zaken te noemen. Waarom al dat ingewikkelde gedoe met zogenaamde keuzevrijheid, die de neoliberalen ons opdringen en waarvoor ze inmiddels in het Europese Brussel een machtige bondgenoot hebben zitten? Die keuzevrijheid is een eufemisme voor 'marktwerking'. Grote delen van de publieke sector zijn daaraan nu overgeleverd. Vrijwel geen van de beloofde voordelen is uitgekomen. Nadelen zien we des te meer.

Een ander aspect van mijn socialisme gaat over de mens als zodanig. Ik doel op de vaststelling dat de mens een sociaal wezen is. Uit die vaststelling vloeit een visie op de samenleving voort. Een visie dat de samenleving er een dient te zijn waarin sociaal gevoel gehonoreerd in plaats van gekleineerd wordt en als waarde in zich wordt geregistreerd en gerespecteerd. Het doorgeslagen individualisme staat haaks op deze benadering.

Een volgend aspect van mijn socialisme is dat het uitgaat van de wetenschap dat de mens in al zijn facetten

erg afhankelijk is van de omstandigheden waarin hij leeft. Mijn motto leen ik graag van de Portugese Nobelprijswinnaar Saramago die zei: 'De omstandigheden zijn erg bepalend voor de mens; dus, maak de omstandigheden menselijk.' Maak de mens tot de maat van alle dingen. Zoek de menselijke maat.

Mijn socialisme is wars van megalomanie, van groothedswaan, van onmenselijke maten. Als je kijkt hoe in mijn land in het onderwijs, in de wetenschap, in de verschillende sectoren van de zorg alles buitenmenselijke proporties heeft aangenomen. De schaalvergroting is, mede onder invloed van de sociaaldemocraten, angst-aanjagend geworden en inmiddels een breed erkende oorzaak van veel problemen die mensen momenteel in onze samenleving ondervinden. Ik ben blij dat in Nederland de kritiek van de SP op dit punt, tenminste in woord, door de regering onderschreven wordt.

Een vierde aspect van mijn socialisme is dat het uitgaat van historisch besef. Het baseert zich op antwoorden op de vraag waar wij vandaan komen, wat voor problemen we in het verleden al tegen het lijf gelopen zijn, en hoe we die toen hebben opgelost. Zo'n gevoel voor historisch besef heeft gevolgen voor je plannen met de toekomst. Zonder gevoel voor historie wordt de toekomst toch al gauw een zwart gat of een ijle droom, voor mij allebei zaken die ik niet vind passen bij mijn perceptie van socialisme. Dit pleidooi voor meer historisch besef komt de SP nog wel eens op het verwijt

te staan conservatief te zijn. In mijn beleving een onzinnig verwijt. Socialisten zijn, bij uitstek zou ik willen zeggen, mensen die de tekortkomingen van de huidige organisatie van de samenleving zien en willen veranderen. Meer historisch besef is echter een probaat middel tegen te overspannen verwachtingen, en dus frustratie, en leert ons bescheidenheid.

Een laatste aspect dat ik hier nu wil noemen is dat mijn socialisme ook veel van doen heeft met opvoeding en ontwikkeling. Om het nog maar eens in mooie oude termen te zeggen: de verheffing van het volk. Ik las in het weekblad Vrij Nederland dat onze vice-premier Wouter Bos voorgesteld had om de term 'verheffing' op te nemen in de titel van het nieuwe regeerakkoord dat hij met premier Balkenende heeft gesloten, maar die vond dat 'marxistisch' klinken. U begrijpt: die aanduiding is er niet gekomen, maar ik hanteer hem erg graag. Het volk verheffen is onszelf verheffen.

Ik hoop u zo een inkijsje te hebben gegeven in een paar aspecten van het socialisme dat mijn partij uitdraagt. En met enig succes, mag ik bescheiden zeggen. We zijn, na een jarenlange inzet en zoektocht, waarin we ons vooral verbonden hebben met de mensen om wie het gaat, nu zowel in ledental als in parlementair zetel-tal de derde partij van het land geworden. In sommige opiniepeilingen zijn we de PvdA al gepasseerd.

Marx en Marijnissen

Toen de twee journalisten mij voor hun boek *Hoe dan*, Jan vroegen of Marijnissen zich de nieuwe Marx waande, heb ik hun meteen uit de droom geholpen. Marx is dood, ik niet. Ik geloof niet in reïncarnatie, ook niet van socialisten. Ik haal mijn inspiratie uit de feiten en omstandigheden van nu. Dat neemt niet weg dat ik graag leer van de interessante analyses en opvattingen die het socialisme heeft voortgebracht en die nog steeds grote invloed hebben op ons denken en handelen. De tijd heeft ze soms ingehaald maar dat maakt ze niet minder belangwekkend. De mens wordt gemaakt door de geschiedenis. Maar mensen maken ook zelf hun toekomst, die later weer geschiedenis wordt. De essentie blijft de historische ontwikkeling van de mens, de mens op weg naar een fatsoenlijke samenleving. Sinds de Verlichting staat de emancipatie van het individu centraal. Elk individu is van ultieme waarde. Die notie acht ik cruciaal. Tegelijkertijd moeten we waken voor de ontworteling als gevolg van het doorgeschoten individualisme. De zelfverwerking, de zoektocht naar de grenzen van de eigen mogelijkheden, heeft altijd een relatie met de omgeving, de samenleving en wordt daardoor ook beperkt.

Niet de dikte van de portemonnee

Anderzijds ondervindt iedereen graag erkenning, waardering en sympathie van zijn omgeving. Het gaat om het evenwicht. Dat besef, dat begrijpen dat de essentie

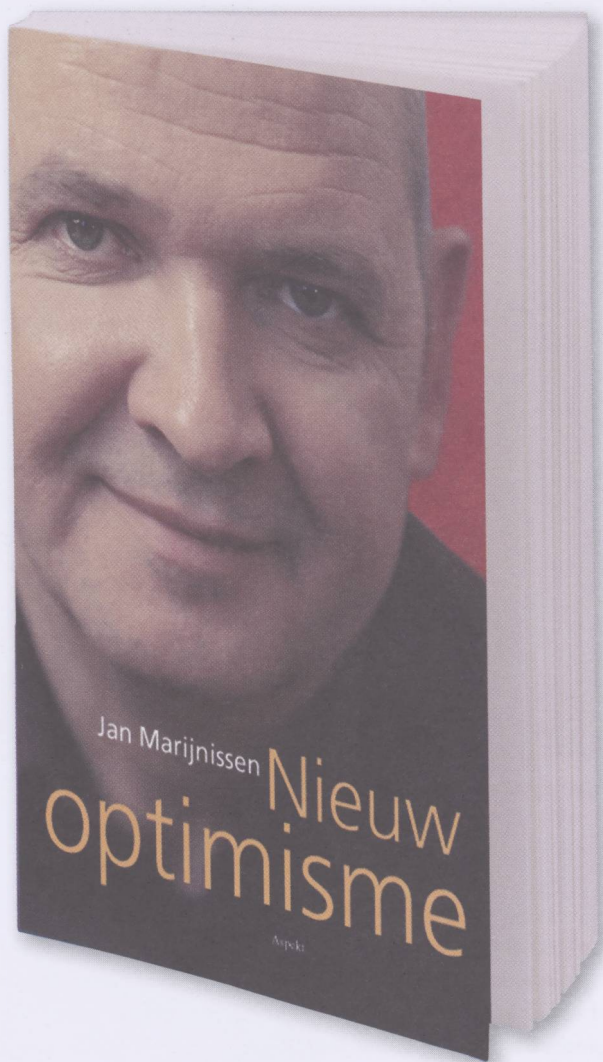

van het leven heel wat anders is dan de dikte van de portemonnee, dat is naar mijn idee ten diepste wat het socialisme eigen is. Als we op die manier leren kijken naar de financiële en economische mogelijkheden die we hebben, dan openen zich grote, hoopvolle perspectieven. Dan is er wat ik noem, veel reden voor nieuw optimisme. Er is reden voor Nieuw Optimisme, nadat in de achterliggende jaren het sociale denken, het socialisme, overal in de verdediging werd gedrukt door het als een vloedgolf over ons komende neoliberalisme. Inmiddels zijn voor veel mensen de nadelen van dat neoliberalisme zo duidelijk dat een kentering niet kan uitblijven. De vergroting van de inkomensverschillen, de terugtrekkende overheid, de afbraak van de sociale zekerheid, de ontmanteling van de publieke sector, de liberalisering, privatiseringen en de propaganda voor de ieder-voor-zich-mentaliteit hebben veel mensen de ogen geopend. In mijn land treffen deze mensen elkaar steeds vaker in mijn partij. Maar het is breder: ook in

de vakbonden, de kerken, de sociale organisaties dringt het besef door dat na al het neoliberale de tijd gekomen lijkt dat we ons weer veel meer op het sociale gaan richten. Ze onderkennen dat we verstrikt geraakt zijn in 'n net van leugens over de samenleving. De leugen dat we onze ouderen fatsoenlijk behandelen. De leugen dat we fatsoenlijk omgaan met dieren, natuur en milieu. De leugen dat we onze kinderen geven waar ze recht op hebben, een eerlijke kans in het leven. De leugen dat we eerlijk handel drijven met de Derde Wereld. De leugens rond de oorlogen in Irak en Afghanistan. Deze mensen beginnen steeds meer te beseffen dat als we die leugens nog langer accepteren, we gaandeweg even schuldig worden als degenen die ze hebben bedacht. Dat besef doet een groot beroep op ieders verantwoordelijkheid. Ik mag mensen daar graag op wijzen. We moeten weg van het weggijken en zaken onder ogen willen en durven zien.

Aanwijzen wat echt waardevol is

Daartoe hoort ook dat we aanwijzen wat we met zijn allen nu echt waardevol vinden in het leven. Dat zijn in ieder geval niet de zaken die de commercie ons aanpraat. Daarbij gaat het vaak om surrogaat. Ik ben er ten

diepste van overtuigd dat we met z'n allen eigenlijk veel meer hechten aan het Bruto Binnenlands Geluk dan aan het door de politici en economen op een voetstuk geplaatste Bruto Binnenlands Product. Zoals u weet: het BBP rekent het grootbrengen van varkens wel mee, maar het opvoeden van kinderen niet... Vraag iemand wat z'n drie belangrijkste geluksmomenten in z'n leven tot nu toe waren. Zal hij zeggen 'de auto die ik toen kocht' of kiest hij voor het eindexamendiploma van zijn dochter? Vindt hij de gewerkte overuren en het geld dat dit opleverde, essentieel - of toch veel meer de uren die hij kon vrijmaken om zijn moeder te helpen op weg naar haar dood? Hoe groot acht u de kans dat iemand de kennismaking met zijn partner minder belangrijk acht dan de bouw van de tweede badkamer? Denkt u zelf even na: waar bent u de laatste tijd écht gelukkig van geworden? En had dat met geld of met mensen te maken?

Ik weet me in mijn opvattingen gesteund door onderzoek van het Nederlandse Sociaal en Cultureel Planbureau (SCP). Dat stelt keer op keer vast dat Nederlanders de voorkeur geven aan een samenleving met gevoel voor gemeenschapszin boven een presta-

Foto: Rob Voss

De verkiezingen van 22 november 2006



tiemaatschappij. Voor sommige van onze politici is dat een wonderlijke uitkomst, maar als je geregeld onder de mensen komt, dan kun je er niet door verrast zijn. Allicht willen de meeste mensen liever zo'n samenleving. Ook als het betekent dat hun materiële welvaart wellicht minder snel groeit of wat anders verdeeld moet worden. Onderzoekers stellen keer op keer vast dat mensen hopen op een samenleving met meer solidariteit, veiligheid, herstel van normen en waarden en behoud van voorzieningen en sociale zekerheid. Ze hopen erop maar tegelijkertijd vrezen ze ervoor, zijn ze benauwd dat het tegendeel zal gebeuren. Niet gek, na al die jaren neoliberale politiek. Maar zie hier dan ook meteen waarom er zoveel basis blijkt te zijn voor het gedachtegoed en de dadendrang van mijn partij.

Niet almaar meer maar beter

Ons laatste verkiezingsprogramma heette 'een beter Nederland voor hetzelfde geld'. Daarin bewezen we dat voor hetzelfde geld dat de regering uittrok voor háár beleid er ook een heel ander, menselijker en socialer beleid te voeren valt. Het was pikant dat we het volgens de rekenmeesters van het Nederlandse Centraal Planbureau (CPB), zelfs beter deden dan de neoliberalen van de VVD. Daarmee logenstrafden we het idee dat socialisten een hoofd vol ideeën altijd combineren met een gat in de hand. Ik ben ervan overtuigd dat het niet steeds hoort te gaan over méér financiële middelen maar eerder over 'n betere verdeling van de beschikbare middelen. In het rijke Westen hebben we samen onderhand zat. We delen het alleen niet samen. Dát moeten we doen: beter verdelen van middelen én ook van macht. De samenleving wordt nu voortdurend op kosten gejaagd omdat te weinig mensen te veel macht bezitten en niet in staat zijn een visie op de middellange, laat staan de lange termijn te ontwikkelen. We zijn in de greep van het aandeelhouderskapitalisme en de fast buck geraakt, waarin het niet gaat over morgen en overmorgen, en al helemaal niet over solidariteit en rechtvaardigheid, maar alleen over vandaag. Alles voor

vandaag; vandaag voor alles! Het neoliberalisme heeft het hedendaagse hedonisme gebarnd. En daar word je niet vrolijk van. Wat een tobberds, die bedrijfsbazen die zichzelf vette bonussen bezorgen en ondertussen hun bedrijf in de uitverkoop doen aan een ander die ook al niet weet wat het bedrijf produceert, laat staan wie de mensen zijn die de productie leveren. Hier is sprake van totale vervreemding – en het is tijd dat we dat die mensen eens gaan zeggen. Onze voorouders hebben niet gestreden voor de democratie om honderd jaar later die ten onder te zien gaan aan de tirannie van wat een Duitse sociaaldemocraat ooit 'het roofdierkapitalisme' noemde. Het is gewoon erg onverstandig om zo weinig mensen de baas over zovelen te laten spelen. Als we mensen het recht geven om te stemmen moeten we ervoor zorgen dat die stem er ook echt toe doet. En dat is niet het geval als de echte beslissingen buiten het parlement, op de markt en in afgesloten directiekamers genomen worden. In Nederland mag de sociale dienst wel achter de voordeur komen kijken of er misschien teveel tandenborstels bij de wastafel staan maar een echt kijkje in de keuken van onze ondernemers en geldmagnaten nemen is er niet bij. Dat noem ik niet meer van deze tijd. En dat beslissingen in bedrijven genomen worden over de hoofden van de werknemers heen is ook ouderwets en contraproductief. Wij willen dus inzicht in wat er in ons bedrijfsleven gebeurt en willen een einde maken aan het feit dat onze economie grotendeels buiten de kaders van onze democratie zijn gang kan gaan.

Socialisme heeft een verleden én een toekomst

Alleen als we beseffen dat de mens meer is dan 'n homo economicus en we dus ook begrijpen dat 'n mens meer is dan consument of producent, dan wordt het logischer om de ordening van de samenleving aan de eisen van de nieuwe tijd aan te passen. Daarom heeft socialisme niet alleen een verleden, maar zeker ook een toekomst. In Nederland, in Vlaanderen en ik zou eigenlijk niet weten waar niet.

Het praktische internationalisme van de SP



Meer dan mooie dromen

Tekst: Ronald van Raak

De SP is tegen kansloze vredesmissies, tegen een neoliberal Europa en voor behoud van nationaal verworven rechten. Sommige linkse commentatoren noemen de SP daarom 'provincialistisch'. Volgens Ronald van Raak moeten juist linkse politici de samenhang zien tussen lokale, nationale en internationale politiek en zoeken naar de meest effectieve weg om de mooie idealen ook daadwerkelijk in de praktijk te brengen.

'De boeren hebben de macht ge-grepen,' schreef Ilja Pfeijffer in een opiniestuk in NRC Handelsblad van 27 december 2006. Daarin reageerde hij op de verkiezingsuitslag van 22 november. Deze verkiezingen hadden volgens deze schrijver en dichter de benepen provincialen aan de macht gebracht, ten koste van het vrijzinnige en weldenkende deel van het land. Niet toevallig hadden de overwinnaars van toen een jaar eerder ook 'de belachelijke en xenofobe uitkomst van het referendum over Europa' mogelijk gemaakt. Er is iets bijzonders aan de hand als een dichter zich verlaagt tot zulke ongerijmde taal.

Andere linkse vrienden zien zelfs een verband tussen de successen van de SP en de door hen gesignaleerde toename van het racisme. In het interviewboek *Hutspot Holland* (2005) stelde GroenLinks-leider Femke Halsema dat SP'ers 'de allochtone arbeider alleen zien als een probleem voor de blanke arbeider'. GroenLinks-denker Dick Pels beschuldigde de SP in *Trouw* van 18 november 2006 van een 'sociaal nationalisme', dat dicht zou staan bij het 'islamofobe nationalisme' van rechtse partijen. Even opmerkelijk is het ten strijde trekken van PvdA-bevindelingen als Frans Timmermans tegen wat zij de 'anti-Europese' opvattingen van de SP noemen.

De typering door sommigen van de SP als een 'nationalistische' partij is niet te verklaren uit verschillen in internationale idealen - die komen tot op aanzienlijke hoogte overeen met die van andere linkse partijen. Het beeld is ook niet te verklaren uit een gebrek aan betrokkenheid bij internationale instellingen. De SP is volop actief in het Wereld en Europees Sociaal Forum, de Raad van Europa en het Europees Parlement. Ook is de partij aanwezig in de parlementaire assemblees van de Organisatie voor Veiligheid en Samenwerking in Europa (OVSE) en de NAVO en bij de Verenigde Naties. De SP onderhoudt goede betrekkingen met partijen en organisaties over heel de wereld en heeft als enige partij in Nederland

een uitgebreide Engelstalige webpagina. De SP is ook graag bereid medewerking te verlenen aan internationale vredesmissies. De SP is voor VN-vredesoperaties als ze voldoen aan de criteria van legitimiteit, proportionaliteit en effectiviteit. De partij steunde vreedebewarende operaties in Kosovo, op Cyprus en in Macedonië. De afgelopen vier jaar steunde de SP Nederlandse deelname aan operaties in Congo, Bosnië, Liberia en Zuid-Soedan.

Het beeld dat sommigen schetsen van de SP als een 'nationalistische' partij is misschien te verklaren door de verschillende wegen waarlangs partijen menen hun internationale idealen dichterbij te kunnen brengen. De SP kiest niet voor een neoliberal internationalisme. Op het moment dat internationale ontwikkelingen hier of elders in de wereld nationaal verworven rechten bedreigen, kiest de partij er voor om die democratische en sociale rechten overeind te houden en stelling te nemen tegen het internationaal uitspelen van burgers. Op dat uitgangspunt bouwde de SP in 2005 ook haar verzet tegen de Europese Grondwet, waarin democratisch gelegitimeerde bevoegdheden overgeheveld dreigden te worden naar veel minder democratische EU-organen. Met deze praktische opstelling staat de SP in een lange traditie.

Socialisten en de natiestaat

Socialisten lijken per definitie internationalisten. Dat begon al met Karl Marx. Die schreef in 1848 een *Communistisch Manifest* voor de Bund der Kommunisten, één van de eerste internationale politieke bewegingen. In dit manifest beschrijft hij hoe de vrije markteconomie 'de productie en consumptie van alle landen kosmopolitisch (heeft) gemaakt.' Deze internationale economische ordening had tot gevolg dat de tegenstellingen in elke samenleving zouden toemen. De globalisering van de economie zou daarbij ook leiden tot 'staatkundige centralisatie'. Marx lijkt een voorschot te nemen op de

huidige Europese eenwording, als hij voorspelt dat door deze economische ontwikkeling onafhankelijke landen worden samengedrongen in 'één natie, één regering, één wet, één nationaal klassenbelang, één douanegrens'.

Marx was ook één van de grondleggers van de Eerste Internationale, het door hem noodzakelijk geachte tegenwicht tegen het internationale kapitalisme. Dat neemt niet weg dat door hem geïnspireerde socialistische partijen heel goed beseften dat de concrete strijd doorgaans nationaal, soms zelfs lokaal, gevoerd moest worden. Dit is een reden waarom zich op het nationale niveau hechte banden ontwikkelden tussen socialistische partijen en linkse vakbonden. Deze praktische houding is ook terug te vinden bij Ferdinand Domela Nieuwenhuis, die in 1888 het eerste socialistische Kamerlid werd in Nederland. Domela Nieuwenhuis onderhield nauwe contacten met socialisten in het buitenland, maar kreeg toch vooral bekendheid door-



Ferdinand Domela Nieuwenhuis
Foto: collectie IISG, Amsterdam

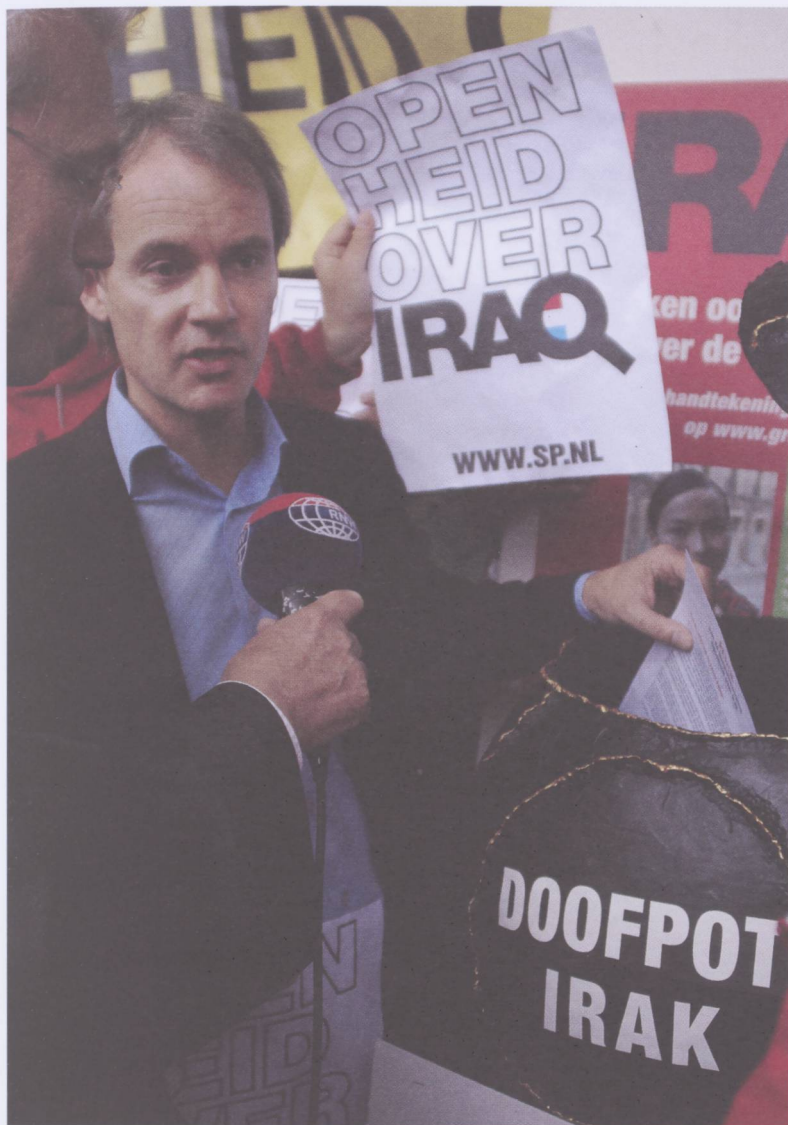

Openheid over Iraq

Foto: Bas Stoffelsen

dat hij op lokaal niveau stakingen en demonstraties ondersteunde die gericht waren op betere lonen en arbeidsomstandigheden. Socialisten klaagden niet alleen de erbarmelijke leef- en werkomstandigheden van arbeiders aan, maar eisten ook hun nationale burgerschap op. Zij speelden een hoofdrol in de internationale strijd voor algemeen kiesrecht, die arbeiders een stem zou geven in de nationale politiek. Hoewel het socialisme internationaal geïnspireerd was, bleek de natiestaat hét strijdtoneel bij uitstek voor de emancipatie van de in de Internationale bezongen 'verworpenen der aarde'. Succesvolle lokale vakbonden, zoals de

Algemeene Nederlandsche Diamantwerkers Bond (1894), legden de basis voor nationale vakbonden, zoals het Nederlands Verbond van Vakverenigingen (1906), een voorloper van de FNV. Internationale organisaties leidden echter een heel wat minder bloeiend bestaan. De eerste (1864) en tweede (1889) socialistische Internationale vormden weliswaar belangrijke podia voor internationaal debat, maar hadden een beperkte invloed op de dagelijkse politieke strijd van mensen. Tijdens de Eerste Wereldoorlog (1914-1918) stonden miljoenen arbeiders uit verschillende landen tegenover elkaar. Daarmee gaven zij ongewild

de boodschap af dat de internationale solidariteit het onderspit had gedolven ten opzichte van nationaal geformuleerde belangen. De derde Internationale (1919), die ontstond na de revolutie in Rusland, legde wat betreft politieke werking nog het meeste gewicht in de schaal. Maar paradoxaal genoeg ontwikkelde juist deze Internationale zich tot een effectief interventiemiddel van de Sovjet-Unie. Niet alleen politieke partijen in Oost-Europa, maar bijvoorbeeld ook de CPN in Nederland lieten zich in hun politieke opvattingen lange tijd beïnvloeden door de communisten in Moskou.

Globaal denken, lokaal handelen

In 1972 werd de SP opgericht, op de laatste golven van het internationale protest in de jaren zestig tegen de gevestigde orde. De oorlog in Vietnam, de uitbuiting van de Derde Wereld, de Koude Oorlog met zijn angstaanjagende militaire bondgenootschappen, waren de dominante onderwerpen in het radicale denken dat ook de SP voortbracht. De nieuwe partij was naar socialistische traditie internationalistisch, maar de SP'ers van het eerste uur waren voornamelijk lokaal actief. Terwijl andere linkse splinters uit de jaren zeventig ondertussen zijn verdwenen, is de SP uitgegroeid tot één van de grootste partijen van het land. Kees Slager zocht in Het geheim van Oss (2001) naar de oorzaken waarom de SP wél overleefde en zo groot kon worden. Een belangrijke reden is volgens deze historicus - en tegenwoordig Eerste-Kamerlid voor de SP - dat de hooggestemde socialistische idealen altijd gepaard gingen met een praktische gerichtheid. Dromen van een betere wereld ontloeg actieve SP'ers er niet van om aandacht te vragen voor lekkende dakgoten, te demonstreren tegen slechte arbeidsomstandigheden of bewoners te mobiliseren tegen de afbraak van sociale huurwoningen. De SP heeft zich weten te wortelen op deze combinatie van ideologisch internationalisme en pragmatisch activisme. Het voeren van acties

is een directe vorm van politiek, die mensen betreft bij de besluitvorming, problemen onder de aandacht brengt en bestuurders onder druk zet. Dit activisme is een belangrijke aanvulling op de vertegenwoordigende politiek van gemeenteraden en Tweede Kamer. De lokale of nationale vorm van dit activisme zegt echter niets over de onderwerpen. Acties kunnen net zo goed aandacht vragen voor lokale als voor wereldwijde problemen. Voorbeelden daarvan zijn de door de SP geïnitieerde acties bij filialen van ABN Amro en ING Postbank, nadat bekend werd dat deze banken bedrijven financierden die clusterbommen testen en onderhouden. Aansluitend werd in april 2007 door de Tweede Kamerfractie een initiatiefwetsvoorstel ingediend voor een verbod op het gebruik van clustermunitie, dat weer aansloot op een initiatief van de linkse Noorse regering om te komen tot een internationaal verbod. Dat verbod werd in mei 2007 in aanwezigheid van de SP besproken op een internationale conferentie in Peru. In 2007 was de SP ook de belangrijkste kracht achter de handtekeningactie 'Openheid over Irak', ter ondersteuning van de eis voor een onafhankelijk onderzoek naar de Nederlandse steun aan de inval in Irak. De praktische en lokale acties van de SP worden gekoppeld aan analyses en standpuntbepalingen met betrekking tot de internationale ontwikkelingen. In maart 2005 organiseerde de SP een Congres dat geheel in het teken stond van de internationale politiek en dat resulteerde in het beginselprogramma *Heel de Wereld* (2005). Ook verschenen onderzoeksrapporten over onder meer de toekomst van de Europese Unie (*Een Beter Europa Begint Nu*, 2006), de Europese arbeidsmigratie (*Open Grenzen, Eerlijk Werk*, 2006), de situatie in Israël en Palestina (*Het Beloofde Land, het Beroofde Land*, 2007), de besluitvorming over de oorlog in Irak (*Onverantwoord Goedgelovig, of Welbewust Mislei-*

dend?, 2007) en de internationale afvaltransporten (*Afval Heeft Toekomst*, 2007).

'Provinciaal' versus 'kosmopolitisch'?

De woordenstrijd binnen links over 'provinciaal' en 'kosmopolitisch' is niet nieuw. De huidige discussie roept herinneringen op aan de jaren tachtig, toen de SP nog niet landelijk was doorgebroken. In 1983 bracht de partij de brochure *Gastarbeid en Kapitaal* (1983) uit, waarin aandacht werd gevraagd voor de toenemende spanningen in de oude buurten, waar in korte tijd veel allochtonen werden gehuisvest. Juist door hun lokale betrokkenheid werden veel actieve leden hier voor het eerst geconfronteerd met de schaduwkanten van de multiculturele samenleving, doordat nieuw-

komers in onze maatschappij aan hun lot werden overgelaten. De SP werd destijds door vertegenwoordigers van andere linkse partijen beschuldigd van nationalisme en xenofobie. De voorstellen die de partij in de jaren tachtig deed, zoals vrijwillige spreiding en het aanbieden van taalcurricula, zijn na de opkomst van Pim Fortuyn snel gemeengoed geworden, ook onder vertegenwoordigers van andere linkse partijen. Een ander verwijt is dat de SP conservatief zou zijn als het gaat om discussies over waarden en normen. Ook dit is een onderwerp dat linkse partijen lang heeft verdeeld. De SP vroeg tijdens de kabinetten Kok (1994-2002) met nadruk aandacht voor de gevolgen van het beleid van meer markt en minder overheid voor de publieke



HET BELOOFDE LAND, HET BEROOFDE LAND

DE SP EN HET CONFLICT TUSSEN ISRAËL EN DE PALESTIJNEN

moraal. In Tegenstemmen (1996) waarschuwde Jan Marijnissen hoe in het 'Ik-tijdperk' de onderlinge betrokkenheid van mensen werd uitgehold. In 2001 vormde deze kritiek mede de aanleiding voor het initiatief 'Stop de uitverkoop van de beschaving'. Binnen GroenLinks en de PvdA was en is nog steeds kritiek te horen op het morele appèl van de SP, dat wordt afgedaan als een vorm van cultureel conservatisme. Lange tijd is binnen deze partijen ook veel kritiek geweest op het voorstel van de SP voor een Huis van de Geschiedenis, als middel om jongeren meer bewust te maken van onze gedeelde geschiedenis en de kwetsbaarheid van onze democratie. In het nieuwe kabinet gaat PvdA-minister Ronald Plasterk nu uitwerking geven aan dit voorstel.

Een derde verwijt is dat de SP tegen Europese samenwerking zou zijn. De politieke koers van de Europese eenwording is een gevoelig slijtpunt tussen de linkse partijen. Tijdens de campagne voor het referendum over de Europese Grondwet stonden voorstanders PvdA en GroenLinks diametraal tegenover tegenstander SP. Ook tijdens deze campagne werd de SP belaagd met verwijten over een gebrek aan internationaal en Europees besef. Na het 'Nee' van 2005 presenteerden alledrie de linkse partijen een notitie over de toekomst van Europa. In oktober 2005 verscheen Europa: Vertrouwen Herwinnen van de PvdA, in mei 2006 gevolgd door Vrij Europees van GroenLinks en in november 2006 Een beter Europa Begint Nu van de SP.

GroenLinks en de SP hielden in hun bijdragen aan de discussie grotendeels vast aan de uitgangspunten die zij ook vóór het Europese referendum hadden. De PvdA koos voor een Europese 'herbronning' en nam nadrukkelijk afstand van de tijdens de referendumcampagne uitgedragen opvatting van een federale 'superstaat'. Op basis van de nieuwe uitgangspunten wilde de PvdA nu meer grenzen stellen aan de marktwerking, de bevoegdheden



Foto: Vince Varga/www.sxc.hu

van de Europese Unie beter afbakenen en burgers meer betrekken bij de Europese politiek. Dit bracht de partij op dit vlak verder van GroenLinks en dichterbij de SP. Met de keuze voor Frans Timmermans - medeschrijver aan de oude Europese Grondwet - als staatssecretaris voor Europese Zaken, lijkt de PvdA echter weer terug te keren naar oude vormen en gedachten. De komende discussie over het nieuwe Europese Verdrag zal duidelijk maken waar de partij precies staat.

Op het gebied van migratie en integratie, waarden en normen en de toekomst van Europa hebben PvdA en GroenLinks de SP in het verleden vaak de maat genomen. Vooral de PvdA heeft haar opvattingen de laatste jaren echter op veel punten in de richting van de SP bijgesteld. De beschuldiging van provincialisme is gebleven. Politici die de oprechte bezorgdheid van mensen over hun eigen leven en hun eigen buurt afdoen als 'provinciaal' la-

ten zien dat zij ver afstaan van de burgers wier belangen zij zeggen te willen dienen. Dat is niet overtuigend, zeker niet zolang onduidelijk is wat het door hen voorgestane 'kosmopolitisme' dan wel precies behelst.

Zeker is dat steeds meer problemen waar wij mee te maken krijgen niet bij onze grenzen stoppen en vragen om internationale afstemming en samenwerking. En om internationale strijd voor betere omstandigheden en eerlijker kansen voor wat nog steeds de verworpenen der aarde zijn. Maar het haast arrogant veronachtzamen van de nationale politiek als - het meest effectieve middel voor de emancipatie van mensen en de bescherming van democratische en sociale rechten voor iedereen, is niet kosmopolitisch maar kortzichtig. Een écht kosmopolitische geest ziet de samenhang tussen lokale, nationale en internationale politiek en zoekt naar de meest effectieve weg om mooie idealen ook daadwerkelijk in de praktijk te brengen.

SP-Partijraad vraagt Yildirim senaatszetel op te geven

Op 23 juni jl. heeft de SP-Partijraad, het hoogste democratische orgaan in de SP, het Eerste Kamerlid Düzgün Yildirim opgeroepen zijn zetel in de Senaat op te geven. Hoe

Op 29 mei brachten alle leden van Provinciale Staten hun stem voor de Eerste Kamer uit. Twee dagen later waren de stemmen geteld. Dat is een ingewikkelde klus omdat bij deze 'getrapte' verkiezingen niet elke stem dezelfde waarde heeft. Op die manier probeert de Kiesraad het resultaat van de verkiezingen voor Provinciale Staten van 7 maart zo precies mogelijk naar landelijke verhoudingen te vertalen. Dat maakt bijvoorbeeld dat een stem van een Statenlid in Zuid-Holland bij Eerste Kamerverkiezingen meer gewicht in de schaal legt dan een stem van een Statenlid in Drenthe. Op 31 mei stelde de Kiesraad na telling van alle stemmen vast dat de SP 12 zetels zou krijgen in de nieuwe Eerste Kamer. Dat komt overeen

met de uitslag van de provinciale verkiezingen in maart waarbij de SP-kiezersaanhang verdrievoudigd was.

Problemen rond de 12de zetel

Op basis van de door de Kiesraad vastgestelde uitslag kwamen naast de zittende senatoren Tiny Kox, Tineke Slagter en Anja Meulenbelt, acht nieuwkomers voor de SP in de Eerste Kamer, overeenkomstig de vastgestelde lijst. De 12de zetel werd door de Kiesraad echter niet toegewezen aan de nummer 12 van de door de Partijraad op 17 maart vastgestelde lijst, epidemioloog Ineke Palm, maar aan het Overijsselse Statenlid en SP-Bestuurslid Düzgün Yildirim. Die kreeg bij de 'getrapte' verkiezingen voor de

Eerste Kamer naast zijn eigen stem ook de stemmen van vier Overijsselse fractiegenoten, plus één stem uit de Drentse Statenfractie. Deze zes stemmen vormen de helft van de kiesdeler en zijn net voldoende voor een zogenoemde 'voorkeurszetel', die de vastgestelde lijstvolg-orde doorbreekt. Het Overijsselse Statenlid vond dat er door de zes op hem uitgebrachte stemmen sprake was van een nieuwe, on-voorziene situatie. Hij koos er vervolgens voor de benoeming tot Eerste Kamerlid te aanvaarden, ook al wist hij dat dit in strijd was met de expliciete wens van de Partijraad en ook al had hij zich nooit kandidaat gesteld voor een verkiesbare zetel in de Senaat. Het Partijbestuur van de SP riep Düzgün Yildirim op het

besluit van de Partijraad van 17 maart te respecteren. De Partijraad had toen unaniem vastgesteld welke 12 mensen de SP in de Eerste Kamer zouden vertegenwoordigen. Dat kon, omdat de uitslag van de provinciale verkiezingen van 7 maart op dat moment al bekend was. Van de mogelijkheid tot het indienen van een wijzigingsvoorstel voor de voorgestelde volgorde van kandidaten had geen enkel lid van de Partijraad gebruikgemaakt. Ook nadien, tot en met de verkiezingen voor de Eerste Kamer op 29 mei, stelde niemand de lijstvolgorde ter discussie. Düzgün Yildirim, zelf lid van het Partijbestuur en de Partijraad, steunde zonder één enkele kanttekening de door het Partijbestuur voorgestelde en door de Partijraad vastgestelde lijst. Hij verklaarde zich akkoord met een 18de plaats op die lijst als 'opvolger', mocht er een ander Kamerlid gaandeweg de rit onverhoopt wegvallen. De verkiezing van het Overijsselse Statenlid tot Eerste Kamerlid kwam dan ook als een volslagen verrassing. Düzgün Yildirim zelf verklaarde dat het geen doelbewuste actie van hem was geweest, maar dat hij – gegeven de uitslag – zichzelf wel gerechtigd achtte de zetel in de Eerste Kamer in te nemen, ook al ging dat ten koste van de unaniem door de Partijraad voorgedragen kandidaat.

Afspraak: de SP-Partijraad beslist

Het Overijsselse Statenlid sprak daarna met vertegenwoordigers van het Partijbestuur af de definitieve beslissing over de invulling van de 12de zetel aan de Partijraad over te laten. De beslissing van de Partijraad zou door alle betrokkenen gerespecteerd worden. Artikel 15 lid 2 van de partijstatuten voorziet expliciet in de mogelijkheid voor de Partijraad een Eerste of Tweede Kamerlid op te roepen zijn zetel op te geven, indien de Partijraad dat wenselijk acht. Düzgün Yildirim heeft, net als alle andere kandidaten voor de lijst voor de Eerste Kamer, voortgaande aan de definitieve plaatsing op de lijst, ook expliciet met deze bepaling ingestemd en

zijn handtekening gezet onder een daarover handelende verklaring. De kwestie werd vervolgens uitgebreid besproken op 23 juni door de SP-Partijraad. Die wordt gevormd door de gekozen vertegenwoordigers van alle SP-afdelingen en de leden van het Partijbestuur. De bespreking gebeurde in aanwezigheid van vertegenwoordigers van verschillende media. Het Partijbestuur gaf een toelichting op het voorstel om Düzgün Yildirim op te roepen zijn zetel op te geven. Yildirim zelf gaf ter plekke zijn visie op de zaak en stelde voor dat hij zijn zetel zou mogen houden. Een voorstel om afhandeling van de kwestie tot later datum uit te stellen, kreeg geen bijval. Enkele tientallen leden van de Partijraad namen vervolgens deel aan de discussie, waarna een schriftelijke en gewogen stemming volgde. Daarbij geldt dat leden van het Partijbestuur één stem hebben en de gekozen afdelingsvoorzitters één stem per 50 leden mogen uitbrengen. Dat wil dus zeggen dat de overgrote meerderheid van de stemmen in handen is van de vertegenwoordigers van de basis van de partij (de 52.000 leden) en het partijbestuur minder dan 4 procent van de stemmen heeft. De uitslag van de stemming was dat 96 procent van de uitgebrachte stemmen steun gaf aan de oproep aan Düzgün Yildirim om zijn zetel in de Eerste Kamer op te geven.

Düzgün Yildirim schort werkzaamheden op

Voordat de uitslag van de stemming bekend werd, had Yildirim de vergadering van de Partijraad verlaten. Nadien maakte hij in de media bekend zijn werkzaamheden als lid van Provinciale Staten en de Eerste Kamer met onmiddellijke ingang op te schorten. Weer later meldde hij in de media vooralsnog geen gehoor te zullen geven aan de oproep van de Partijraad om zijn zetel in de Eerste Kamer vrij te maken. Hij gaf aan tot in november van dit jaar zijn zetel in de Eerste Kamer niet te zullen bezetten, maar die ook niet op te geven. Pas wanneer de SP zich 'democratiseert', wil hij over-

wegen zijn zetel in de Eerste Kamer vrij te maken. De in de SP geldende afdrachtregeling voor Kamer- en Statenleden heeft hij opgeschort.

Uitspraak nu definitief

De SP-Partijraad vindt dat Yildirim zich moet houden aan de besluiten van de Partijraad en aan de door hem zelf getekende verklaringen. Yildirim vindt dat hij zelf mag beslissen op welke voorwaarden hij wel of niet lid van de Eerste Kamer blijft. De Kieswet is duidelijk. Dankzij zijn eigen stem en de vijf voorkeurstemmen van collega-Statenvoorzitters mag Yildirim zijn senaatszetel innemen – ook al is dat tegen de uitgesproken wil van de overgrote meerderheid van de Partijraad. De Kieswet zegt echter niet namens welke fractie iemand zitting kan nemen in de Senaat. Daarover beslist de partij. De Partijraad als hoogste democratische orgaan vindt dat Yildirim niet namens de SP in de Eerste Kamerfractie kan zitten. Tegen die uitspraak kon hij volgens de partijstatuten in beroep gaan, maar dat heeft hij niet gedaan. Daarmee is de uitspraak van de Partijraad definitief geworden en dient deze door iedereen gerespecteerd te worden. Als Yildirim als Eerste Kamerlid verder wil, zal hij dat in zijn eentje moeten doen. Zo zijn de spelregels en die gelden voor iedereen in de SP. Laten we hopen dat het zover niet hoeft te komen.

Meer weten?

Op de SP-website is meer informatie te vinden over de discussie rond de twaalfde Eerste Kamerzetel. Onder <http://www.sp.nl/nieuws/nwsoverz/> en <http://www.sp.nl/opinies/> vind je diverse artikelen. Ook de juli-column van Hans van Heijningen op SPnet is aan het onderwerp gewijd.

'Het is goed dat SP-politici een deel van hun vergoeding investeren in vrijwilligers'

Samen delen is een bewuste keuze in de SP

Hoewel enkele incidenten deze zomer deden vermoeden dat de afdrachtregeling van de SP onder druk staat, is het tegendeel waar. De regeling houdt, in aangepaste vorm, al stand sinds de oprichting van de partij. Al die jaren dragen de meeste SP-politici zonder probleem een deel van hun vergoeding af aan de partij. Samen delen is in de SP een bewuste keuze én een basis voor het succes van de partij.

Tekst: Laurens Ivens en
Ronald van Raak

Afdrachtregelingen in politieke partijen zijn niet bijzonder. Toen partijen nog niet zoveel overheids-subsidie kregen was de afdracht, naast de ledencontributie, een belangrijke bron van inkomsten. Veel partijen hebben nog steeds een afdrachtregeling, of hadden die tot voor kort. Afdrachten zijn een goede manier om vergoedingen aan individuele politici deels te investeren in het gezamenlijke werk van de partij die zij vertegenwoordigen. PvdA-Tweede Kamerlid Pierre Heijnen pleit in het zomernummer van Socialisme & Democratie voor verhoging van de afdrachten in zijn partij: 'Spreek voor alle gekozen en benoemde PvdA-politici af dat ze een groter deel van hun vergoeding afstaan aan de partij, ter directe ondersteuning van de afdelingen.' Afdrachtregelingen zijn vrij normaal, maar er zit wel variatie in de omvang van de afdrachten. Bij de SP zijn die het grootst. Raads- en

Statenleden betalen uit hun riante vergoedingen de kosten die zij maken en hun verlet, voor de uren die ze niet kunnen werken. Wat over blijft komt ten goede aan de partij. Dat kan ook gemakkelijk. Raads- en Statenwerk zijn nergens een dagtaak. In de grootste steden vergt het raadswerk wel meer tijd dan gemiddeld en dus is er ook recht op meer verletvergoeding. Kamerleden en Europarlementariërs horen in Nederland tot de vijf procent best betaalde mensen in Nederland. Dat zorgt voor een onnodig grote kloof tussen kiezers en gekozenen. In de SP krijgen ze daarom een modaal salaris en natuurlijk worden ook hun onkosten vergoed. Wat over blijft komt opnieuw ten goede van hun partijgenoten. Zo gaat dat al sinds de oprichting van de SP 35 jaar geleden en zo wordt dat keer op keer door partijcongressen en partijraden als juist en nuttig bevestigd. Er is geen enkele wettelijke bepaling die zich tegen onze afdrachtregeling verzet. Het is de eigen keuze van de partij

en van de politici die het betreft. De wet verbiedt een volksvertegenwoordiger niet om alle vergoedingen in eigen zak te steken en evenmin om deze met partijgenoten te delen.

Niemand in de SP móet Raadslid, Statenlid of Kamerlid worden. Wie dat wél wil, weet van tevoren welke afspraken we binnen de partij hebben gemaakt. Eén van die afspraken is de afdrachtregeling. Alleen wie het daarmee eens is, komt op een kandidatenlijst. Daar zet je ook je handtekening onder. De meeste SP'ers doen andere nuttige taken in hun partij. Ze helpen een afdeling te besturen, voeren acties of draaien mee in de plaatselijke hulpdienst. Veel SP-leden zijn actief in de buurt, hun bedrijf en in de vakbond en zijn de oren en ogen van de SP-volksvertegenwoordigers. Dat doen ze allemaal zonder enige financiële beloning, maar het kost natuurlijk wel geld. Zonder al dat vrijwilligerswerk kan een partij als de SP niet bestaan. Voor veel kiezers vormt die grote en belangenloze inzet van zoveel leden één van de charmes van de SP. Het is goed dat politici een deel van hun vergoedingen investeren in hun partijgenoten die bereid zijn zoveel vrijwilligerswerk te doen. Dat vergroot de slagkracht en de kwaliteit van de hele partij. Bovendien voorkomt het dat er grote verschillen ontstaan tussen volksvertegenwoordigers en andere partijleden. Dit zouden ze in meer partijen moeten doen.



Foto: Tijmen van Dobbenburgh/ www.sxc.hu

PvdA zoekt weg in veranderd politiek landschap

In het zomernummer van Socialisme en Democratie, het blad van het wetenschappelijk bureau van de PvdA, herinnert Gerrit Voerman van het Documentatiecentrum Nederlandse Politieke Partijen zich dat hij in 1994 de PvdA vertelde dat het succes van de SP bij de raads- en Kamerverkiezingen niet overschat diende te worden. Voerman nu: 'Anno 2007 is het advies een understatement van de eerste orde: volgens recente opiniepeilingen is de SP momenteel net zo groot als de PvdA. Wie had dit kunnen voorzien?' De veranderde verhouding tussen PvdA en SP is één van de prangende vragen van de vele onderzoeken in en om de PvdA, na de historische verkiezingen van november

Tekst: Tiny Kox

De scherven opgeveegd

Er ging wel heel veel mis in de afgelopen campagne, constateert oud-PvdA-voorzitter Ruud Vreeman in zijn rapport De Scherven Opgeveegd. De PvdA had zich op basis van prognoses, peilingen en daarna de uitslagen van de gemeenteraadsverkiezingen veel te vroeg rijk

gerekend. Ze was niet voorbereid op aanzienlijke verschuivingen in de kiezersgunst, op het electorale herstel van Balkenende en op de opmars van de SP. De beslissing van Wouter Bos om zich vanaf december 2005 al te presenteren als 'uw aanstaande premier' maakte dat alles wat hij zei en deed, beoordeeld werd in dat licht – wat lang niet altijd goed uitpakte. De cam-

pagneleiding, die welbewust voor de 'premieroptie' koos, was onvoldoende voorbereid op de gevolgen ervan. Ook was er grote onzekerheid over hoe te reageren op de concurrentie van zowel het CDA als de SP: 'Binnen de campagneleiding leefde de vrees dat een genegenheidsverklaring aan het adres van GroenLinks en de SP kiezers uit het midden zou afschrikken en mensen

die twijfelden tussen SP en PvdA een extra reden zou geven om voor de SP te kiezen. Een gevolg was dat veel kiezers de indruk kregen dat de PvdA een voorkeur voor het CDA van Balkenende koesterde', aldus het commissierapport. Het lukte de PvdA ook niet een heldere positie in te nemen, noch ten opzichte van de SP, noch ten opzichte van het CDA: 'De verschillen met de SP kregen in de campagne weinig aandacht'. Toen de SP bleef stijgen in de peilingen is wel overwogen om de koers te verleggen maar daarvan werd afgezien omdat een dergelijke wending geïnterpreteerd zou kunnen worden als campagneoportunisme', zo staat in het rapport van Vreeman te lezen. En ook de leus 'sterk en sociaal' viel niet goed: 'Doordat het economisch goed ging, konden de regeringspartijen het 'sterk' claimen, terwijl de SP zich op 'sociaal' kon profileren.'

Vreeman beschrijft hoe tien dagen voor de verkiezingen tot een 'nood-offensief' werd overgegaan om de slechte peilingen te keren: 'De campagneleiding zag zich gedwongen om naar thema's te grijpen die het bij de kiezer goed deden (voedselbanken, misstanden in verpleeghuizen) maar die niet aansloten op de toon van daadkrachtig optimisme uit het verkiezingsprogramma noch bij de persoonlijke insteek van de lijsttrekker. De mate van polarisatie en de thema's waar het in de campagne uiteindelijk over ging, pasten niet bij het profiel van een vernieuwde PvdA dat Bos in de steigers had gezet'.

Vreeman formuleert tien opdrachten aan de PvdA. Allereerst dient de partij in te zetten op een krachtiger koppeling tussen beginselen en beleid. Er moet afscheid worden genomen van zowel verambtelijking als overhaaste manieren van rekrutering. Kandidaat-volksvertegenwoordigers moeten vanaf nu gekozen worden om hun politiek-inhoudelijk gewicht. De verkiezingprogramma-commissies moeten krachtig van samenstelling worden. Voor komende verkiezingscampag-

nes dient een heldere organisatiestructuur geschapen te worden. De partij moet 'permanent' campagne gaan voeren. Het partijbureau dient beter te functioneren en verantwoordelijkheden horen op basis van vertrouwen verdeeld te worden. De partij dient te versterken waar ze sterk in is. En last but not least: de hele partij dient vanaf nu politiek weer met passie te beoefenen. 'Als iets duidelijk is geworden bij de verkiezingen van de afgelopen jaren, dan is het wel dat mensen passie, authenticiteit en strijd lust meer waarderen dan tactiek en strategische manoeuvres (...). Wie zijn hart en intuïtie niet laat spreken, krijgt de kiezers niet aan zijn zijde.'

Verloren slag

In de bundel Verloren Slag zetten Gerrit Voerman en Paul Lucardie van het Documentatiecentrum voor Nederlandse politieke partijen het verlies van de PvdA af tegen de winst van de SP. 'Vanaf 1946 heeft de PvdA de linkerzijde van het politieke spectrum gedomineerd: in ledental, in electoraal opzicht en in bestuurlijke machtsuitoefening. Kon de PvdA in 1986 nog op ruim 90 procent van de linkse stem rekenen bij de Tweede Kamerverkiezingen, in 2006 kwamen de sociaaldemocraten op 50 procent uit. In de Tweede Kamer zijn de linkse concurrenten nu vrijwel net zo groot als de PvdA; dat is vrijwel uitsluitend aan de winst van de SP toe te schrijven.' Volgens Voerman en Lucardie kon dat gebeuren door 'de sociaal-democratisering van de SP'. Daardoor is de afstand tot de PvdA kleiner geworden en de overstap van kiezers vergemakkelijkt. 'Afgaande op de verkiezingen van 2002 en 2006 lijkt de voorspelling gerechtvaardigd dat het abonnement van de PvdA op het leeuwendeel van de linkse stem verlopen is.' Geen enkele partij kan meer rekenen op een vast, substantieel deel van het electoraat. 'De SP heeft daarvan bij verschillende verkiezingen weten te profiteren, mede door haar opmerkelijke aanpassingsvermogen. Dat kan op-



Tiny Kox

Foto: Archief SP

nieuw gebeuren. Wanneer de PvdA zich als regeringspartij opnieuw genoopt ziet impopulaire maatregelen te nemen, zou de SP haar voorbij kunnen streven.' Wellicht haalt de PvdA net als in 2003 haar weggelopen kiezers ook weer terug. 'Maar,' concluderen Voerman en Lucardie, 'zeker is wel dat de PvdA zich erop moet instellen dat zij niet alleen haar structurele hegemonie op links kwijt is, maar hoogstwaarschijnlijk ook haar monopoliepositie binnen de Nederlandse sociaal-democratie'.

In dezelfde bundel, een uitgave van het wetenschappelijk bureau van de PvdA, stellen de redacteurs van de bundel, Frans Becker en René Cuperus, vast: 'De analyse van 22 november en wat daarna kwam kent onvermijdelijk meerdere lagen: het niveau van de gebeurtenissen, van de politieke conjunctuur en van dieper liggend, structurele maatschappelijke trends. Het verlies van

de PvdA lag voor een deel aan een onhandige campagne, een zwak beeld in de media en te weinig aansprekend leiderschap; voor een deel aan het politieke krachtenveld – een oprabbelend kabinet, een verandering in het humeur van de kiezer en scherpe concurrentie, waaronder een stevige strijd met het CDA en een schijnbaar onstuitbare opkomst van de SP; voor een deel aan verwaarloosd partijonderhoud van de PvdA; en voor een deel aan dieper gelegen trends die zich niet rechtstreeks in stemgedrag laten vertalen, maar daarop wel invloed uitoefenen. Het gaat dan om de effecten van globalisering; van de Europese integratie; de vertrouwenscrisis van de politiek; de wrijvingen die immigratie met zich meebrengt – en om de nieuwe verdeling van kansen op maatschappelijk succes.'

Volgens politicoloog Philip van Praag verloor de PvdA de verkiezingen niet in de laatste dagen voor 22 november maar al veel eerder. Vanaf februari zag de PvdA haar potentiële kiezers weglopen naar het CDA en de SP. Volgens Van Praag leert de PvdA moeilijk: 'Het lerend vermogen van de partij, die al sinds 1994 bezig is haar campagnes te professionaliseren, is bedroevend laag'. Volgens Becker en Cuperus ging er nog veel méér mis: 'De partij bevindt zich al langere tijd in een lastige electorale spagaat tussen hoger opgeleiden en lager opgeleiden; tussen de winnaars en de verliezers van de modernisering; tussen de solide middenklasse die dicht bij de politiek staat en hen die hun vertrouwen daarin verloren hebben.' Geconstateerd wordt dat de beklemmende positie van de sociaaldemocraten er niet beter op is geworden door de hervormings- en moderniseringskoers van de jaren negentig.

De schaamte voor links

Schrijver Joost Zwagerman deelt dat laatste oordeel zeker. Hij gruwelt van de arrogantie van PvdA-links in de afgelopen jaren, geeft hij aan in zijn pamflet *De Schaamte*

voor Links. Zwagerman komt veel mensen tegen die 'toch maar, ondanks alles' op de PvdA stemmen. Dat noemt hij 'de schaamte voor links'- en hij verlangt er naar dat mensen weer trots zijn links te stemmen. Dat verlangen bespeurt hij nog lang niet bij de PvdA-leiding: 'Bij de PvdA wil het maar niet doordringen dat de achterban zich vervreemdt van de partij: oogkleppen en oordoppen behoren tot de standaarduitrusting van partijprominenten – de SP werd er slapend rijk door.' Een andere reden voor de groei van de SP (én de PVV) is volgens Zwagerman gelegen in het feit dat links (lees: de PvdA) niet meer toekomt aan een van zijn belangrijkste sociaaldemocratische taken: het beschermen van de sociaal zwakkeren: 'Die sociaal zwakkeren van nu zijn anderen dan die van dertig jaar geleden, de gloriejaren van het linkse chauvinisme. Nieuw ontstane groepen van zwakkeren werden in onze tijd door links jarenlang genegeerd of gekleineerd.' Zwagerman heeft weinig vertrouwen in een heilzame werking van het zoveelste onderzoek bij de PvdA. 'Het lijkt wel een psychisch ziektebeeld onder links: na een verkiezingsnederlaag doet men in ijltempo aan een verplichte introspectie en komt dan tot confronterende ontdekkingen over de ideologische en praktische tekortkomingen, waarna men schijnbaar onbekommerd overgaat tot de orde van de dag en alles precies weer even verkeerd doet als daarvoor.' Hij heeft een heel andere oplossing. 'Die oplossing is dat de SP en de PvdA, eventueel met GroenLinks, nu eindelijk eens ernst gaan maken met een substantiële samenwerking, uitmondend in een lijstverbinding en in het ideale geval op termijn een fusie.' Zo'n samengaan valt volgens hem pragmatisch en ideologisch uitstekend te verdedigen en zal 'een grootse geste naar de sceptisch geraakte kiezer' zijn.

Zeven nieuwe veren

Zo ver gaat oud-PvdA-campagne-strateeg Jacques Monasch niet. Hij

lijkt vooral zijn partij meer op de SP te willen laten lijken. In *Zeven Nieuwe Veren* haalt hij hard uit naar 'het politieke establishment' dat volgens hem de dienst uitmaakt in zijn partij en 'probeert te verhullen dat haar tijd voorbij is'. Volgens Monasch werd de verkiezingscampagne van 2006 gekenmerkt door 'gedraai, onvermogen en gebrek aan politieke regie'. De noodzakelijke lessen worden sindsdien niet getrokken: 'Een parade van columnisten, wetenschappers en politici heeft de verkiezingsuitslagen van 2002 en 2006 afgedaan als een uitspraak van de bange kiezer'. Monasch denkt echter dat kiezers niet bang maar bewust gestemd hebben tegen een aantal grote veranderingsoperaties van de afgelopen tijd in de samenleving: de toenemende zucht naar privatisering, in openbare nutsbedrijven, in de zorg en bij de woningbouwcorporaties, de grootschaligheidsoperaties in het onderwijs, bij de politie en in het openbaar bestuur en de 'supranationalisering', die de natiestaat onderuit haalt en Brussel steeds machtiger maakt. Niet de kiezer maar de elite is bang en niet in staat om maatschappelijke problemen echt aan te pakken. Ze 'vlucht in organisatievraagstukken' terwijl de kiezer zich uitspreekt 'voor de menselijke en sociale maat in de zorg voor ouderen en het onderwijs van onze kinderen in plaats van grootschaligheid' en voor het oplossen van problemen 'op het niveau dat het dichtst bij de problematiek en de betrokkenen staat zonder een onnodig supranationale bureaucratie op te tuigen'.

Monasch levert zeven nieuwe veren die de PvdA zichzelf zou moeten opsteken, nadat onder Wim Kok de oude werden afgeschud. De PvdA zal weer moeten durven pleiten voor een vijfsterren overheid, voor eerste klas collectieve voorzieningen boven particuliere consumptie en voor inkomenssolidariteit en hoge arbeidsparticipatie als kurk voor de verzorgingsstaat. De PvdA zal ook moeten kiezen 'voor onze

nationale identiteit met krachtige internationale oriëntatie'. Hij wil dat zijn partij 'de grootschaligheid demonteert' en zich realiseert dat er weer politieke regie in de PvdA moet komen.

En nu?

Overeenstemming lijkt er te zijn over feiten en gebeurtenissen die tot de nederlaag voor de PvdA op 22 november en daarna bij de verkiezingen voor Provinciale Staten en de Eerste Kamer leidden. Te weinig band met de achterban, te veel bureaucratie en wantrouwen, te weinig onderscheidende zaken, te arrogant en te weinig oog voor de politieke concurrentie op rechts en links. Maar hoe het verder moet, dáár zit hem de kneep. De commissie-Vreeman ziet het vooral in sommige dingen beter doen,

terwijl anderen aangeven dat het probleem dieper zit. Volgens weer anderen, zoals Voerman en Lucardie, is de PvdA zelfs in een existentiële strijd met de SP beland. Het is volgens hen nog maar de vraag wie in de toekomst dé partij van links, van de Nederlandse sociaaldemocratie, zal worden. Zij geven aan dat de 'sociaaldemocratisering van de SP' de grootste zorg voor de PvdA is. Monasch echter, schrijft als recept voor zijn PvdA juist een ontwikkeling voor in de richting van de SP. Zwagerman's rigoureuze oplossing: samengaan van beide partijen, zal velen in en buiten beide partijen als al te theoretisch voorkomen. Maar iedereen lijkt het erover eens dat de verhoudingen tussen PvdA en SP fundamenteel aan het verschuiven zijn. En dat zal hoe dan ook grote invloed hebben

op de politieke ontwikkelingen in de nabije toekomst. Het worden spannende tijden.

De Scherven Bijeen Geveegd, rapport van de commissie-Vreeman, te vinden op www.pvda.nl

Frans Becker en René Cuperus (red.), Verloren Slag, De PvdA en de Verkiezingen van november 2006, Mets&Schilt/Wiard Beckmanstichting, Amsterdam 2007

Joost Zwagerman, De Schaamte voor Links, Querido, Amsterdam 2007

Jacques Monasch, Zeven Nieuwe Veren, te vinden op www.7nieuweveren.nl

Verder na Vreeman, Wie Wijst de PvdA de Weg?, zomernummer 2007 Socialisme en Democratie, Wiardi Beckmanstichting

Kiezers willen een helder verhaal en een betrouwbare boodschapper

De opmerkelijke terugkeer van de christelijke partijen

De opleving van de confessionele partijen in Nederland is opmerkelijk. Begin jaren negentig leken ze zich neer te moeten leggen bij een kleiner wordende rol in de Nederlandse politiek. Anno 2007 staan ze echter weer in het centrum van de macht. Over deze opmerkelijke ontwikkeling verschenen de afgelopen maanden twee boeken. Samen geven die een redelijke verklaring. De sleutel voor het succes van CDA en ChristenUnie moet vooral worden gezocht in inhoudelijke helderheid en persoonlijke integriteit

Tekst: Arjan Vliegenthart

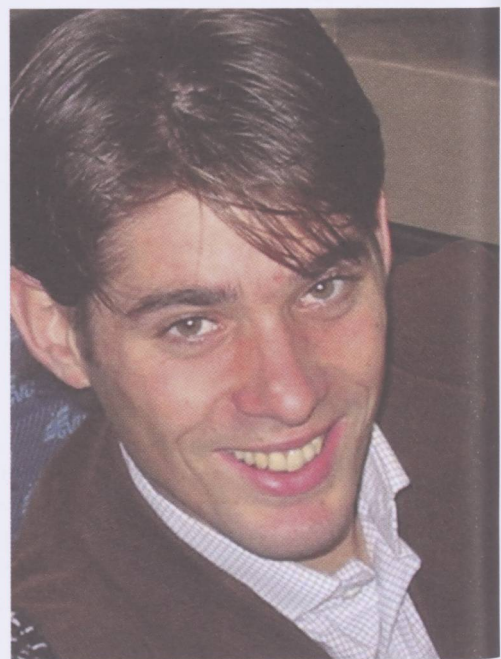

Arjan Vliegenthart
Foto: Archief SP



Foto: Arnout Hoekstra

Ik weet nog goed in wat voor politiek klimaat ik mijn studie politicologie in 1998 begon. Het tweede Paarse kabinet was net aangetreden en het CDA had na de catastrofale verkiezingsuitslag van 1994 (20 zetels verlies) opnieuw vijf zetels verloren. De kleine christelijke partijen waren vooral klein en werden als coalitiepartner nauwelijks serieus genomen. Het verval van de christendemocratie beperkte zich toen overigens niet alleen tot Nederland. Ook in Duitsland werd de zusterpartij van het CDA, de CDU, na drie kabinetten Kohl verslagen door de sociaaldemocratische SPD van Gerhard Schröder. De ontwikkelingen leidden bij verschillende politicologen tot de voorspelling dat in het seculariseringproces ook de christendemocratie een langzame, maar zekere dood zou sterven.

Maar tijden veranderen. Bijna tien jaar later staat de christendemocratie weer in het midden van de

macht. In 2002 en 2003 boekte het CDA tweemaal verkiezingswinst en in 2006 bleef de partij redelijk stabiel, ondanks het impopulaire regeringsbeleid van premier Balkenende. Daarnaast maakte de ChristenUnie de afgelopen jaren een opmerkelijke groei door. In vergelijking tot 2003 verdubbelde de partij bij de laatste Tweede Kamerverkiezingen haar aanhang. De (hernieuwde) opkomst van de confessionele partijen is lastig te verklaren.

Het CDA als baken in onzekere tijden?

Dat geldt zeker voor het CDA. Want, om het nog complexer te maken, de ervaring van het CDA bestaat eigenlijk uit twee delen: de ongekende verkiezingswinst in 2002 en de stabilisatie in 2006. De verkiezingswinst van 2002 is misschien nog wel eenvoudig te begrijpen. De Paarse coalitie was uit de gratie van de kiezers gevallen. Het

technocratische neoliberale beleid, de crisis in de wereldeconomie en de aanslagen van 11 september 2001 brachten veel onzekerheid. Pim Fortuyn had het veranderende politieke klimaat goed aangevoeld en maakte een komeetachtige opgang in de peilingen. Na de moord op Fortuyn werd het CDA door veel mensen gezien als een veilige vluchtheuvel in turbulente tijden. Fortuyn en zijn LPF waren voor velen te onvoorspelbaar en te extreem, terwijl Balkenende met zijn wat saaie, maar betrouwbare uitstraling de personificatie was van het gevoel dat je als kiezer met het CDA in ieder geval op 'zeker' speelde.

Het minimale verlies van 22 november 2006, dat door het CDA als een grote winst werd gevierd, is lastiger te begrijpen. Zoals voetbaltrainers geneigd zijn te zeggen: 'aan de top komen is lastig, er blijven nog veel moeilijker.' Vier jaar lang



Foto: Jacco de Boer/www.flickr.com

hadden de kabinetten-Balkenende onder vuur gelegen. Deze kabinetten kenmerkten zich door intern gerommel, eerst met de LPF, later met D66. Uit opiniepeilingen bleek dat het met de populariteit van het kabinet gedurende het overgrote deel van de regeerperiode slecht gesteld was. In het najaar van 2004 gingen mensen massaal de straat op om te protesteren tegen het kabinetsbeleid. Het kabinet sneed in de sociale zekerheid en steunde het buitenlandbeleid van Bush. Toch verloor het CDA slechts twee zetels en bleef ze de grootste partij.

Balkenende als geroepene

Het is deze paradox waarbij Thijs Broer en Max van Weezel in hun boek *De Geroepene*. Het Wonderlijke Premierschap van Jan Peter Balkenende stilstaan. Volgens hen moet de verklaring voor het succes van het CDA mede worden gezocht in de persoon Balkenende. Zijn provinciale uitstraling verleent Balkenende een authenticiteit, die kiezers aanspreekt, of zoals oud-voorzitter van het CDA Marnix van Rij in het boek zegt: 'Jan Peter komt écht uit Kapelle in Zeeland, dat is zijn kracht.' Zijn rechtlijnige

optreden, het appèl op normen en waarden en zijn inhoudelijke standvastigheid, die met de nodige klungeligheid tot uiting wordt gebracht, spreekt veel kiezers aan.

De Geroepene is opgebouwd uit artikelen die de afgelopen jaren in het weekblad *Vrij Nederland* over Balkenende zijn verschenen. Balkenende's ontwikkeling, van zijn jeugd in het Zeeuwse Kapelle via zijn ervaringen in de Amstelveense politiek en zijn hoogleraarschap aan de Vrije Universiteit, komen ruim aan bod. Voor zover ze over de periode gaan waarin Balkenende premier is, ademen de artikelen vaak de sfeer van een kabinet dat polariserend door het leven ging. Het valt op hoeveel direct betrokkenen van Balkenende hem een gebrek aan leiderschap verwijten. Het verst daarin gaat D66'er Boris Dittrich, die vindt dat in alle commotie rond de gekozen burgemeester Balkenende te weinig regie en leiding toonde.

Maar ook oud-minister Gerrit Zalm geeft aan dat hij van Balkenende uitgebreid zijn gang mocht gaan, ook op terreinen die niet direct tot

het ministerie van Financiën hoorden. Zalm speelde bijvoorbeeld een grote rol in het verbeteren van de relatie met de vakbeweging, na de massale demonstratie op 2 oktober 2004. Daar waar de relatie tussen minister De Geus en de vakbeweging danig was verstoord, moest Zalm - en dus niet Balkenende zelf - de boel vlottrekken. 'Ik ben op een bepaald moment gebeld of ik met Lodewijk de Waal wilde lunchen. Ik denk dat ze bij de vakbeweging dachten: als we met Zalm praten, heeft het tenminste effect', vertelt Zalm. Het beeld dat hij daarmee schetst, bevestigt het idee dat de eerste drie kabinetten Balkenende toch vooral VVD-kabinetten zijn geweest.

Deze vaststelling roept veel vragen op. Hoe verhoudt het beeld van Balkenende als bevlogen leider zich nu precies tot zijn afwezigheid op politiek cruciale momenten? Deze vraag wordt in dit boek niet beantwoordt. Dat is jammer. Zo blijft er iets knagen aan de verklaring voor het succes van het CDA. Het wordt wel heel erg opgehangen aan de partijleider. Wie *De Geroepene* leest komt al te gemakkelijk tot de

conclusie dat het succes van het CDA het succes is van Jan Peter Balkenende. Dat zou ook betekenen dat zonder Balkenende in de kiezersgunst weer snel zou dalen. Partijleiders spelen een belangrijke rol in hun partij en dat is in het geval van Balkenende niet anders. Maar het is de vraag of het succes van de partij daaraan zo kan worden opgehangen.

De opmerkelijke opkomst van de ChristenUnie

Het boek *De Wet van de Koestal* is in dit licht een interessante aanvulling. Politicoloog Sytze Faber spreekt over de persoonlijke integriteit van leider Rouvoet, maar geeft ook een aanvullende verklaring voor het succes van de ChristenUnie. Faber was tijdens de laatste verkiezingscampagne en coalitieonderhandelingen te gast bij de ChristenUnie-fractie en geeft daarvan een boeiend verslag. Hij ziet in de ChristenUnie sterke overeenkomsten met de ARP, één van de voorgangers van het CDA, waarvoor Faber zélf kamerlid was. Vandaag de dag fungeert de ChristenUnie als een geweten van het CDA en als alternatief voor kiezers die vinden dat het CDA te veel water bij de regeringswijn doet. De duidelijkste voorbeelden zijn volgens Faber de standpunten van de eerste drie kabinetten-Balkenende met betrekking tot het vreemdelingenbeleid, het milieubeleid en het sociale beleid.

Voor de welwillende lezer breekt het boek met een aantal clichés over ChristenUnie. Het beeld dat Faber schetst is namelijk niet die van een fundamentalistische partij, afkomstig van de Bible belt. In het verkiezingsprogramma liet de partij de eis vallen dat de bestaande wetgeving op het gebied van abortus, euthanasie en homohuwelijk moet worden ingetrokken. Tegelijkertijd blijft de ChristenUnie volgens Faber een partij die weet waar zij voor staat en van vanuit beginselen politiek bedrijft, zonder het reëel haalbare uit het oog verliest. Het succes van de ChristenUnie

is voor een deel te verklaren zijn vanuit de impopulariteit van het CDA bij sommige groepen van de bevolking. Er is echter meer aan de hand: kiezers voelen zich ook aangesproken door de inhoudelijke consistentie van de partij en de persoonlijke integriteit van haar vertegenwoordigers.

Inhoudelijke duidelijkheid en persoonlijke integriteit

Zowel de ChristenUnie als het CDA zijn partijen voor wie het individu allereerst deel uitmaakt van een grotere gemeenschap. Daarnaast zijn zij niet bang om moraal en politieke opvattingen met elkaar te verbinden. Het normen- en waardenoffensief van Balkenende deed een - weliswaar vrijblijvend - appèl op burgers om niet alleen voor het eigenbelang op te komen en ook in de visie van de ChristenUnie zien we dit gemeenschapsdenken terug. Hoewel er wel degelijk verschillen zijn tussen de beide partijen, hebben zij in dit opzicht wel degelijk een gemeenschappelijke achtergrond, die met trots wordt uitgedragen.

Als het gaat om kiezen voor beginselen lijkt vooral de ChristenUnie,

ondanks alle inhoudelijke verschillen, enigszins op de SP. De combinatie van inhoudelijke helderheid en persoonlijke integriteit speelde ook een belangrijke rol in de verkiezingswinst van de SP. Samen met André Rouvoet scoorde Jan Marijnissen het beste als het ging om betrouwbaarheid. Balkenende volgde op enige afstand, maar wel ruim voor politici zoals Wouter Bos en Mark Rutte. Het lijkt erop dat burgers zich aangesproken voelen door een helder inhoudelijk verhaal, gecombineerd met een betrouwbare boodschapper. In tijden waarin de globalisering allerlei economische en culturele onzekerheden met zich meebrengt, is dat misschien niet zo verwonderlijk. Wél verwonderlijk is dat zoveel mensen juist in Balkenende, de vormgever van zoveel neoliberal beleid, een baken zien van zekerheid.

Thijs Broer en Max van Weezel (red.), *De Geroepene. Het Wonderlijke Premierschap van Jan Peter Balkenende*, Uitgeverij Balans, Amsterdam 2007

Sytze Faber, *De Wet van de Koestal. Gereformeerden in Den Haag*, Uitgeverij Balans, Amsterdam 2007

Tabel 1. De kamerzetels van de christelijke partijen, 1982-2006

Jaar	CDA	RPF	GPV	ChristenUnie
1982	45	2	1	-
1986	54	1	1	-
1989	54	1	2	-
1994	34	3	2	-
1998	29	3	2	-
2002	43	-	-	4
2003	44	-	-	3
2006	41	-	-	6

Onverantwoord goedgegelovig of welbewust misleidend?

De Nederlandse steun aan de oorlog in Irak: een reconstructie



ONVERANTWOORD GOEDGELOVIG OF WELBEWUST MISLEIDEND?

De Nederlandse steun aan de oorlog in Irak: een reconstructie

Harry van Bommel en Guido van Leemput
Met een voorwoord van Jan Marijnissen

SP

De actie 'Openheid over Irak' is in volle gang. Steeds meer Nederlanders steunen de oproep tot een onderzoek naar de omstandigheden waarin Nederland de oorlog tegen Irak is in gerommeld. Harry van Bommel en Guido van Leemput hebben een reconstructie gemaakt van de politieke aanloop naar de inval in Irak.

De rol van de VS, van de VN en van Nederland; VN-resoluties, wapeninspecties en moties in de Tweede Kamer; alles komt aan bod. Ook een analyse van het 'flexibele' standpunt van de PvdA door de jaren heen ontbreekt niet.

Behalve een reconstructie is 'Onverantwoord goedgegelovig of welbewust misleidend?' vooral een pleidooi voor openheid. Van Bommel en Van Leemput laten zien dat er nog heel wat vragen beantwoord kunnen worden. Móéten worden, want 'als we geen gelegenheid krijgen om van eerder gemaakte fouten te leren, worden we zo weer een volgende oorlog in gerommeld', aldus Jan Marijnissen in het voorwoord van het boekje.

Het boekje kost € 2,30 (exclusief portokosten) en is via de SP-winkel (www.sp.nl/service/goederen) te bestellen.

spanning

Uitgave van het Wetenschappelijk Bureau van de SP/Verschijnt 11 keer per jaar, jaargang 9, nummer 8, september 2007

DMPP

DOCUMENTATIECENTRUM
NEDERLANDSE POLITIEKE
PARTIJEN



Nieuwe media



INHOUD

Oude en nieuwe media

september 2007

- 3 Politiek en media
- 7 Iedereen schreeuwt, maar wie wordt gehoord?
- 10 Internet – mooi, maar wat doe je ermee als partij?
- 13 Behoud de diversiteit van dagbladen
- 15 Denker in opstand – Jan Willem Stutje over Ernest Mandel, 1923-1995
- 18 'Spanning moet een rol gaan spelen in het nationale politieke debat'
- 19 Column – Krista van Velzen

Nieuwe media

Het medialandschap is voortdurend in beweging. De oplage van de betaalde dagbladen loopt al jaren terug, maar daar staat tegenover dat het land overspoeld wordt met gratis kranten.

Veel mensen, vooral jongeren, raadplegen daarnaast websites of hebben een RSS-feed openstaan om op de hoogte te blijven van de laatste nieuwsfeiten.

Kunnen deze nieuwe media de oude vervangen? Of blijven de gedrukte media onontbeerlijk als men iets meer verdieping zoekt? Ook kunnen we ons afvragen of kritische stemmen genoeg aan bod komen in het bestaande mediageweld, dat toch vaak vooral erg gemakkelijk lijkt te willen scoren met leuke en sensationele berichten.

De voorlopers van de SP begrepen al meer dan een eeuw terug, dat het belangrijk was om eigen media ter beschikking te hebben. Concurreren met de gedrukte media van de grote concerns lijkt voor links niet mogelijk. Wat dat betreft bieden de moderne media meer mogelijkheden, maar de strijd voor behoud van een diverse pers moeten we zeker niet opgeven.

AANBEVOLEN!

Hoogleraar Elzinga vertelt fabeltjes

Hoogleraar Elzinga slaat de plank mis als hij in de Volkskrant (22/8) stelt dat 'de SP voor 98 procent uit overheidsmiddelen gefinancierd wordt'. Slechts 40 procent van onze inkomsten is afkomstig van overheidssubsidies (bron: openbare jaarrekeningen SP). Dat is vergelijkbaar met bijvoorbeeld de PvdA (begroting 2006: totaal 9,8 miljoen, subsidie 3,5 miljoen; bron: website PvdA).
door Marga van Broekhoven, penningmeester SP

Het gaat juist slecht met de bussen

Voormalig gedeputeerde Jan Boelhouwer meent dat de aanbesteding van het busvervoer veel goeds heeft gebracht. Dat schrijft hij in een opiniestuk in het Brabants Dagblad van 17 augustus. De werkelijkheid is anders. Boelhouwer maakt een karikatuur van het verleden en stelt de afgelopen jaren rooskleurig voor.
door Emile Roemer en Nico Schouten

Deze en andere opinies zijn uitgebreider na te lezen op www.sp.nl/opinies



Colofon Spanning wordt uitgegeven door het Wetenschappelijk Bureau van de SP. Een abonnement kost 12 euro per jaar voor SP-leden en 25 euro voor niet-leden. De betaling gaat per incasso. Abonnementenadministratie: Vijverhofstraat 65, 3032 SC Rotterdam
T (010) 243 55 40 F (010) 243 55 67 E administratie@sp.nl

Redactie: Sjaak van der Velden (hoofdredacteur), Ronald van Raak (secretaris), Arjan Vliegthart en Diederik Olders (eindredacteur).

Redactieraad: Hans van Heijningen en Tiny Kox. **Vormgeving en lay-out:** Robert de Klerk, Gonnie Sluijs en Ashraff Tashta **Illustratie:** Len Munnik.

Foto cover: Orlando Alonzo

Politiek en media

Voor veel maatschappelijke organisaties – en daar kunnen we politieke partijen ook toe rekenen – vormen de media hun belangrijkste contact met de samenleving. Als ze iets willen bereiken is het belangrijk om ‘de krant te halen’, want anders kunnen ze hun boodschap niet op grote schaal voor het voetlicht brengen. We zullen eerst bekijken hoe de relatie tussen media en politiek is en de bijzondere plaats van socialisten daarbinnen. Ook socialisten dienen rekening te houden met het gegeven dat ze voor de gewone media slechts aantrekkelijk zijn als er spectaculair wordt uitgepakt. Hoe kunnen ze hun boodschap dan toch kwijt?

Tekst: Sjaak van der Velden

De relatie tussen politiek en de media komt geregeld naar voren als een nogal problematische verhouding. Toen Fortuyn werd vermoord kwam de kogel volgens sommigen van links, maar ‘de media’ waren er volgens hen zeker zo schuldig aan. Algemener is de klacht dat de media, en dan vooral de politieke verslaggeving, teveel de nadruk leggen op personen, conflicten en incidenten. We hebben daar deze zomer ook weer de nodige voorbeelden van gezien, maar het probleem is ouder.

Kranten, maar voor radio en televisie geldt dat nog sterker, eisen dat er iets spectaculairs te berichten valt. Een sympathisant van Greenpeace die folders uitdeelt in een winkelcentrum haalt het nieuws niet, maar als er van een schoorsteen wordt afgedaald, dan klikken de camera’s enthousiast. Diepgang is in de berichtgeving nauwelijks te verwachten, want de meeste fotografen en journalisten gaan direct op zoek naar het volgende spektakel. Slechts een enkel actualiteitenprogramma of de nieuwe omroep LLiNK zorgen voor analyses.

In 2003 vroeg de regering aan de Raad voor Maatschappelijk Advies (RMO) om onderzoek naar de relatie tussen media en politiek te doen. Een belangrijke conclusie van de RMO was dat de agenda in het publieke debat nog steeds vooral door de politiek wordt bepaald en niet door de media. De media zijn wel – in de woorden van het rapport – ‘decorbouwers van de publieke zaak. De media bouwen het decor waarbinnen politici hun rol kunnen spelen en daarmee oefenen ze een belangrijke invloed uit op de manier waarop het spel gespeeld wordt.’¹ Die media verrichten hun bouwwerkzaamheden en de politici voeren hun toneelstuk op volgens de mogelijkheden en beperkingen van het



L E N

medium waarbinnen men werkt. Kranten, radio, televisie en internet bepalen ieder op hun eigen wijze de spelregels en niemand kan daaraan ontsnappen. Doe je niet mee, dan tel je niet mee.

In het rapport geven de schrijvers aan waar zich het veld van het publieke domein bevindt. Dat veld is de oppervlakte van de driehoek: burgers-politiek-media. Er is dus sprake van een driehoeksrelatie.

Nu is het zo, dat in een driehoeksrelatie er meestal één partij is die zich het minst prettig voelt. Het lijkt niet

vreemd om te veronderstellen dat deze partij wordt gevormd door de burgers. Toch is dat niet het beeld dat naar voren komt uit het RMO-rapport. Eigenlijk oordeelt het tamelijk positief over de ontwikkelingen. De globalisering, de opkomst van internet en de professionalisering van de media zijn goede zaken. Als er maar toezicht op is. Helemaal positief vinden de schrijvers de ontwikkeling waarbij bedrijven zich verantwoorden voor hun maatschappelijk optreden ('governance'). De schrijvers hebben wel oog voor de minder positieve zaken, zoals de enorme concentratie waardoor tegenwoordig per medium nog slechts drie grote bedrijven de markt beheersen (zie kader mediaconcentratie). Het gevaar dat die grote concerns de journalistieke vrijheid niet zo serieus nemen loert natuurlijk altijd om de hoek terwijl ook de macht van adverteerders niet onderschat mag worden. Niemand keek er eigenlijk vreemd van op toen onlangs in De Pers van 10 september de bekende sportverslaggever Johan Derksen hiervan een aardig voorbeeld gaf. Hij weigerde ooit een kritisch artikel over Dick Scheringa, de eigenaar van voetbalclub AZ, die wekelijks in het blad van Derksen adverteert, want 'het zou ons tonnen aan inkomsten hebben gekost.'

Niet alle politiek identiek

We kunnen ons echter afvragen of de hele aanpak van het probleem niet op een misvatting berust en de RMO de zaak niet al te technocratisch bekijkt. De driehoek burgers-politiek-media van het rapport lijkt een voor de hand liggende metafoer, maar voor alle drie geldt natuurlijk dat ze geen eenheid vormen. De politiek is verdeeld in meerdere partijen op diverse niveaus. Een lokale SP-afdeling opereert toch heel anders dan de Tweede Kamerfractie van het CDA. Hetzelfde geldt uiteraard voor de media. Een buurtkrant en RTL4 zijn beide onderdeel van het verschijnsel media, maar of ze kunnen worden samen geveegd tot één speler in de genoemde driehoek?

Eenzelfde bedenking valt te maken bij het begrip 'burgers'. Het rapport kan wel beweren dat zuilen en klassen er tegenwoordig niet echt meer toe doen en netwerken van mensen belangrijker zijn geworden. Of dat echt zo is, valt te bezien.

De Nederlandse samenleving was volgens de gangbare opvatting gedurende de eerste zestig jaar van de vorige eeuw verdeeld in zuilen. Een protestantse arbeider was lid van een christelijke vakbond en een katholieke geitenfokker schreef zich in bij de desbetreffende vereniging. Iets soortgelijks gold voor andere aspecten van het leven, zoals de padvinderij of de krant die men las. Men hingelde niet in elkaars vijver, maar geloofde in de soevereiniteit in eigen kring.

Heel anders was dat gesteld met de zogenaamd socialistische 'zuil' van vooral Sociaal-Democratische Arbeiders Partij (SDAP)/Partij van de Arbeid (PvdA) en Nederlands Verbond van Vakverenigingen (NVV). Die stond open voor iedereen en zeker de vakcentrale wilde mensen organiseren op basis van de maatschappelijke

6e Jaargang. ZATERDAG 1 MAART 1884. No. 1

ABONNEMENTSPRIJS

Binnenland.		Buitenland.	
1 jaar	3.00	1 jaar	4.00
6 maanden	1.50	6 maanden	2.00
3 maanden	0.75	3 maanden	1.00
1 maand	0.25	1 maand	0.35

bij vooruitbetaling.

RECHT VOOR ALLEN.

Orgaan van de Sociaal-Democratische Partij in Nederland.

Alleen wie de vrijheid van anderen heeft, is zelf de vrijheid waard.

De arbeiders zijn de rots, waarop de keek der toekomst moet worden opgehoord.

In elk nummer is een lijst.

Alle stukken voor Administratie en Redactie: **Westerbaanstraat 156, 'S GRAVENHAGE.**

Alzondelijke nummers à 4 cents: in de Kiosken en Café Connoyette, Dijkstraat 13 te Amsterdam, in de Kiosken van G. W. van BIEKE, Pampus en Houtstraat bij den 'Vlaet', eveneens bij J. H. STEERMAN, Aart van Nieuwstraat 40 te Rotterdam.

Onze geloofsbelijdenis.

socialisten, schreeuwers, oproerkraaiers, straks brandstichters en moordenaars.

Gied zoo, voegt erbij wat gij wilt, maar het **arbeidende volk** wordt uitgeslagen heel in het fatsoenlijke en al die rodenaties kunnen deze waarheid niet onwaar maken, het onrecht niet onzinnig tot recht. Zeker, het is zeer ongepast en onfatsoenlijk om dat te zeggen en dus de beschaafde mensen, die in roegensing en nijverheid, ja overal de haas zijn, te beschuldigen van nijdigheid en onrecht, maar wij vinden het honderdmaal onfatsoenlijker om sich schuldig te maken aan die euveldad. En dat zeggen wij aan ieder die het hooren

Luistert en oordeelt daarna.

Wij heeten **SOCIAAL-DEMOKRATEN**. Wat beteekent dat vreemde woord? Democrat is een ieder, die een volksbestuur verlangt. Volksbestuur is nog iets anders dan volksheerschappij, want heerschappij onderstelt beheersders en beheerden, maar dat mag en dat kan niet. Het volk dat zijn wij, dat zijn de gezamenlijke staatsburgers, welnu wanneer dat geheele volk zijn eigen zaken drijft, dan heerscht er niemand? Over wien toch zou men heerschen? Buiten het volk is er niemand en dus er blijft bij een volksbestuur niemand meer over, die beheerscht

klasse waartoe zij behoorden. Men riep gelovige arbeiders daarom op zich ook bij het NVV aan te sluiten. Pas na de oorlog vormden de socialisten echt een zuil omdat zij toen inzagen dat hengelen naar leden uit een van de zuilen uit den boze was als ze met die anderen wilden samenwerken. Ook zij omarmden toen het principe van de soevereiniteit in eigen kring. Binnen twintig jaar na deze stap begon echter een proces van ontkerkelijking waardoor de zuilen verbrokkelden. Inmiddels zijn de zuilen grotendeels verdwenen, hoewel er misschien een nieuwe in opkomst is. Of ook klassen vrijwel verdwenen zijn, zoals velen beweren, vraag ik me af. Als we een karikuraal klassenbegrip hanteren waarbij de arbeider wordt uitgebeeld met een pet en vuile handen en de kapitalist met een hoed en een dikke buik, dan zijn klassen niet meer van deze tijd. Iedereen draagt immers een spijkerbroek, hoewel de prijsverschillen daarin ook wel weer gigantisch zijn. Maar om dit soort uiterlijke zaken gaat het natuurlijk niet. Klassen zijn een sociaaleconomische categorie. Er bestaan nog steeds mensen met macht over het reilen en zeilen van de economie en mensen die zulke macht niet hebben. Het zijn juist de mensen die tot die laatste klasse behoren die de driehoek heel anders zouden inkleuren als we hen in de plaats van het vage begrip 'burgers' zetten, dan wanneer daar de hoogste of de middenklasse staan. Er zijn ooit onderzoeken gedaan naar de houding van de media ten opzichte van grote stakingen. Daaruit bleek dat stakende werknemers niet veel te verwachten hebben van de media. Stakers worden in eerste instantie genegeerd. Pas als er iets gebeurt dat mediageniek is en waar een mooi plaatje van kan worden gemaakt, dan komen ze in beeld. Het grote verhaal achter hun optreden komt in de meeste media echter nauwelijks aan bod, want dat laat geen spektakel zien. En dat willen de huidige media en dan vooral de televisie laten zien: spektakel. Hoe groter en gekker, hoe beter. Analyses zijn ondergeschikt aan spectaculaire beelden of juist kleine, persoonlijke feitjes. De Franse

socioloog Alain Bihl betoogt dat het gevolg hiervan is dat hoewel er nog nooit zoveel media geweest zijn, het besef van de sociale werkelijkheid eerder verkleind dan vergroot is.²

Dit verschijnsel wordt nog verergerd doordat de gemiddelde journalist weliswaar tot de media behoort, maar daarnaast een gewone werknemer is. Ook journalisten hebben te lijden onder de cultuur waarin alles snel, snel, snel moet. Tijd voor gedegen onderzoek is de meesten niet gegund en vanuit dat perspectief kiezen ze voor 'googelen', een kort telefonisch interview en het liefst spectaculair beeldmateriaal.

Eigen media

Vanuit het besef dat de maatschappij zeer duidelijk onderscheiden belangengroepen kent – of we die nu klassen noemen of niet – kunnen socialisten nooit volstaan met de simpele RMO-metafoor van de driehoek. Als we die al willen gebruiken, dan toch in de wetenschap dat er meerdere driehoeken bestaan. De driehoeken waarbinnen socialisten willen opereren zijn dan heel andere dan waarbinnen de meeste reguliere media optreden.

In de socialistische beweging wordt het probleem dat 'de gewone man' er in de berichtgeving bekaaid vanaf komt en gedegen analyses van maatschappelijke problemen niet voldoende aan bod komen, al zeer lang onderkend. Daarom hebben de honderden socialistische organisaties in het verleden altijd hun eigen media gemaakt. Socialisten blijken eigen media nodig te hebben om die zaken te publiceren die niet uitsluitend vallen onder personen, conflicten en incidenten. Ook tegenwoordig bestaan die nog, we hoeven slechts op de Tribune te wijzen en zo bestaan er nog wel meer bladen. Wat echter niet meer haalbaar lijkt, is op papier niveau de concurrentie aangaan met 'burgerlijke' kranten zoals voorheen Het Volk en De Waarheid deden. Dat dit met de nieuwe media wél mogelijk is, bewijst de website van de SP.

¹ Raad voor Maatschappelijke Ontwikkeling, Medialogica, Over het krachtenveld tussen burgers, media en politiek Den Haag 2003, p. 7

² Alain Bihl, Hoe de media de mens terugdringen tot een passief bestaan in: Buiten de orde, lente 2006

Mediaconcentratie

Voor de oorlog hadden bewoners van Rotterdam de keus uit diverse lokale dagbladen. In 2007 moeten ze het doen met een soort veredelde inlegvellen in het Algemeen Dagblad en Metro. Ook het aantal landelijke dagbladen dat ze konden lezen is flink gedaald. Deze daling van het aantal kranten is al sinds de jaren vijftig in het hele land aan de gang, maar zet zich onverminderd voort. De opkomst van diverse gratis dagbladen zoals Spits en Metro verandert daar weinig aan. Behalve het aantal kranten zegt ook het eigendom iets over mediaconcentratie. Vrijwel alle nog bestaande kranten zijn eigendom van een paar grote concerns. Zo zijn De Volkskrant, NRC Handelsblad en Trouw eigendom van PCM en is Wegener eigenaar van een aantal regionale kranten zoals De Gelderlander en BN-De Stem. Cijfers van het commissariaat voor de media laten het volgende beeld zien:

Aandelen op de dagbladmarkt in procenten			
	1990	2000	2005
PCM Uitgevers/Holding	12,3	30,4	13,8
De Telegraaf Holding/media groep	19,1	29,8	34,7
Koninklijke Wegener	7,3	28,0	19,1
AD Nieuwsmedia			11,8
Metro			8,4
Totaal grootste aanbieders	38,7	88,2	87,8

Bron: Commissariaat voor de media, Concentratie en pluriformiteit van de Nederlandse media 2005

Het medialandschap is nog ingewikkelder doordat AD eigendom is van PCM en Wegener. Wegener op zijn beurt was tot voor kort voor een deel eigendom van De Telegraaf, maar De Telegraaf mocht in verband met de mededingingswet haar aandeel van 24% niet vergroten. Dat was reden om het belang in Wegener af te stoten. Inmiddels heeft het Britse beleggingsconsortium Mecon de Telegraaf uitgekocht en is voor 35% eigenaar van Wegener.

De dagbladmarkt kent dus drie grote aanbieders. De vierde grootste, Metro, is onderdeel van Metro International, een internationaal concern dat is voortgekomen uit de Zweedse Modern Times Group. Daarnaast opereren de aanbieders ook binnen andere media. Zo is De Telegraaf voor 40% eigenaar van Geenstijl.nl, voor ongeveer een tiende van SBS en voor 85% van Sky Radio. Wegener bezit 30% van Funda.nl, terwijl PCM deelneemt in Arrow Classic Rock en Arrow Jazz FM. Op de volgende pagina een overzicht.

Eigendomsverhoudingen Dagbladen, 1 september 2007

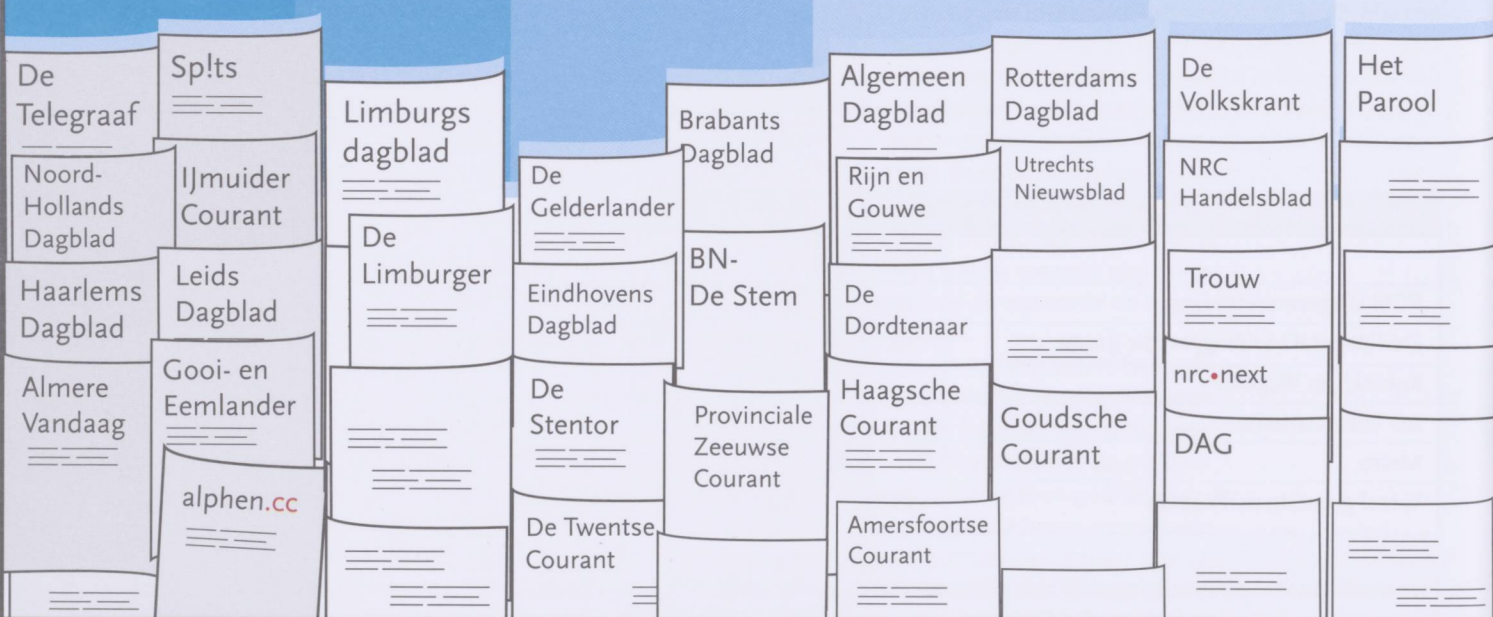
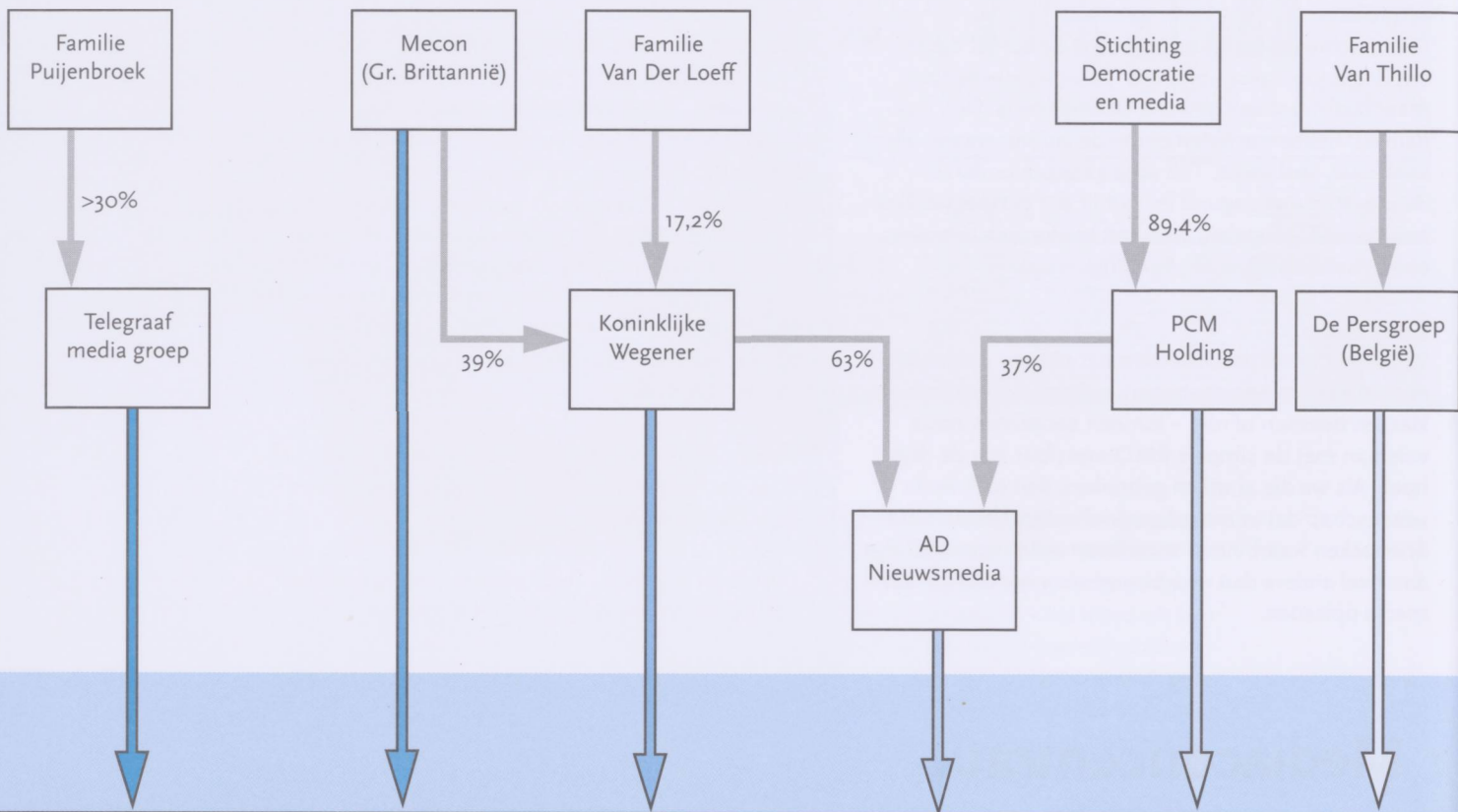

Geenstijl.nl (40%)
 Sky Radio (85%)
 SBS Broadcasting (12%)

Funda.nl (30%)

METRO international
 METRO
 DE PERS
 Marcel Boekhoorn



Foto: Truus van Gog/Hollandse Hoogte

Iedereen schreeuwt, maar wie wordt gehoord?

Internet heeft de publicatiekosten nagenoeg tot nul teruggebracht. Velen kunnen via een weblog of opinesite hun mening aan een groter publiek verkondigen. Vrijwel niemand lukt het om hier daadwerkelijk en continue invloed mee uit te oefenen. De 'oude media' ondervinden concurrentie bij het brengen van nieuws, maar bij het beïnvloeden van de publieke opinie overheersen ze nog steeds, juist ook op internet. En de publieke opinie doet de gemiddelde politicus of politieke partij het zweet uitbreken. Vrijwel geen site is binnengedrongen tot het bastion van opiniemakend Nederland. Zijn internetters gedoemd om in de marge te leven?

Tekst: Bas Stoffelsen

The Dean-Machine

Internetters hoeven niet in de marge te leven. In Amerika worden weblogs – met miljoenen bezoekers per dag – steeds serieuzer genomen. Het Republikeinse FoxNews valt Democratische weblogs op nationale televisie rechtstreeks aan. Gandhi's woorden ('first they laugh at you, then they ignore you, then they fight you, then you win')

indachtig zegt dat genoeg. In de slipstream van deze sites bestaan allemaal kleinere weblogjes die geciteerd willen worden op hun grotere broers. Achter al deze weblogs zitten honderdduizenden actieve en miljoenen passieve mensen. Samen vormen ze 'de blogosfeer'. In Amerika kan deze blogosfeer dodelijk zijn, óf een buitenstaander een serieuze kans laten maken op het presidentschap. Howard Dean deed in 2004 een

gooi naar het Democratische presidentskandidaatschap. In 2002 stond hij nog op de achtste plaats. In 2004 leek hij bijna verzekerd van een overwinning, maar de traditionele opiniemakers die zich bedreigd voelden haakten hem pootje. President word je in Amerika alleen met een goedgevulde campagnekas. In 2003 sloeg de Democratische blogosfeer aan het fund-raisen en duizenden mensen

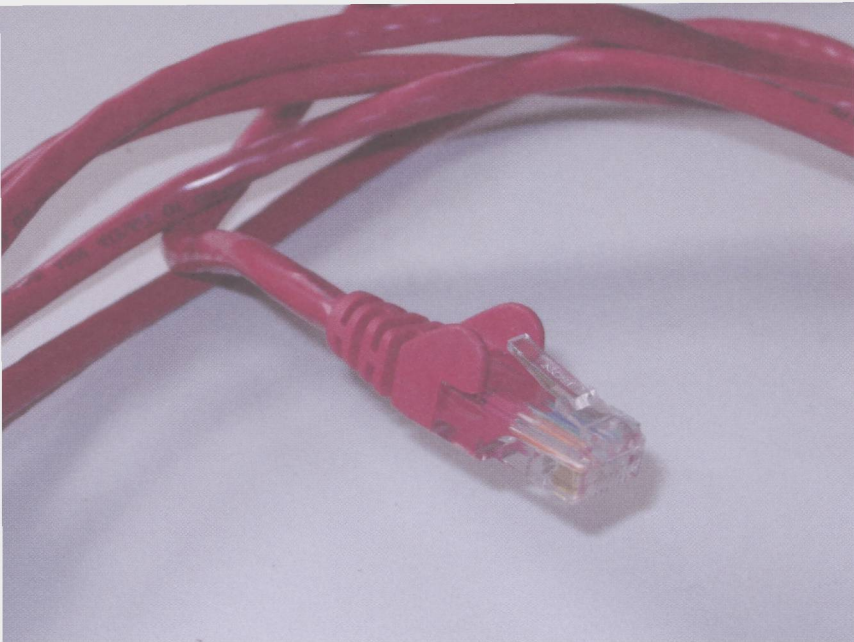

gaven Dean kleine donaties waardoor hij uiteindelijk beschikte over 50 miljoen dollar. Het opvallende was dat de gemiddelde donatie 80 dollar bedroeg. Kleine beetjes maken heel, heel veel geld. Maar de bloedfanatieke internetachterban deed veel meer. Deze organiseerde zich op sociale websites als Meetup en MySpace (een soort Hyves), schreef mensen aan, organiseerde ontmoetingen, deelde ervaringen, ging van huis tot huis enzovoort. Dit allemaal buiten de controle van Dean zelf en zonder dat hij veel concessies deed met betrekking tot standpunten. De blogosfeer was blij serieus genomen te worden. Dit fenomeen wordt grassrootcampaigning genoemd. Spreek het individu, zorg dat hij in actie komt en laat de sneeuwbal rollen. De SP-manier van werken dus, maar dan online. Het voorbeeld van Dean is misschien wel éénmalig. Campagnestrategen pasten zich razendsnel aan. Het belangrijkste lijkt het om de grootste spraakmakers van de blogosfeer aan de kant van de kandidaat te krijgen. De rest volgt automatisch, vaak in groeiende aantallen want mensen willen graag bij het winnende team horen.

Het sneeuwbaaleffect

Een racistische opmerking van senator Trent Lott in december 2002 haalde nauwelijks het nieuws. De blogosfeer pakte het echter wel op, de massale verontwaardiging

zorgde ervoor dat 'de oude media' er alsnog op doken. Uiteindelijk moest Lott aftreden. Persbureau Reuters moest in 2006 een gepubliceerde foto van een verwoest Beiroet terugtrekken. Hij was overduidelijk gemanipuleerd, tot grote verontwaardiging van de blogosfeer.

Het voordeel van internet is de snelheid en beschikbaarheid van informatie. Neem het veelbezochte Engelstalige digg.com. Gebruikers dragen zelf artikelen aan en bepalen gezamenlijk de nieuwswaarde ervan. Wanneer een artikel een kritische grens passeert, komt het op de hoofdpagina en dat betekent jackpot. De bijdrage krijgt een miljoenenpubliek en wordt wellicht opgepakt door de traditionele media, altijd op zoek naar een nieuwtje.

Door de vele deelnemers aan internet is in principe de onderzoekscapaciteit van de journalistiek gestegen. Journalisten hebben miljoenen 'collega's' gekregen. Vroeger moest een journalist aanwezig zijn om van een voorval nieuws te maken; ook was er maar beperkt ruimte bij krant of TV. Nu kan een toevallige passant een foto of video maken die de hele wereld over gaat. Er is nauwelijks ruimtegebrek meer. Het is ook nuttig voor 'the inside story'. De verhalen 'The Girl blogger from Iraq' werden wereldwijd gelezen. En die verhalen zijn belangrijk nu 'embedded journalism' steeds meer de regel wordt.

De rol van het internet is een aanjagende. Internetters pakken op wat de 'oude media' laten liggen. 'Oude media' – op zoek naar nieuws – publiceren het alsnog en de bal gaat rollen. Nadeel is het hoge hypegehalte van het nieuws. Binnen een paar uur kan iets 'schokkend nieuws' worden, en twee dagen later is iedereen het alweer vergeten, vaak omdat het eigenlijk niet eens echt nieuws was. Maar ook belangrijk nieuws wordt snel weggedrukt in de strijd om de aandacht. Internetters zijn hier medeschuldig aan. De aandachtsspanne wordt steeds korter.

De talloze websites, met hun vele reacties, vormen een extra probleem. Want wat is 'waar'? De gemiddelde burger zoekt bevestiging bij media met een reputatie. Veelal de oude media. Voor politieke humor moet men echter wél bij de weblog zijn. Zo publiceerde GeenStijl een oproep om naar het D66-congres te gaan en het Paasakkoord weg te stemmen, dat werd voorgelegd aan de leden. Volgens de statuten was het mogelijk om nog bij de ingang lid te worden en stemrecht te verkrijgen. Het wegstemmen van het Paasakkoord zou de val van het kabinet Balkenende hebben betekend. Het was een 1-april grap maar wel degelijk mogelijk. Ook Stemhok.nl was hilarisch door Kamervragen in te dienen over de hoogte van de patatprijzen, bij monde van Geert Wilders.

Bij de aanpak van politieke verslaggeving, nieuwsgaring en opinievorming blijft de Nederlandse blogosfeer in de marge. Ze volgt nog teveel. Er ontstaat zelden nieuws vanuit de Nederlandse weblogs. Een verzachtende factor is dat de Nederlandse blogosfeer veelal niet over geld, connecties en capaciteiten beschikt om daadwerkelijk uit te groeien tot een factor van belang. Op GeenStijl na, maar hier zit de Telegraaf dan ook – in hun taal – 'vuistdiep' in. Over het algemeen kan gesproken worden van goedbedoeld amateurisme. Dat betekent overigens niet dat politiek Den Haag het niet volgt. De vraag

is echter of de politiek er wakker van ligt.

Democratisch internet

Miljoenen internetters kunnen voor een sneeuwbaaleffect zorgen in het nieuws en dat kan leiden tot een verandering van beleid. Maar lukt dit ook echt? Vooralsnog lijkt dat niet het geval. Men begint genoeg acties, maar die veranderen zelden het beleid. Wellicht daalt de effectiviteit van acties zelfs. Hoe meer acties, hoe minder aandacht ze krijgen. Plus – en dat is een serieus probleem op internet – wat is de waarde van een handtekening vanuit de luie stoel gegeven? Een politicus hoeft zich daar totaal niet druk over te maken, de internetters lijken de actie alweer vergeten voordat-ie goed en wel is begonnen. Politici maken zich bijvoorbeeld niet druk over de ruim 1 miljoen handtekeningen die oneseat.eu inmiddels heeft opgehaald (actie voor één vergaderplek voor het EU-parlement).

En Bush – verguisd op internet – zit er ook nog steeds, hoewel zijn dagen geteld lijken.

Internet heeft het wel makkelijker gemaakt om contact te maken met de politiek. Een mail is zo geschreven en wanneer heel veel mensen dit doen, wordt er zeker over gesproken in een fractie. Andersom kan een oproep tot informatie door een partij zelf razendsnel resultaat opleveren.

Actief naar de mensen toe lijkt echter nog een brug te ver voor de meeste partijen. Rechtstreekse beïnvloeding van standpunten door polls of partijforums komt niet tot nauwelijks voor. Niet enkel de anonimiteit van het internet is hierbij een probleem – wie zegt wat – maar door het open karakter van internet kan de stem van enkelen ineens opgevat worden als de stem van velen. Media willen maar wat graag incidenten en meningsverschillen opblazen tot buitengewone proporties. Geen wonder dat partijen er niet voor kiezen om hun interne discussie 'op straat' te voeren.

Vuile campagnes

Hoe meer mensen een aansluiting hebben, des te interessanter internet wordt als marketinginstrument. Naast adverteren leent het internet zich dan ook goed voor het zelfverspreidingsmechanisme. De SP-viral movie is daarvan een duidelijk – positief – voorbeeld, maar wellicht alweer achterhaald. Het is namelijk top-down ingezet, met de nadruk op positieve publiciteit. De internetters hopen vaak vooral op negatieve geluiden, of relletjes. Dat doet het – net als in het dagelijkse leven – over het algemeen veel beter. Niet lang geleden werd Hillary Clinton via YouTube te kijk gezet als '1984 Big Brother' in een omgebouwde Apple-commercial. Binnen een paar dagen waren er een paar miljoen kijkers. Dichter bij huis kostte het Balkenende jaren om van zijn suffige imago af te komen. Het internet waar de spotfoto's en 'fotofucks' (veranderde foto's) maar bleven komen, was hem niet echt gunstig gezind. Hierin speelt de blogosfeer wel een grote rol. Zij maken zich weinig zorgen over ethiek, of het verschil tussen riool- en echte journalistiek. Hoe blamerender, hoe beter. Een ontwikkeling die politici zeker zorgen baart.

Loopgravenoorlog

In het licht van de negatieve publiciteit speelt nog een ander fenomeen. Een gebruiker van internet zal ontdekken dat er niet veel plaats is voor nuance. Het is voor of tegen. In Amerika, met haar tweepartijen stelsel, ontstaat zo een loopgravenoorlog. Met een linkse en rechtse blogosfeer die elkaar te vuur en te zwaard bestrijden. Politici in Amerika proberen – gezien de onmiskenbare invloed die weblogs daar hebben – de blogosfeer actief te bewerken, steeds vaker zelfs financieel te steunen en dus in te kapselen. Het meerpartijenstelsel zit wat dat betreft de Nederlandse blogosfeer nogal in de weg. Het versnipperde politieke landschap in Nederland vertaalt zich lastig in duidelijk gepositioneerde weblogs wier opinie van groot belang kan zijn. De politiek

behandelt ze dan ook zo.

Alleen in verkiezingstijd is er veel interesse. Campagnestrategen gebruiken de sites maar wat graag als extra kanaal. Baat het niet dan schaadt het niet.

Wie wordt gehoord?

Wereldwijd gezien lijkt internet een belangrijke aanvulling te zijn op oude structuren. Niet veel sites beïnvloeden de opinie, omdat ze niet het bereik of de betrouwbare reputatie hebben die daarvoor nodig zijn. De enkele die dat wel bereikten zijn daar gekomen door hun talent, inzet en creativiteit. Hoe lang dit zo blijft is de vraag. Nu de 'oude media' steeds meer bezuinigen kunnen weblogs en burgerjournalisten nog wel eens een grote vlucht maken. Dit biedt zeker kansen, ook voor de Nederlandse 'blogosfeer'.

Internet zorgt ervoor dat iedereen gehoord kan worden en gezien de groei van het aantal weblogs, actiesites, petitie's en het internet an sich wordt er dan ook massaal geschreeuwd. Soms heeft dit behoorlijke gevolgen voor het imago van een politicus. Van invloed op het politieke beleid zelf lijkt echter nog maar weinig sprake, daarvoor schreeuwen er nog teveel mensen door elkaar heen.



The image shows a screenshot of a web browser window. The address bar contains the URL 'http://static.sxc.hu/... www.hollandse-hoog-qualitigious.com - f...'. The main content area displays the title 'Diverse weblogs' in a large, bold, red font. Below the title, there are two sections: 'Nederlands:' and 'Amerikaans:'. Under 'Nederlands:', there is a list of five URLs: www.sargasso.nl, www.geencommentaar.nl, www.stemhok.nl, www.wijblijvenhier.nl, www.denieuwereporter.nl, and www.geenstijl.nl. Under 'Amerikaans:', there is a list of four URLs: www.dailykos.com, www.therawstory.com, www.littlegreenfootballs.com, and www.huffingtonpost.com.

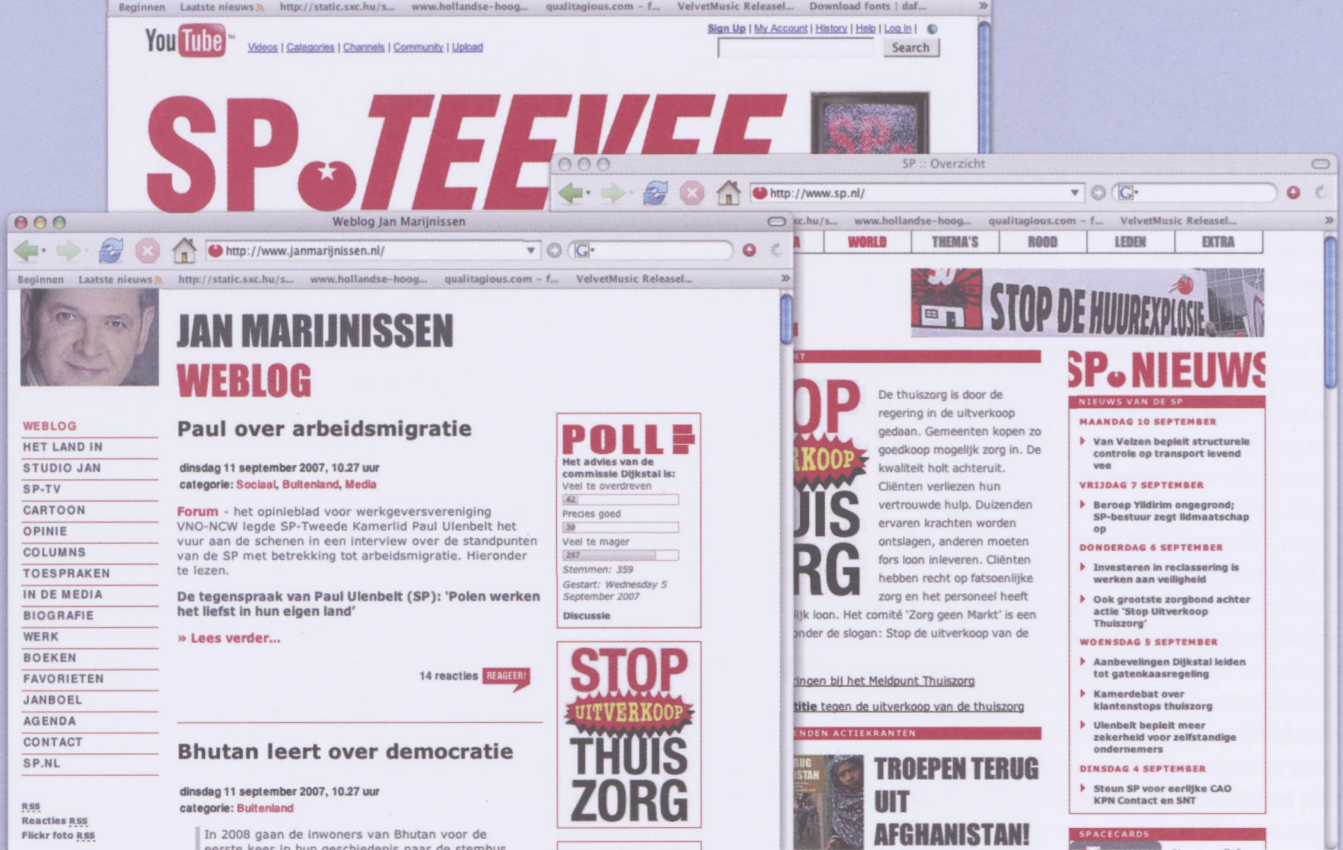

Internet – mooi, maar wat doe je ermee als partij?

En toen was er tamelijk plotseling het World Wide Web. Honderden miljoenen met elkaar verbonden computers en gebruikers. Een razend populair medium, want het stelt je in staat thuis in je bureaustoel, goedkoop en snel, te lezen, te horen, te zien en te zeggen wat je maar wilt en wanneer je maar wilt. Internet is het medium bij uitstek waar de gebruiker de baas is, het ultieme 'vraaggestuurde' medium. Als partij wil je op dat internet aanwezig zijn. Meeliften op de populariteit. Maar wat moet je er dan aanbieden, als de gebruiker de baas is? Leuke reclamespotjes? Online actie? Achtergronden? Discussie?

Live kamerdebatten?

Tekst: Herman Beekers

Vanaf de start van www.sp.nl – eind 1996, toen nog pas ongeveer drie procent van de Nederlanders 'online' was – zijn wij ervan uitgegaan dat een partijwebsite in de allereerste plaats gewoonweg informatie moet bieden, compleet en up-to-date. Omdat volgens ons dáár behoefte aan was. Dit lijkt wellicht een open deur, maar eind jaren negentig werd door politicologen, bestuurskundigen en webpioniers heel anders aangekeken tegen de rol van internet. De kiezer zou nu eindelijk zijn mening kunnen en willen geven en inspraak eisen in het beleid via dit revolutionaire

medium. Zo bepleitte de Digitale Burgerbeweging Nederland: 'Informatie- en communicatietechnologie kan bijdragen aan de noodzakelijke modernisering van de politiek. Het kan burgers en hun organisaties in staat stellen meer invloed uit te oefenen op de inrichting van hun leven. Meer invloed van onderaf kunnen uitoefenen. (...) DB.NL zet zich in voor tweezijdige gelijkwaardige interactie in plaats van eenzijdig consumentisme.'

Maar nog vóór het jaar 2000 was de Digitale Burgerbeweging alweer ter ziele. Of we het leuk vinden of niet: het overgrote deel van 'de burgers' zit kennelijk nauwelijks te wachten op mogelijkheden om invloed

uit te oefenen via internet. Net als andere media is het gebruik van internet vooral consumptief.

De politicologen Voerman, Boegers en Lucas enquêterden duizenden bezoekers van partijwebsites rond de Kamerverkiezingen van 22 november 2006. Wat bleek? De redenen om een partijsite te bezoeken zijn, in volgorde van score: informatie over standpunten, informatie over de campagne, informatie over politici en informatie over de partij. Slechts één op de tien bezoekers kwam om steun te betuigen, kritiek te leveren of in discussie te gaan.

Een en ander laat zien dat de SP-aanpak sinds 1996 hout snijdt. De partijsite www.sp.nl biedt vooral wat mensen er zoeken: informatie over standpunten, informatie over de activiteiten, informatie over politici en informatie over de partij. De waardering van het publiek blijkt uit de bezoekcijfers, met nagenoeg jaarlijkse verdubbelingen van 1.300 unieke bezoekers per maand eind 1996 tot circa 300.000 unieke bezoekers per maand nu. Wat je ook over de SP hoort of leest in andere media, het publiek weet en waardeert dat de enige echte informatie te vinden is op www.sp.nl. Zo werd de PDF-versie van ons verkiezingsprogramma 2006 maar liefst 400.000 keer gedownload!

Censuur

Maar, vraagt de lezer zich af, moet een partijsite dan niet óók ruimte bieden voor die minderheid van kiezers en leden die wél actief willen meepraten? Jazeker, maar alles in de juiste mate en op de juiste plaats. Want de site is er niet alleen voor leden en kiezers, maar ook voor twijfelaars en andere geïnteresseerden, zelfs tegenstanders. Discussie is mooi, als ze een doel dient en tot resultaten leidt.

- Een twintigtal SP-volksvertegenwoordigers houdt er een eigen weblog op na, en dat zijn uitgelezen plekken om meningen uit te wisselen met hun kiezers.
- Voor SP-sympathisanten is er het Kiezerspanel, waar zij met enige regelmaat hun mening kunnen geven over actuele vraagstukken.
- Iedereen kan rechtstreeks in discussie met onze Kamerleden op www.sp.nl, de enige partijsite die een dergelijk rechtstreeks contact biedt.
- Op de website staan met grote regelmaat digitale meldpunten, petitie's of enquêtes.

De deelname aan deze interactieve onderdelen van onze websites is alleraardigst, maar betreft toch slechts een zeer miniem percentage van het totale aantal bezoekers. Onder hen zijn er enkelen voor wie het allemaal niet ver genoeg gaat. Zij huldigen de fortuynistische opvatting dat democratie vooral betekent dat je overal moet kunnen roepen wat je wilt. Zij willen elk bericht van hun commentaar kunnen voorzien. Of een open forum waar zij over elk willekeurig onderwerp een discussie kunnen starten. Ze worden

woedend als onze webbloggers reacties modereren.

'Censuur!'

Deze mensen verwarren 'vrijheid van meningsuiting' met 'recht op publicatie'. Vrijheid van meningsuiting betekent dat je je eigen website kunt bouwen en daar kunt plaatsen wat je wilt – binnen de grenzen van de wet. Vrijheid van meningsuiting kan nooit betekenen dat een ander de plicht heeft jouw zegje te publiceren. Die plicht bestaat niet op TV, niet op de radio, niet in bladen en ook niet op websites. Het is volstrekt normaal dat een redactie de kwaliteit en de formules van een medium bewaakt en beoordeelt of ingezonden meningen daarin passen of niet.

Web 2.0

Zou het nuttig zijn deze mensen wel te bedienen, met een open forum bijvoorbeeld? De praktijk leert helaas van niet. Onze landelijke site en vijftien lokale afdelingssites hebben een dergelijk open forum gekend. Ze zijn allemaal binnen een jaar gesloten. Steeds bleek dat de fora geen enkele constructieve bijdrage leverden, maar slechts een vrijplaats vormden voor SP-haters en verongelijken, die ook nog eens stevast bleken te beschikken over de tijd en energie om elke redelijke discussie volledig te overschreeuwen, bij voorkeur onder valse namen.

Traditioneel vs. nieuw: 23 miljoen - 23 miljoen

Het blijft appels en peren, maar een vergelijking tussen de nieuwe en de traditionele nieuws- en achtergrondmedia van de landelijke SP levert het volgende beeld op:

Traditionele SP-media

In 2006 werden verstuurd: 605.000 (11 nummers, oplage 55.000) Tribunes met gemiddeld 35 pagina's = 22 miljoen pagina's
66.000 (10 nummers, oplage 6.600) Spanningen met gemiddeld 17 pagina's = 1,1 miljoen pagina's
totaal: 23 miljoen pagina's

Dit zijn 'opgestuurde' pagina's, niet noodzakelijkerwijs bekeken pagina's!

'Nieuwe' SP-media

De website www.sp.nl telde 6.580.682 bezoekers in 2006. Dat zijn niet unieke bezoekers. Totaal bekeken de bezoekers 23.854.589 pagina's.

Dit betreft enkel de landelijke site. Als je alle lokale sites en weblogs meetelt, dan moet je deze cijfers ongeveer verdubbelen.

Resteert de vraag wat onze websites in positieve zin kunnen betekenen voor de interne communicatie en discussie in de SP. Via SPnet kunnen we onze leden razendsnel informeren en van materiaal voorzien. Cursusaanmeldingen gebeuren nu online, evenals de opgave voor conferenties en congressen, bestellingen enz. Kunnen we niet ook online partijdiscussies voeren en besluiten nemen? Waarom nog bijeenkomen in (inmiddels minder rokerige) achterzaaltjes als we allemaal een PC en toegang tot internet hebben? 'Web 2.0' noemt men de trend van de laatste jaren, waarbij gebruikers zelf websites vullen en 'social communities' bouwen. Voorbeelden zijn de blogosfeer, Wikipedia, Hyves, YouTube, Flickr en dergelijke. Ook hier zien we overigens dat nog niet één procent van de bezoekers een actieve inbreng levert door teksten, foto's of video's te plaatsen. Toch roept de populariteit van Web 2.0 de vraag op of je als partij die kant op moet, moet proberen een 'virtuele gemeenschap' op internet te vormen. Voorsnog toont de praktijk dat het antwoord negatief moet zijn. Vele pogingen van partijen om 'virtuele afdelingen' op te richten zijn een snelle dood gestorven. De belangrijkste oorzaak is dat er al een 'gemeenschap' op aarde functioneert. Op aarde, dat wil zeggen daar waar het werk en de acties, de discussie, de besluitvorming, de menselijke contacten al volop plaatsvinden. De 'virtuele afdeling', van mensen die niet meer moeite hoeven doen dan hun mening even online zetten, botst te zeer met de realiteit op aarde.

Informatiebron

Daarnaast leert de ervaring dat de meeste mensen internet waarderen als informatiebron, maar niet geschikt vinden als platform voor discussie. Aan de dis-

cussies voor het laatste SP-congres hebben duizenden leden actief deelgenomen, op lokale en regionale bijeenkomsten en op het afsluitende congres zelf. Maar van de mogelijkheid om online te reageren op de congresstukken maakten slechts enkele tientallen leden gebruik. Mensen ventileren graag hun mening, maar dan liever oog in oog met de rest van de groep, waarbij je kan inspelen op de sfeer, de uitwerking van je inbreng kunt meten, waarbij lichaamstaal ook zijn belangrijke rol kan spelen, dan in een geschreven (web)omgeving waar de barrières van afstand, tijd en onzichtbaarheid vervelende hindernissen vormen. We hebben het allemaal ervaren: de snelste manier om met iemand ruzie te krijgen, is een discussie te voeren via e-mail. Misverstanden, onbegrip en irritatie liggen hier continu op de loer.

Wellicht is dit alles te wijten aan een gebrek aan ervaring met het nieuwe medium, een gebrek aan aangepaste omgangsvormen. En een gebrek aan 'sociale software' op internet die gelijkwaardig is aan, of zelfs voordelen biedt boven, de oude vertrouwde overlegstructuur van een politieke partij. Op aarde hebben (partij)organisaties effectieve overleg- en besluitvormingsmethoden ontwikkeld, met gekozen afgevaardigden, onder leiding van een gekozen voorzitter, met een agenda, termijnen, spreektijdbeperking, moties, amendementen, stemmingen, besluitenlijsten en notulen.

Cyberspace biedt daarvoor nog geen werkbaar alternatief. Hier regeert nog te zeer de wet van de jungle, het onrecht van de sterkste en gebrek aan praktisch resultaat. Maar wat niet is kan zeker nog komen. Web 2.0 is nog pas de aankondiging van Web 3.0 en alle volgende stappen in de evolutie van het jonge internet.

Sitebezoek

Het onderzoek van Gerrit Voerman c.s. eind 2006 biedt nog een aantal interessante uitkomsten.

In campagnemaand november 2006 was www.sp.nl verreweg de best bezochte partijsite met 857.000 bezoekers. Op de tweede plaats kwam de PvdA met 500.000 bezoekers, de VVD stond op 3 met 437.000 bezoekers en alle andere partijen bleven daar ver onder met minder dan 300.000.

Dat staat overigens nog los van de immens geslaagde 'viral movies' van de SP. De laatste – met de verkiezingsbord-plakende Jan Marijnissen – werd 2,5 miljoen keer bekeken!

Terug naar het onderzoek: de website van de SP scoort op de meeste fronten goed ten opzichte van de sites van andere partijen. We tellen meer vrouwelijke bezoekers dan gemiddeld (44 tegen 38 procent), we scoren beter onder ouderen van 35 tot 65 jaar, onder lager opgeleiden en onder mensen die een bovengemiddelde betrokkenheid hebben bij de politiek en actiebereidheid tonen. Duidelijk meer dan bij andere partijsites is de voornaamste reden om www.sp.nl te bezoeken 'informatie over standpunten': 59 tegen gemiddeld 49 procent.

Als rapportcijfer kreeg de SP-site 7,6 tegen gemiddeld 6,9. Op de vraag of men kon vinden wat men zocht antwoordde 71% van de SP-bezoekers ja, tegen 56% gemiddeld op het totaal van alle partijsites.

Bron: Marcel Boogers, Gerrit Voerman, en Gertjan Lucas, Enquête Politiek online. Rapportage t.b.v. Ministerie van Binnenlandse Zaken en Koninkrijksrelaties, Universiteit van Tilburg, Rijksuniversiteit Groningen, juli 2007



Foto: Paul Peters

Behoud de diversiteit van dagbladen

In Nederland is 85 procent van de dagbladen in het bezit van slechts drie bedrijven: PCM, Wegener en de Telegraaf. Hoewel een kleine groep bedrijven een fors aandeel beheert, bestaat er op landelijk niveau nog steeds een redelijke mate van diversiteit. Regionaal en lokaal is de keuzevrijheid echter veel beperkter. Het percentage Nederlanders dat nog kan kiezen uit verschillende regionale kranten neemt sterk af. In 1981 was dat nog 64 procent; in 2006 is het nog maar 15 procent. In 2006 kon slechts 15 procent van de Nederlanders kiezen uit concurrerende regionale kranten. In Zeeland en Limburg is er sprake van twee dagbladen van hetzelfde concern.

Tekst: Jasper van Dijk

Op regionaal niveau is een divers dagbladenaanbod net zo belangrijk als op landelijk niveau. Wanneer er slechts keuze is uit één krant, verandert de regionale berichtgeving in een eenheidsworst. Een gebrek aan diversiteit leidt tot eenzijdige berichtgeving. Sommige gemeentes hebben zelfs helemaal geen onafhankelijke pers meer voor de lokale politiek. De Wet op de Mediaconcentraties

staat toe dat dagbladen zich ook via andere media uiten, bijvoorbeeld op radio en televisie: het zogenaamde *crossownership*. Ondanks het risico dat teveel media daarmee in één hand komen, zijn er ook positieve kanten. Op deze manier zijn zij beter in staat het hoofd boven water te houden. Zij kunnen makkelijker de concurrentie aan met grote mediabedrijven uit het buitenland. Dat dit nodig is, bleek uit het drama rondom de overname van PCM door Apax.¹

Het Britse bedrijf nam PCM uitsluitend over om snel geld te verdienen. Als Nederlandse persbedrijven niet weerbaar zijn, is de kans reëel dat zij vroeg of laat worden overgenomen door een buitenlands bedrijf. Dat maakt het wenselijk dat er regelingen worden getroffen om de dagbladsector te versterken.

Op dit moment kent Nederland het Stimuleringsfonds voor de Pers, met als doel de diversiteit



Foto: flickr.com

van de pers te bevorderen. Het fonds verleent subsidies voor de totstandkoming en verspreiding van nieuwsmedia. De hoogte van de subsidies loopt van 600 euro voor een lokaal internetproject in Schagen tot bijna 2 miljoen euro voor Trouw in 1982. Zonder die hulp zou Trouw er niet meer zijn. Sinds 1989 zijn er echter geen nieuwe middelen meer aan het fonds toegevoegd. Wel komt minister Plasterk binnenkort met een nieuwe 'Persbrief'. Daarin zet hij zijn plannen uiteen voor de toekomst van de dagbladen.

Tijdelijke steun effectief

In het buitenland bestaan diverse maatregelen om dagbladen te ondersteunen, zowel met directe als met indirecte maatregelen. In Denemarken, Duitsland, Frankrijk, Noorwegen, het Verenigd Koninkrijk en Zweden geldt een aangepast tarief voor BTW voor dagbladen of zelfs vrijstelling hiervan. In een aantal van deze landen geldt ook een gereduceerd posttarief.

In Noorwegen bestaat een aparte regeling voor noodlijdende dagbladen. Als een dagblad onder een bepaald oplagecijfer komt, wordt steun gegeven. In Zweden krijgen dagbladen per politieke stroming aparte subsidies.

Gezien de afname van de diversiteit onder (regionale) dagbladen is het goed om te bekijken wat voor steunmaatregelen de overheid kan bieden. Tijdelijke steunmaatregelen, voor vernieuwende projecten of voor onderzoek, kunnen een noodlijdend dagblad succesvol op weg helpen. Vooral onderzoek is effectief: regelmatig blijkt dat een dagblad met wat kleine aanpassingen toch kan voortbestaan, bijvoorbeeld door betere afspraken te maken met de drukkerij.

Het is wettelijk niet mogelijk om steun te geven aan noodlijdende dagbladen van winstgevende concerns. Hierdoor worden deze projecten afgestoten, wat ten koste gaat van de pluriformiteit. De me-

diawet kan op dit punt gewijzigd worden, maar dan moet uiteraard worden gecontroleerd of het geld wel op de juiste plek terecht komt en niet naar (buitenlandse) aandeelhouders wordt doorgesluist.

Steun voor regionale dagbladen

Het behoud van regionale dagbladen in de oude vorm kost ongeveer 150-200 miljoen per jaar. Er kan ook een nieuwe subsidieregeling komen om lokale initiatieven te ondersteunen, zodat er meer verscheidenheid komt op lokaal en regionaal niveau. Dit kan bijvoorbeeld via een stimuleringsregeling voor vernieuwende journalistieke producties die zich richt op de lokale informatievoorziening. Lokaal moet ook gekeken worden welke gemeentes helemaal geen onafhankelijke pers meer hebben, zodat vooral in deze gebieden nieuwe initiatieven kunnen worden gesteund.

Op dit moment vallen kranten en tijdschriften onder het verlaagde BTW-tarief van 6%. Voor elektronische uitgaven geldt nu het hoge BTW-tarief. Voor dagbladen zou dit BTW-tarief afgeschaft kunnen worden. Voor digitale uitgaven van dagbladen zou ook een verlaagd BTW-tarief kunnen worden ingevoerd.

Er zijn dus veel mogelijkheden om de dagbladen te steunen. Onderzoek is nodig om te achterhalen wat de beste steunmaatregelen zijn voor de specifieke Nederlandse situatie. Op landelijk, regionaal en lokaal niveau kunnen aanbevelingen worden gedaan. Daarmee worden ook de problemen met dalende lezersaantallen, advertentie-inkomsten en buitenlandse overnameplannen beter tegemoet getreden. Maar het belangrijkste is het behoud van een divers aanbod van dagbladen, omdat dat van levensbelang is voor een goed functionerende democratie.

¹ Dat was in 2004, inmiddels heeft Apax PCM weer afgestoten

Hetrijke rooieleven

Deel 28: Jan Willem Stutje over Ernest Mandel, 1923-1995

Denker in opstand

'Ideeën die in de lucht zweven, die op papier staan, die gedrukt worden of alleen maar door het gesproken woord gedragen zijn, dat vrezen de heren niet zo sterk. Wat zij vrezen is de organisatie, de georganiseerde actie, het georganiseerd trachten die ideeën te verwezenlijken', aldus de in 1995 overleden radicale politicus en ondogmatische marxistische denker, de Vlaming Ernest Mandel. Mandel sprak uit ervaring. In Duitsland en Berlijn werd hij in 1972 tot ongewenst persoon verklaard, omdat, aldus Genscher, de liberale Minister van Binnenlandse Zaken: 'Professor Mandel de leer van de permanente revolutie niet alleen wetenschappelijk uitdraagt, maar zich er ook (...) actief voor inzet.' Genscher stond niet alleen: ook in Frankrijk, Zwitserland, de Verenigde Staten en Australië legden de autoriteiten Mandel in de jaren zeventig een beroeps- en inreisverbod op. In de Amerikaanse senaat kreeg hij het etiket terrorist opgeplakt, omdat hij de gewapende strijd in Latijns-Amerika tegen terroristische dictaturen zoals in Chili en Argentinië (dus niet voor Europa of Noord

Amerika) een te verdedigen strategie vond.

Ongewenst was Mandel ook in de Sovjet-Unie, in China en in het toenmalige Oostblok. In bibliotheken werden zijn boeken weggeborgen in de 'gifkast', alleen voor zorgvuldig geselecteerde, politiek betrouwbare specialisten toegankelijk. Kort voor de muur in november 1989 viel, verhinderde de Stasi hem nog naar Oost-Berlijn te komen. In een vuistdik dossier stond hij gebrandmerkt als een 'gefährlicher Trotzkiist', 'Gegner der Soviet Union'.

Mandel kreeg meer inreisverboden dan waar Karl Marx ooit last van had. Alleen in Cuba en Joegoslavië was hij welkom. Che Guevara voor wie een economie zonder humanistisch perspectief en communistische moraal ondenkbaar was, schatte hem en zijn raad hoog. De ontmoetingen waren hartelijk en duurden lang.

Man van vele talenten en gezichten

Voor ons, behorende tot de protestgeneratie van 68, sloeg Mandel een brug met de traditie van het klassieke en creatieve marxisme en



Ernest Mandel

Foto: Houtekiet

strijdbare socialistische arbeidersbeweging die we alleen kenden uit boeken en van horen zeggen. Hij belichaamde een alternatief voor de partij- en staatsideologie van het marxisme-leninisme en verdedigde een open, radicaal kritisch en zelfkritisch marxisme dat afwijzend

stond tegenover alle varianten van stalinisme en maoïsme. Naar aanleiding van zijn overlijden merkte de Frankfurter Allgemeine Zeitung op: 'Deze Belgische politieke-wetenschapper had meer dan wie ook de banvloek horen uitspreken van rechts en orthodox links (...). Maar voor de generatie van 68 betekende de naam Mandel een inspiratiebron en een voorbeeld.'

Zonder hem had de radicale studenten- en jongerenbeweging in het Europa van de tweede helft van de vorige eeuw inderdaad een ander gezicht gekregen. Studentenleiders als Rudi Dutschke in Duitsland, Alain Krivine in Frankrijk, Tariq Ali in Engeland, maar ook Ton Regtien in Nederland beïnvloedde hij diepgaand. Zijn boeken en brochures behaalden oplagen van honderdduizenden exemplaren en werden in veertig talen vertaald. In ons land bestond de SUN (nu onderdeel van Uitgeverij Boom) zelfs bij de gratie van door Mandel niet geïnde royalty's.

Wie hem gekend of meegemaakt heeft, zal hem niet licht vergeten. De rol van volkstribuun was hem op het lijf geschreven. Hij was een orator die tijdens de Portugese Anjerrevolutie arena's met tienduizenden toehoorders toesprak. Maar hij bezieldde ook het kleinschaliger debat, in Nederland bijvoorbeeld in fameuze discussies met Joop Den Uyl, Arnold Heertje of met Karel van het Reve. Meestal

een ongelijke strijd, want de bevlogen Mandel had niet alleen het publiek maar ook de tijdgeest mee. Ondanks zijn goedburgerlijke uiterlijk – in zijn onafscheidelijke pullover met v-hals zonder mouwen maakte hij allerm minst de indruk een vijand van de staat te zijn – was hij een man met vele talenten en gezichten – een immens productieve journalist die duizenden artikelen schreef, ook voor respectabele bladen als *Le Monde*, *Vrij Nederland* of *Die Zeit*. Maar hij was ook een geleerde van faam die in 1978 de prestigieuze Alfred Marshall Lectures aan de Universiteit van Cambridge verzorgde. Hij schreef een studie over de ontwikkeling van de misdaadroman (Uitgelezen moorden), maar ook de inleidingen bij de Penguin-vertaling van Marx' *Das Kapital*.

Een ketters theoreticus

Mandel was bovenal een ketters theoreticus die tegen de gangbare, ook de marxistische, stroom in zwom, getuige zijn *Traité d'économie marxiste* (De economische theorie van het marxisme) dat in 1962 verscheen. De studie die hem alom naam bezorgde, was een uitdagend experiment, omdat Mandel – ongebruikelijk in het door de Sovjets beheerste partijmarxisme – de geschiedenis terugplaatste in het hart van Marx' economische theorie. De politieke economie, inclusief de marxistische gold toen

net als vandaag als achterhaald, obscuur en niet de moeite waard. Mandel lukte het de verweesde theorie te actualiseren en te populariseren. Hij liet zien dat Marx' theorie historisch en empirisch ook met de data van de officiële universiteitswetenschap bevestigd kon worden. Het was een slag in het gezicht van het dominante positivisme en structuralisme in de sociale wetenschappen, maar ging ook dwars in tegen de toentertijd populaire Althusseriaanse filosofie die het marxisme van ieder historisch spoor ontdeed.

De *Traité* werd talloze keren herdrukt en in vele talen gepubliceerd. Wie vraagt tevens plaatste bij de officiële door Stalin geïnspireerde handboeken, ervoer de sensatie een geschiedenis te lezen – van de neolithische tot de moderne tijd – die de wereld zelf tot onderwerp had. De versteende Marxsche theorie veranderde door Mandel op slag in een spannende, actuele en verhelderende analyse, waaruit sprak dat de werkelijkheid veranderbaar was en dat de mens niet voor altijd een slaaf van geld en markteconomie, van ongelijkheid en tirannie hoefde te zijn. Een dwingend appel aan de kritische verbeelding van een jonge generatie die aanvankelijk nog schoorvoetend maar gaandeweg de jaren zestig versneld terrein won. Het werk markeerde het begin van de Marx-renaissance van de tweede helft van de twintigste eeuw.

Het heden zien als slechts een moment in de geschiedenis, zich niet laten verblinden door de naoorlogse voorspoed, maar ook haar keerzijde en omslag verklaren uit de bijzondere tegenspraken van het economische wonder, dat was de toetssteen van een marxistische theorie die up-to-date wilde zijn. Het project liet Mandel niet meer los en in 1972 verscheen *Spätkapitalismus: Versuch einer marxistischen Erklärung*. Eerst in het Duits, weldra in vele vertalingen. Een ambitieuze poging alle relevante variabelen van de kapitalistische ontwik-

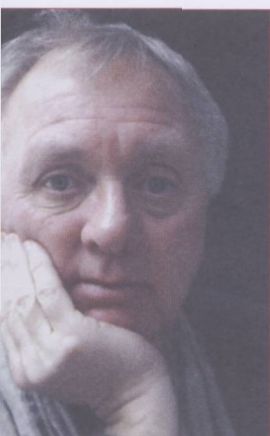

Dr. Jan Willem Stutje is historicus. Hij is verbonden aan het biografie-instituut van de Universiteit van Groningen en het Internationaal Instituut voor Sociale Geschiedenis in Amsterdam. Stutje maakt deel uit van de redactie van het blad *Grenzeloos*. In 2000 publiceerde hij 'Paul de Groot: de man die de weg wees', over de Nederlandse communistische partijleider Paul de Groot (1899-1986). Momenteel is hij bezig met een biografie van Ferdinand Domela Nieuwenhuis.

Ernest Mandel (1923-1995) Was een marxistische econoom. Hij slaagde erin om aansluiting te vinden bij het creatieve marxisme van rond 1900 en gaf de geschiedenis weer een plaats in de marxistische theorie, waaruit het onder invloed van de Sovjetwetenschappen in de jaren dertig was verdwenen.

De boeken van Mandel speelden een grote rol in de jongerenbeweging van rond '1968'. Hij was overigens niet alleen een man van de theorie, maar was actief in de Vierde Internationale.

keling in een heldere samenhang te presenteren. De bevindingen verleidden Mandel tot de prognose dat op de lange naoorlogse bloei-periode een lange depressie zou volgen. In het midden van de jaren zeventig was het zover en sloeg de conjunctuur om. De Alfred Marshall lectures in 1978 waren geheel aan deze lange golven in de kapitalistische ontwikkeling gewijd.

Mandel behoorde tot het slag socialisten dat zeldzaam was geworden. Hij vatte zijn wetenschappelijk werk op als deel van zijn revolutionaire activiteit. Een engagement dat hij vanaf zijn vroegste jeugd in het raamwerk van de door Leon Trotsky in 1938 opgerichte en Vierde Internationale gestalte gaf. Maar Mandels woord reikte verder, over de grenzen van zijn organisatie heen. Hij was een open intellectueel die de aandacht trok van een veel breder links publiek, en was zelfs in liberale en katholieke kring – en niet alleen in België – een veel gevraagde gesprekspartner.

Een revolutionair optimisme

Mandel groeide op in Antwerpen in een vrijzinnig joods intellectueel milieu, dat hem al vroeg bewust maakte van de dreiging van stalinisme en fascisme. De Moskouse processen en de Spaanse burgeroorlog leverden de lesstof. Na 1933 bood het gezin onderdak aan joodse en linkse activisten op de vlucht voor Hitler. Tijdens de bezetting ging Mandel in het verzet. Het Vrije Woord, het ondergrondse blad dat hij hielp redigeren, was de eerste illegale publicatie in het Vlaams. Sommige edities in het Duits werden onder Wehrmachtsoldaten

verspreid. Drie keer werd Mandel gearresteerd, twee keer wist hij te ontsnappen. Dat hij het er levend van afbracht, is een wonder: als verzetsstrijder, als Jood en als revolutionair marxist, die door stalinistische medegevangenen werd veracht, waren zijn levenskansen minimaal.

Deze ervaringen in de bezetting voedden zijn optimisme. Dat optimisme berustte op de overtuiging dat verzet en streven naar emancipatie ten diepste een menselijke eigenschap is. Graag schaarde hij zich in de traditie van even beminnelijke optimisten als Marx, Engels, Luxemburg en Trotsky, al hun fouten ten spijt. Dat hij zelf nog ernstiger vergissingen beging, daarvan was hij zich bewust. Maar, verdedigde hij zich: 'Wat dan nog? Begaan onze tegenstanders niet oneindig verwerpelijker misdaden?' Optimisme was voor Mandel een reden van bestaan. Hij hield vast aan de veranderbaarheid van de onmenselijke, op winststreven en concurrentie gebaseerde samenleving en putte hoop uit ieder graantje verzet, begin van de lang verwachte revolutie. En enige malen leek deze inderdaad aangebroken: bij de algemene staking in België in de winter van 1960/1961, bij de Parijse Mei in 68 en bij de Portugese Anjerrevolutie in 1974.

Mandel onderschreef Trotsky's theorie van het verbureaucratiseerde socialisme en vol verwachting beschouwde hij daarom ook bijna iedere rebellie in de zogenaamde socialistische landen (Hongarije 1956, Tsjecho-Slowakije 1968, Polen 1980, DDR 1989) als het begin van

een nieuwe tweede revolutie, waarin de arbeidersklasse de partij- en staatsbureaucratie zou wegvagen en vervangen door een socialistische radendemocratie. In de winter van 1989/90 verbleef Mandel in Berlijn. Hij beleefde er de massademonstraties en liet zich meeslepen door zijn hoop. Aan de roep om een snelle hereniging schonk hij geen aandacht, des te meer aan al die stemmen die geloofden in een wending ten goede, in een vrij socialisme, in een herstel van een radendemocratie, desnoods in de gedaante van een hervorming van bovenaf. Het snelle herstel van het kapitalisme en het uiteenvallen van de Sovjet Unie schokten hem diep. De transformatie van de bureaucratie in een extreem brutale klasse van kapitalistische gangsters kon en wilde hij aanvankelijk niet zien. Aan de bureaucratie in de arbeidersbeweging wijdde hij een van zijn laatste boeken, *Power and Money* (1992). Het werd een hartschotelijke verdediging van het marxisme, want het debacle van het bureaucratische socialisme in de Sovjet Unie en Oost Europa was het falen van de bureaucratie, niet van het socialisme.

Mandel werkte alleen, hij vormde geen wetenschappelijke school. Dat weerhield hem er niet van steeds het debat te zoeken, tegen te spreken en tegen te laten spreken. Tegenover zijn vriend en mentor, de in Amerika levende Marx-kenner Rosdolsky liet hij zich ontvallen dat uit een enkel brein doorgaans weinig opwindends voortkomt. 'Om vonken te doen springen, moeten ongelijkvormige koppen het liefst tegelijk op elkaar botsen.' En daarvoor gaf en nam hij alle ruimte. Aan de morele plicht tot solidariteit met verdrukten en ontheemden hield hij onwrikbaar vast, maar voor het overige was hij een nieuwsgierige ketter, een ongelovige, een onweersaanbare denker in opstand, die Marx' lijfspreuk tot de zijne maakte: 'twijfel aan alles'.

Stutje, Jan Willem, Ernest Mandel. Rebel tussen droom en daad

Antwerpen/Gent: Houtekiet / Amsab, 2007; ISBN 978-90-5240-926-9; 480 pp. € 32,50

‘Spanning moet een rol gaan spelen in het nationale politieke debat’

Tekst: Arjan Vliegthart Foto: Hans Luhrs

Vanaf dit nummer heeft Spanning een nieuwe hoofdredacteur, Sjaak van der Velden. Afkomstig van het Internationaal Instituut voor Sociale Geschiedenis zal hij naast de Spanning de eindredactie doen van allerlei drukwerk dat er binnen de SP wordt geproduceerd. Tijd dus voor een korte introductie door de scheidend-hoofdredacteur

Je bent de nieuwe hoofdredacteur van het blad van het wetenschappelijk bureau. Wat heb je zelf met schrijven?

“Ik schrijf eigenlijk al mijn hele leven. Ik weet nog goed dat is als 15- of 16-jarige jongen mijn eigen tijdschrift Vrijheid uitgaf. Daarbij had ik letterlijk het hele proces in eigen hand, van het schrijven tot het stencilen en het uitdelen onder familieleden. Ook heb ik korte tijd gewerkt voor de Jonge Tribune en was ik redacteur op de Leidse Stadskrant. Later ben ik aan een proefschrift begonnen en nog later gaan werken bij het Internationaal Instituut voor Sociale Geschiedenis in Amsterdam. Ik heb me daar bezig gehouden met de geschiedenis van stakingen in Nederland tussen 1830 en 1995. Tegelijkertijd heb ik columns geschreven voor bladen als Zeggenschap en het tijdschrift Ondernemingsraad.”

Je eerste nummer gaat over nieuwe media. In hoeverre hebben gedrukte tijdschriften zoals Spanning nog een toekomst? Worden ze niet langzaam vervangen door elektronische bulletins en nieuwsbrieven per e-mail?

“Ik geloof dat nieuwe media oude media niet zullen verdrijven. Men-

sen zullen behoefte blijven hebben aan iets dat ze in hun handen kunnen houden; in de trein naar hun werk of op het strand. En daarnaast blijft een boek in de kast leuker en mooier dan 3000 pagina's op het internet.

Daar komt nog iets bij. Op internet zoek je meestal heel gericht. Je bent meestal naar concrete informatie op zoek. Als je een krant of tijdschrift leest, is dat anders. Daar kom je ook dingen tegen waar je eigenlijk helemaal niet naar op zoek was, maar die bij nader inzien wel heel interessant kunnen zijn. Het lezen van tijdschriften en kranten verruimt dan ook de geestelijke horizon.”

Wat wil je met Spanning bereiken?

“Ik wil mensen door Spanning kennis laten maken met dingen die ze anders niet zouden lezen. De politiek beslaat een zo breed spectrum en er verschijnt zoveel, dat is nooit bij te houden. Maar tegelijkertijd wil ik ook de vertaalslag maken: wat kunnen we hier nu in de praktijk mee? Welke handvatten bieden inzichten van experts voor de politiek van alledag? Het valt mij op hoeveel hoogleraren en andere experts positief reageren als je ze vraagt om voor Spanning iets te

schrijven. Daar moeten we gebruik van gaan maken.”

Nieuwe redacteurs brengen een nieuwe stijl met zich mee. Wat gaat er veranderen en hoe ziet de Spanning er over een jaar uit?

“Als historicus wil graag wat meer historisch besef in de Spanning brengen. Economen leven vaak in het heden en vergeten dat het verleden best wel eens wat te leren kan hebben. Neem nu de Spoorwegen die op dit moment steeds verder geprivatiseerd worden. In dat hele debat vergeten wij dat vroeger de Spoorwegen ook in private handen waren en dat de Nederlandse staat op een gegeven moment goede redenen had om de NS te nationaliseren.

Het zou mooi zijn als over een jaar De Volkskrant ook eens uit Spanning zou citeren. Het blad zou een rol moeten gaan spelen in het debat, zowel binnen als buiten de partij. Daarnaast wil ik Spanning laten bijdragen aan het formuleren van de standpunten over dingen die er in de samenleving toe doen. Neem nu het debat rond de Islam. Wat moeten we daar nu van vinden en waarom moeten we dat vinden? Daarvoor wil ik proberen meer ruimte te maken.”



Sjaak van der Velden

Lekker bakken in de zon?



Volgens de Europese wetgeving mag je 24 uur aan een stuk rondrijden met varkens, mits ze daarna een dag rust krijgen. Ook runderen mogen stevig toeren: 29 uur mits ze tussendoor een uurtje gedrenkt worden. Na die 29 uur een dag luchten en dan mag het spel opnieuw beginnen. Rijden, rusten, rijden, rusten. Er hoeft geen eind aan te komen. Ik hou niet zo van autorijden. Na een uur ben

ik het zat. Maar daar heeft zo'n dier geen last van. De regels zijn goed en het welzijn van het dier wordt niet geschaad. Aldus de meerderheid van de Europese landbouwministers. Weest u vooral niet bang, een dier is geen product en er wordt goed voor gezorgd. En als slagroom op uw chocomel belooft de Europese Unie de export van melkvee ook nog eens met een leuke subsidie. En dat transporteurs om toch nog wat meer winst te maken meer dieren in een vrachtwagen stapelen dan Noah in een hele schuit, 'vergeten' de dieren te voederen en drenken of per ongeluk wat uurtjes langer doorrijden dan de bedoeling was en de temperatuur in de wagen ziekelijk laten stijgen? Dat noemen we gemakshalve maar incidenten. Ik krijg het er koud van. Voor wie is dit goed? Voor de portemonnee van de vervoerder? Voor u als consument, om toch uw kilootje sucadelapje wat goedkoper te kunnen bemachtigen? Voor de verspreiding van dierziekten? Voor het Europese gedachtengoed?

Nee, bij mij gaat het er niet in dat dit enig hoger doel dient. Wat mij betreft kunnen we dan ook als het over veetransport gaat niet nationalistisch genoeg zijn. Waarom zou je een varken op een toeristisch ritje door Europa trakteren als ze bij aankomst in Spanje toch geslacht worden? Moet je dat willen? Lijkt me niet. Als het dier dan zo nodig naar Spanje geslept moet worden, dan maar als vlees in een koelwagen, netjes bij vertrek geslacht. In Nederland.

Subsidies om je koe naar Dubai te exporteren? Dacht het niet. En je varkens naar Portugal laten rijden als je weet dat het daar 40 graden is en de wagens niet gekoeld zijn? Laat maar zitten! Je zou bij verplaatsingen bijna gaan pleiten voor een schriftelijke verklaring van geen bezwaar, getekend door het varken en beide ouders.

Waar ik wel voor pleit zijn 'no-go-dagen'. Varkens hebben al stress als de temperatuur in de vrachtwagen oploopt tot 20 graden celsius, dus als er ergens tijdens de tocht een gebied wordt gepasseerd waar die temperatuur wordt overschreden, geldt: no go! Er is geen reden uw sucadelapje te bakken voor dat het varken geslacht is, toch?

Krista van Velzen
SP Tweede-Kamerlid

Lees ook mijn weblog: www.kristavanvelzen.nl

Over de auteurs

Herman Beekers (Oss, 1951), studeerde culturele antropologie in Nijmegen, maar kwam via de studentenbeweging in de politiek terecht. Hij werkte in enkele fabrieken alvorens in dienst van de SP te treden. Sinds 2002 is hij coördinator webteam SP en verantwoordelijk voor een tiental landelijke SP-sites en voor de ondersteuning van 200 lokale, provinciale en persoonlijke SP-websites.

Jasper van Dijk (Jutphaas, 1971), politicoloog. Was docent en daarna fractiemedewerker in Tweede Kamer en Europees Parlement; sinds 2006 raadslid in Amsterdam. In 2006 kwam hij in de Tweede Kamer. Van Dijk is binnen de SP-fractie verantwoordelijk voor onderwijs (hoger onderwijs en voortgezet onderwijs) en media.

Bas Stoffelsen (Putten, 1979), opgeleid tot marketing-bedrijfskundige aan de Rijksuniversiteit van Groningen en werkte daarna voor grotere bedrijven als AEGON en Randstad. Hij had het daar al snel gezien en ging na een reis naar Nepal aan de slag als tekstschrijver. Sinds 2005 helpt hij Jan Marijnissen met het bijhouden van diens weblog. Ook staat hij de Tweede Kamerfractie van de SP bij als mediacoördinator.

Sjaak van der Velden (Rotterdam, 1954), studeerde geschiedenis in Leiden. Tussen 1980 en 2000 was hij timmerman. In het laatste jaar promoveerde hij op een onderzoek naar stakingen in Nederland. Sinds die tijd werkt hij bij het Internationaal Instituut voor Sociale Geschiedenis, en sinds juli 2007 ook voor de SP.

Krista van Velzen (Sint Nicolaasga, 1974), houdt zich al sinds haar middelbare schooltijd bezig met milieukwesties. Zij werkte onder andere als vrijwilliger bij Stichting Kollektief Rampenplan, een groep die biologische en vegetarische catering verzorgt voor activisten. Sinds 2002 is de Tweede Kamerlid voor de SP met als werkterreinen: natuur, milieu en defensie.

Arjan Vliegthart (Heerhugowaard, 1980), politicoloog aan de Universiteit van Amsterdam en medewerker van het wetenschappelijk bureau van de SP. Sinds 1 mei 2005 is hij voorzitter van de christelijke organisatie Kerk en Vrede en vanaf juni 2007 lid van de Eerste Kamer voor de SP.

STOP

UITVERKOOPT

THUIS ZORG

De thuiszorg is door de regering in de uitverkoop gedaan. Gemeenten kopen zo goedkoop mogelijk zorg in. Personeel en cliënten betalen een hoge prijs. De kwaliteit holt achteruit. Cliënten verliezen hun vertrouwde hulp. Duizenden ervaren krachten worden ontslagen, anderen moeten fors loon inleveren. Wij willen hier iets tegen ondernemen. Want cliënten hebben recht op fatsoenlijke zorg en het personeel heeft recht op fatsoenlijk loon.

WWW.ZORGGEENMARKT.NL

DNPP

SPANNING

PARTIJCONGRESSEN

DOCUMENTATIECENTRUM
NEDERLANDSE POLITIEKE
PARTIJEN



VAN NELLE



UITGAVE VAN HET WETENSCHAPPELIJK BUREAU VAN DE SP

Verschijnt 11 keer per jaar, jaargang 9, nummer 9, oktober 2007

GETRAPTE DEMOCRATIE

Wie ruim een maand geleden de politieke klucht binnen de VVD heeft gevolgd, zal zich wel eens achter de oren hebben gekrabbd. Tijdens het congres stelde politiek leider en fractievoorzitter Mark Rutte dat partijlid Verdonk zich in de media aan de uitgestippelde lijn diende te houden en kritiek binnenskamers moest blijven. Waar hadden we dat meer gehoord? Als de politiek leider van de SP zo iets zegt, dan vliegen zware termen als 'dictatuur' of 'Stalinisme' je om diezelfde oren.

En wat te denken van de wijze waarop de voorzitter van de PvdA is gekozen? Niet degene met de meeste stemmen, maar via een ingewikkeld systeem waarbij zes rondes nodig waren, is de keus op iemand anders gevallen.

Deze vormen van monddood maken of de grootste groep buitenspel zetten zijn in de berichtgeving nauwelijks bekritiseerd. Ook het feit dat de grootste kemphanen vlak voor het VVD-congres probeerden om hen welgevallige leden over te halen naar het congres te komen, vond

men blijkbaar normaal. Binnenkort vindt het congres van de SP plaats. Daar wordt na een periode van grote groei besproken hoe de fundamenteën van de partij versterkt kunnen worden. De meer dan duizend mensen die naar dat congres komen, zullen daar als afgevaardigden van hun afdeling optreden. Zij zijn dus per definitie actieve leden, die niet alleen maar naar een congres gaan om te netwerken of omdat het zo machtig interessant is.

De structuur van de SP is getrapd, maar of dat per se ondemocratisch is zoals sommigen beweren? Als gewone bewoner van dit land overleg je toch ook niet met Bush, daar hebben we Balkenende voor. In deze Spanning aandacht voor vroegere congressen en de congresstructuur van de andere politieke partijen. In het artikel wethouderssocialisme worden de Leidse ervaringen met het leveren van wethouders besproken. In het Rijke Rooie leven tenslotte blikt Bart van der Steen terug op het leven van Anton Constandse.

INHOUD

- 3 **HOOFDROL VOOR DE WERKELIJKHEID**
- 7 **DE CONGRESSEN VAN DE NEDERLANDSE POLITIEKE PARTIJEN**
- 10 **SOCIALISTISCHE CONGRESSEN IN HET VERLEDEN**
- 13 **WETHOUDERSSOCIALISME**
- 16 **HET RIJKE ROOIE LEVEN**
- 19 **COLUMN, ZES ANTI-SP WETTEN**

COLOFON

Spanning wordt uitgegeven door het Wetenschappelijk Bureau van de SP.

Een abonnement kost 12 euro per jaar voor SP-leden en 25 euro voor niet-leden. De betaling gaat per incasso.

Abonnementenadministratie

Vijverhofstraat 65
3032 SC Rotterdam
T (010) 243 55 40
F (010) 243 55 35
E administratie@sp.nl

Redactieadres

Vijverhofstraat 65
2032 SC Rotterdam
T (010) 253 55 35
F (010) 243 55 66
E spanning@sp.nl

Redactie

Sjaak van der Velden (hoofdredacteur)
Ronald van Raak
Arjan Vliegenhart
Diederik Olders

Redactieraad

Hans van Heijningen
Tiny Kox

Basisontwerp

Thonik en BENG.biz

Vormgeving

BENG.biz

Illustratie

Len Munnik

Foto cover

Sjaak van der Velden



HOOFDROL VOOR DE WERKELIJKHEID

Tekst: Tiny Kox

TWINTIG JAAR SP-PARTIJCONGRESSEN

Zaterdag 24 november komen meer dan duizend SP-afgevaardigden bijeen in de Van Nellefabriek in Rotterdam. Daar vindt het 15^{de} partijcongres plaats onder het motto 'fundamenten versterken'. Twintig jaar eerder, op haar vierde congres, stelde de partij vast dat het na jaren aanploeteren op lokaal niveau, tijd was om op de fundamenten van de toen bestaande afdelingen een echte landelijke partij te bouwen.

Het congres van 1987 was een bijzonder congres. Het was het eerste congres in tien jaar. Een decennium lang was de in 1972 opgerichte partij niet bijeengekomen om nieuwe lijnen uit te zetten. Natuurlijk waren er nationale manifestaties geweest, maar de politieke discussies hadden zich afgespeeld in de partijafdelingen en het landelijke bestuur. Het congres was extra bijzonder, omdat men zich realiseerde dat er echt iets moest veranderen. De partij was weliswaar in een aantal gemeenten opvallend succesvol maar was niet in staat gebleken de stap naar de landelijke politiek te zetten. Veertig raadsleden telde de partij, maar landelijk telde ze niet mee. Vier verloren verkiezingen op rij – dat kon geen toeval zijn. Het lang gekoesterde idee dat als je lokaal maar je best deed, kiezers uiteindelijk ook landelijk wel hun stem op jou zouden uitbrengen, bleek een doodlopende weg. Wie landelijk wil scoren moet ook landelijk iets bieden. Een samenhangende visie op hoe het is en hoe het kan, een nationaal programma, en aansprekende nationale figuren. Dat alles ontbrak. Natuurlijk beperkte de SP zich niet tot dorp en stad. Integendeel, SP'ers kregen vaak inspiratie door wat er gebeurde in de wijde wereld – maar onze activiteiten waren goeddeels lokaal. Internationale solidariteitsacties met stakers in Groot-Brittannië en anti-apartheidsbewegingen in Zuid-Afrika kregen hun beslag in lokale inzamelings-

acties van geld, eten en kleren. Dat kon de SP van de jaren '80 goed. De rol van de partij in nationale demonstraties tegen de nucleaire kernwapenwedloop was beperkt tot het plaatselijk mobiliseren van mensen om in Den Haag en Amsterdam mee te lopen. En zoals gezegd: bij nationale verkiezingen kwam de SP er niet aan te pas. Wie lokaal SP stemde, stapte bij Kamerverkiezingen zonder mankeren over naar een andere partij.

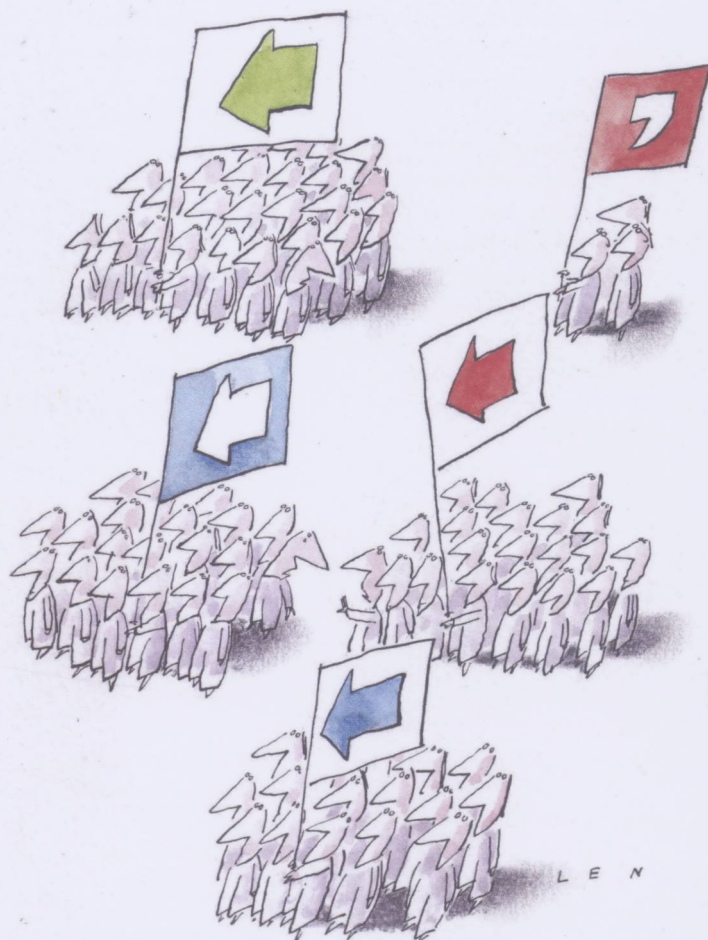

NATIONAAL KARAKTER

Het besef, dat het anders moest, dreef de deelnemers aan het congres in 1987 tot het nemen van vernieuwende besluiten. Ja, er was nog steeds geloof in een socialistische wereld en het gevoel dat de SP daar een bijdrage aan kon leveren. Maar zelfkritisch werd vastgesteld dat er dan een aantal stappen gezet moesten worden en politieke vooruitgang meetbaar zou moeten worden. Er moest een landelijk partijprogramma komen, waarin uiteengezet werd wat de SP met het land en de wereld wilde. Oude meesters waren al lang op sterk water gezet omdat hun analyses meestal geen antwoord gaven op actuele problemen. En ook de partijorganisatie zou een nationaal karakter moeten krijgen, met een partijleiding, die niet alleen op de winkel paste maar ook lijnen zou durven uitzetten. De partijafdelingen zouden mensen moeten afstaan aan de landelijke partij om de laatste te versterken.

In de maanden voorafgaande aan het congres werd op ongekenke schaal gediscussieerd. Dat was nodig ook, want in veel afdelingen bestond het idee dat de partij niet goed wist hoe het verder moest. De ene solidariteitsactie volgde op de andere en SP'ers waren nooit te beroerd om de strijd aan te binden tegen lekkende dakgoten, gevaarlijke oversteekplaatsen en stinkende fabrieken. Daarvoor kregen ze de complimenten van de betrokkenen en, zoals gezegd, ook lokale kiezerssteun. Maar waartoe al die drukte en inzet op termijn toe zou moeten leiden was niet helder. Dat veroorzaakte tegenstellingen binnen de SP en uiteindelijk zelfs tot het vertrek van enkele partijprominenten en afdelingen. Zij die vertrokken volhardden in het idee dat de tot dan toe gevolgde werkwijze goed was en de landelijke doorbraak vanzelf zou volgen. De overgrote meerderheid liet dat naïeve geloof achter zich, reden om op het congres zaalbrede steun te geven aan de voorstellen tot verandering en verbetering van de partij-ideologie en de partijorganisatie.

VAART ACHTER VERANDERINGEN

Nee, de kranten stonden er niet vol van. De kranten stonden überhaupt nooit vol van de SP, die werd gezien als een te verwaarlozen vlek op de politieke landkaart. Niet alleen de SP deed er niet toe, ook andere linkse politieke partijen leidden een zieltoegend bestaan in de nationale politiek. De communisten waren uit het parlement verdwenen, de pacifisten werden kleiner en kleiner en de christenradicalen hadden het zwaar. CDA, VVD en PvdA maakten de dienst uit in de regering en de oppositie. Daarin hadden kleine partijen geen rol. Daarom was er nauwelijks media-belangstelling voor het vierde SP-congres. Maar belangrijk was het wel. Dat bleek toen vanaf 1988 de ombouw van de partij ook werkelijk ter hand genomen werd. Jan Marijnissen werd tot partijvoorzitter gekozen en in die functie werd



EEN TOESpraak VAN DE PARTIJVOORZITTER

in 2003

hij, na jaren van gezichtloosheid, het nationale politieke gezicht van de SP. Gesteund door een groter en daadkrachtiger partijbestuur zette hij vaart achter een aantal veranderingen. De Tribune werd verbeterd, de communicatie met de achterban versterkt. De spreiding van allerlei partijactiviteiten over het land werd gestopt en het partijkantoor aan de Rotterdamse Vijverhofstraat, tot dan vooral een opslagplaats van folderpapier, ontwikkelde zich nu tot echte partijcentrale, van waaruit de partij werd aangestuurd.

NIET ACHTERUIT MAAR VOORUIT

Vier jaar later kon de balans opgemaakt worden. Dat gebeurde op het vijfde partijcongres, dat voor het eerst ook toegankelijk was voor mensen van de media. Die reageerden doorgaans meewarig. Terwijl in Oost-Europa het 'reëel bestaande socialisme' als een plumpudding ineenzakte, bleken er in Nederland nog mensen rond te lopen die geloofden in een Nederlandse versie van het socialisme. Vooral de Volkskrant kleineerde de bijeenkomst van de socialisten in een oude conferentiezaal in Amsterdam. Daar waren vroeger de communisten bijeengekomen, herinnerde de krant haar lezers. En iedereen wist hoe het met die club afgelopen was.

De congresgangers van 1991 trokken zich niks aan van de geringe mediabelangstelling. De meesten beseften dat de partijverandering nu daadwerkelijk zijn beslag begon te krijgen. Het vijfde partijcongres besloot om iedereen die de partij een warm hart toedroeg de kans te geven om echt lid te worden. Dat leek ambitieus maar lukte wonderwel waardoor de SP althans in ledental de grens van de kleinheid oversteeg. Dat deed ze ook inhoudelijk door een zagezegd minimumprogramma voor een socialistisch Nederland vast te stellen: 'Handvest 2000'. Het toonde in zijn titel het vooruitkijken van de partij, die op hetzelfde congres ook definitief afscheid nam van zijn oude theoretische fundamenten, het marxisme (wat betreft de visie op de wereld) en het leninisme (wat betreft de visie op de rol van de partij). Die waren besmet geraakt en niet-functioneel, zo stelde het vijfde partijcongres vast – en wat niet werkt, dient te verdwijnen. De

tegenstand tegen het afscheid nemen van oude vormen en gedachten was erg beperkt. Een enkeling mopperde dat niks meer heilig was, maar de overgrote meerderheid kon zich uitstekend vinden in de teneur dat de SP niet achteruit maar vooruit wilde. Er werd ook een concreet richtdoel aangegeven: de SP moest in het parlement. Het was nu of nooit. De aanwezigen voelden dat het menens was en dat het zelfvertrouwen dankzij de succesvolle ombouw van de partij sterk gegroeid was.

COMPACT IDEOLOGISCH WERKSTUK

Het congres van 1993 bevestigde het zelfvertrouwen. Het stemde ermee in om onder het motto 'Stem tegen, stem SP' de verkiezingen in te gaan. Wij boden de kiezers aan hun kritiek op de grote partijen die om beurten de dienst uitmaakten, eindelijk ook op het Binnenhof te laten horen. Ook hier was het voor sommigen even slikken, want waren socialisten niet per definitie vóór? Vóór verandering, vóór verbetering, vóór het socialisme op aard? Natuurlijk – maar wie ergens vóór is, is dat omdat hij in de bestaande werkelijkheid zaken ziet waar hij tégen is. En wederom was het SP-congres optimistisch en dus realistisch en steunde het de nieuwe benadering van kiezers en bevolking. Zoals bekend, met succes. In 1994, 22 jaar na de oprichting en zeven jaar nadat het roer om ging, traden Jan Marijnissen en Remi Poppe als de eerste twee Tweede Kamerleden van de partij aan. De SP was eindelijk gearriveerd op het Binnenhof – om er nooit meer weg te gaan.

De congressen die volgden, kregen steeds meer aandacht van de media. Nog steeds vonden heel wat commentatoren de SP een anachronisme, een overblijfsel uit een politiek verleden. Maar de groei vanaf 1994 was onmiskenbaar. Partijcongressen stelden zich doelen – en de partijleden realiseerden die vervolgens. Dat was bijzonder, een zelfverzekerde partij die zei wat ze wilde en daarna deed wat ze beloofde. De

SP werd in ledental de vijfde partij van het land, daarna de derde. Het zetelantal in de Tweede Kamer verdubbelde en ook Provinciale Staten, Eerste Kamer en Europees Parlement kregen SP-fracties. In 1999 stelden twee congressen organisatorisch en ideologisch orde op zaken. Vooral het 11^{de} congres, in Zwolle, was enerverend. Daar werd, met grote instemming en veel enthousiasme, het beginselprogramma 'Heel de mens' vastgesteld, waarmee de SP andere politieke partijen ver vóór was. Hoe kijken we naar de wereld, wat willen we ermee en hoe denken we dat te doen? Op die drie vragen gaf het compacte ideologische werkstuk in begrijpelijk Nederlands antwoord. Aan dat antwoord was gedurende een aantal maanden door de hele partij meegewerkt. Wie het oorspronkelijke concept vergelijkt met het uiteindelijk door het congres geaccordeerde stuk ziet hoezeer de basis van de partij meesprak en meebepaalde hoe de uitkomst zou moeten luiden. En wederom bleek deze aanpak – lange en gedegen voorbereiding in alle geledingen van de partij, tussentijds overleg en suggesties voor veranderingen en verbeteringen – de beste weg naar een goed resultaat en grote eensgezindheid.

IN HET VIZIER

In de 21^{ste} eeuw werden congressen beheerst door de vraag hoe de partij op alle fronten een factor van betekenis zou kunnen worden. De tijd van de kleine dwarsligger lag achter ons en de SP mocht zich opmaken voor een grote rol in de nationale politiek. Door congressen vastgestelde verkiezingsprogramma's toonden de bereidheid tot aanpassing aan die nieuwe rol. Niet alleen wat we zouden willen maar vooral ook wat we zouden kunnen waarmaken, werd bekeken. Dat leverde natuurlijk en terecht nieuwe discussies op. Maar wederom bleek de bereidheid om de praktijk, de werkelijkheid, de hoofdrol te geven, breed ondersteund in de hele partij. Dat alles leidde tot een geweldige toestroom van nieuwe leden, en het doel van het 13de partijcongres in 2003 om uit te groeien tot derde partij van Nederland werd eerder en overweldigender dan gedacht gerealiseerd. Anno 2007, aan de vooravond van haar 15^{de} congres, hoeft de SP in ledental én Kamerzetels slechts CDA en PvdA voor zich te dulden en beide politieke opponenten zijn inmiddels in het vizier van de partij gekomen die twintig jaar eerder besloot niet op te geven maar door te gaan en een nieuwe weg voor het Nederlandse socialisme te ontwikkelen. Dat op het komende congres de vraag centraal staat hoe een zo grote, landelijk meer dan relevante partij juist nu haar fundamenten kan versterken, is hoopgevend. Het geeft aan dat de SP van nu voldoende historisch besef heeft om te weten waar ze vandaan komt en om te begrijpen dat verdere landelijke vooruitgang alleen te realiseren is op een hecht fundament. Een fundament van betrokken burgers, overtuigde kiezers, enthousiaste leden, gemotiveerde afdelingen en korte verbindingslijnen tussen de basis en de top van de partij.

DE AFGEVAARDIGDEN BRENGEN HUN STEM UIT

in 2005



ORGANISATIESTRUCTUUR SP

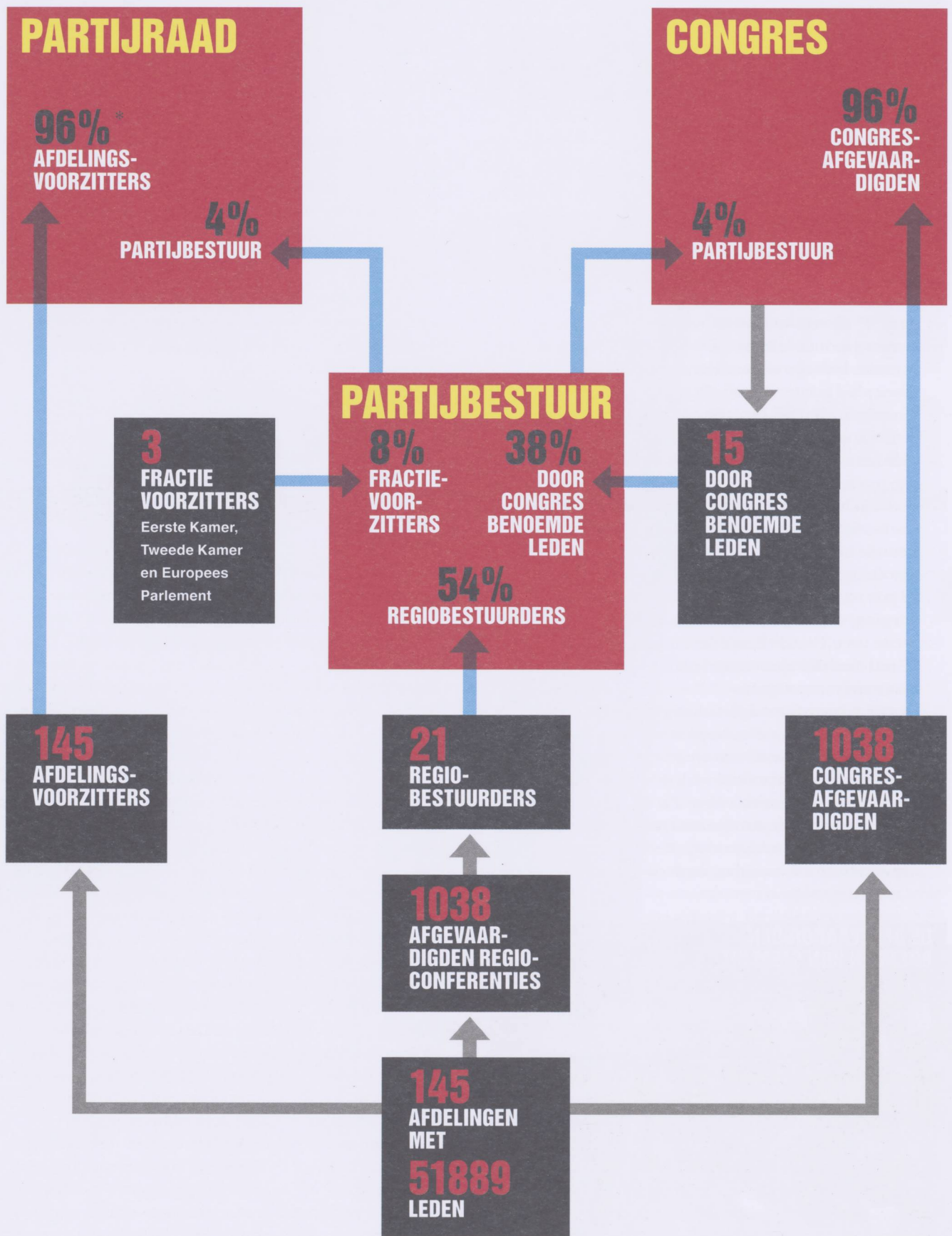

A MAAKT DEEL UIT VAN **B**

A Kiest/BENOEMT **B**

* Bij minder belangrijke besluiten door de partijraad wordt er hoofdelijk gestemd. Dan zijn de stemverhoudingen als volgt: Afdelingsvoorzitters 79%, partijbestuur 21%



DE CONGRESSEN VAN DE NEDERLANDSE POLITIEKE PARTIJEN



Tekst: Gerrit Voerman

Op 24 november aanstaande komt het congres van de SP voor de vijftiende maal sinds 1972 bijeen. In tegenstelling tot bij veel andere politieke partijen is het SP-congres wat betreft samenstelling en bevoegdheden de afgelopen tijd weinig tot niets veranderd. Door electorale tegenslagen – die de SP sinds haar entree in de Tweede Kamer in 1994 bespaard zijn gebleven – hebben andere partijen de afgelopen jaren organisatorische veranderingen doorgevoerd, die erop waren gericht de leden meer directe zeggenschap te geven. Deze hervormingen hadden grote gevolgen voor de compositie en de functies van de congressen (of algemene ledenvergaderingen, zoals zij in sommige partijen heten). In dit artikel wordt een overzicht gegeven van de partijvernieuwing in Nederland, en de gevolgen voor de positie van het congres binnen de partijorganisatie.

De Nederlandse politieke partijen waren van oudsher op representatieve leest geschoeid. Dit betekent dat de hoogste macht binnen de partijorganisatie gelegen was bij een congres, dat bestond uit afgevaardigden die door de afdelingen waren aangewezen. Uitzonderingen op deze

regel vormden D66 en GroenLinks. D66 is de enige partij die van meet af aan heeft gekozen voor een ledencongres: alle partijleden hebben op de zogeheten ‘algemene ledenvergadering’ spreek- en stemrecht. Het partijcongres van GroenLinks bestond aanvankelijk uit gedelegeerden van afdelingen. In 1995 kwam hierin verandering, toen het congres bepaalde dat de afdelingen een onbeperkt aantal leden naar het congres mochten afvaardigen. Het beginsel van een afgevaardigdencongres bleef formeel gehandhaafd, maar feitelijk werd het ledencongres ingevoerd, aangezien elk lid op het congres stemrecht had wanneer het zich maar tijdig had aangemeld. In maart 2001 legde GroenLinks reglementair vast dat alle leden op de congressen stemrecht hadden. De andere politieke partijen hielden echter nog altijd vast aan het gedelegeerdensysteem. Het CDA was de eerste grote partij die van dit principe van indirecte vertegenwoordiging afstapte. Na de zware nederlaag bij de Tweede-Kamerverkiezingen in 1994, toen ruim een derde van de kiezersaanhang verloren ging, studeerden de christendemocraten op vergroting van de ledeninvloed. Dit resulteerde in 2003 in de invoering van het one person, one vote-systeem. Hiermee

kreeg elk partijlid stemrecht op het partijcongres – voortaan officieel ‘algemene ledenvergadering’ geheten. Tegelijkertijd werd de partijraad opgeheven. Het stelsel van gedelegeerden verdween hiermee overigens niet helemaal, aangezien (in totaal zo’n 250) afgevaardigden van de provinciale afdelingen ook stemrecht hebben en de jongeren- en vrouwenorganisatie elk tien afgevaardigden kunnen aanwijzen. In februari 2004 kwam de algemene ledenvergadering voor de eerste keer bijeen. De partijtop was enigszins nerveus, omdat het binnen het CDA nogal omstreden vreemdelingenbeleid van het tweede kabinet-Balkenende op de agenda stond en het erop leek dat tegenstanders massaal naar het congres zouden komen. De tussen de 1.500 en 1.600 leden die kwamen opdagen (twee procent van het totaal), gingen echter in meerderheid akkoord met de lijn van het partijbestuur. De VVD besloot na de electorale dreun bij de Tweede Kamer-verkiezingen van mei 2002 haar organisatie aan te passen. In november 2003 werden nieuwe statuten en een nieuw huishoudelijk reglement aangenomen, waarin de zeggenschap van de leden sterk was uitgebreid. Voortaan kan elk lid op

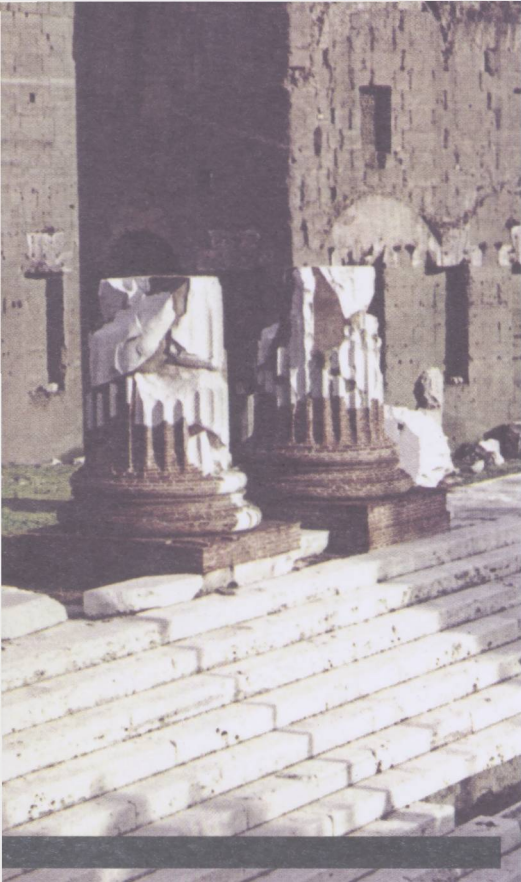

het partijcongres over politieke onderwerpen zijn stem uitbrengen (zoals over actuele kwesties of de vaststelling van het beginselprogramma). In bepaalde gevallen (wijziging van statuten en huishoudelijk reglement) dient er echter gestemd te worden in de zogeheten 'algemene vergadering van afgevaardigden' waarin uitsluitend afgevaardigden van de afdelingen stemgerechtigd zijn. Op de algemene vergadering in mei 2004 gold voor het eerst het persoonlijk stemrecht voor alle leden van de VVD. Ongeveer 600 leden waren aanwezig; 1,4 procent van het totaal.

Ook de PvdA gaf haar leden na de grote nederlaag bij de Tweede Kamerverkiezingen van 2002 meer invloed, maar de sociaaldemocraten zagen wel nadrukkelijk af van de invoering van het one person, one vote-systeem. In de voorstellen die het partijbestuur aan het partijcongres (bestaande uit afdelingsafgevaardigden) van januari 2005 heeft gedaan, wees het bestuur erop dat door dit systeem partijleden die in de buurt wonen van de plaats waar het congres wordt gehouden, zouden worden bevoordeeld. Ook zouden de organisatieverbanden op lokaal niveau en de interne democratie in de partij erdoor worden ondermijnd,

omdat voor leden de noodzaak zou wegvallen om afdelingsvergaderingen te bezoeken. Dit laatste argument doet overigens wat vreemd aan, aangezien de PvdA sinds 1992 wel het partijreferendum kent en ook andere vormen van directe democratie heeft ingevoerd (zie hieronder), die dezelfde gevolgen kunnen hebben. Het partijcongres van december 2005 volgde uiteindelijk toch het partijbestuur en besloot de oude partijstructuur te handhaven.

Anno 2007 kennen D66, GroenLinks, het CDA, de VVD en de Partij voor de Dieren een ledencongres. De PvdA, SGP en ChristenUnie – en ook de SP – hebben alle hun systeem van afdelingsvertegenwoordiging op de partijcongressen gehandhaafd. Net als bij de PvdA is dit nog wel een punt van discussie geweest binnen de ChristenUnie. Uiteindelijk besloot deze partij naast het Uniecongres – waar de kiesverenigingen (afdelingen) stemrecht hebben – in mei 2003 tot de invoering van een opiniërend ledencongres, dat zijn standpunt in een niet-bindende resolutie kan vastleggen.

VERLIES VAN BEVOEGDHEDEN

In het kader van de partijvernieuwing veranderde in een aantal partijen niet alleen de samenstelling van het partijcongres, maar raakte het congres soms ook bepaalde bevoegdheden kwijt aan de leden. In het CDA, de VVD en de PvdA kan de achterban sinds 2002 direct de partijvoorzitter aanwijzen. Naast raadplegingen over personen bestaat bij de meeste partijen tegenwoordig ook de mogelijkheid voor de leden om zich over politieke kwesties uit te spreken. Binnen GroenLinks kan dit al vanaf de oprichting in 1990; daarna volgden de PvdA (1992); het CDA (1997); D66 (1999) en de VVD (2003).

Het zal duidelijk zijn dat deze vernieuwingen hebben geleid tot functieverlies van het partijcongres. Datzelfde gebeurde op het terrein van de kandidaatstelling voor de Tweede Kamer en het Europees Parlement – één van de belangrijkste functies van de politieke partij, waar hier wat langer bij stil wordt gestaan.

Vroeger stelden de partijen in de regel een speciale commissie in, die kandidaten selecteerde. Deze commissie bracht advies uit aan het partijbestuur, dat vervolgens een conceptkandidatenlijst opstelde. Dit ontwerp werd aan de achterban voorgelegd, die dan de definitieve volgorde kon bepalen – bij de PvdA, de SP, de VVD en de ChristenUnie (en haar voorgangers GPV en RPF) het uit afdelingsafgevaardigden bestaande partijcongres, in het geval van het CDA de leden in de afdelingen. In enkele partijen is echter de zeggenschap van de leden in het selectieproces vergroot – zij het in uiteenlopende mate, maar wel ten koste van het partijcongres.

In de PvdA konden de leden in november 2002 voor het eerst de lijsttrekker voor de Tweede Kamerverkiezingen van januari 2003 aanwijzen (Bos). In december 2003 besloot het congres dat voortaan de partijleden in een ledenreferendum de eerste kandidaat voor de verkiezingen van de Tweede Kamer en het Europees Parlement aanwijzen (voor de Kamerverkiezingen van november 2006 werden geen interne verkiezingen gehouden, omdat Bos de enige kandidaat was). Het partijcongres kan met een tweede meerderheid van de als 'bindend' beschouwde uitslag van de ledenraadpleging afwijken, maar het is moeilijk denkbaar dat het dat anders dan op procedurele gronden zal doen. In de PvdA veranderde er in 2002 voor het aanwijzen van de kandidaten vanaf plaats twee op de lijst niets; dat gebeurt door het afgevaardigdencongres.

De VVD veranderde haar kandidaatstellingswijze ingrijpend. In 2004 konden alle leden al deelnemen aan de verkiezing van de lijsttrekker voor de Europese verkiezingen en hun oordeel geven over de door het hoofdbestuur opgestelde 'voorkeursvolgorde' van de kandidaten vanaf plaats twee. In 2005 werden vervolgens de kandidaatstellingsreglementen als volgt aangepast. In de zomer van 2006 hadden binnen de VVD voor het eerst verkiezingen plaats voor de lijsttrekker voor de Tweede Kamerverkiezingen. In de strijd tussen Rutte, Verdonk en een derde kandidaat, werd de interne

verdeeldheid binnen de partij blootgelegd. Maar liefst driekwart van de leden bracht zijn stem uit.

Vervolgens konden zij ook de rest van de kandidaten rangschikken. Daarbij weken zij overigens nauwelijks af van de door het hoofdbestuur opgestelde advieslijst.

Binnen GroenLinks stond de positie van het partijcongres binnen de kandidaatstelling eveneens ter discussie. In maart 2005 wees het ledencongres een voorstel om de leden – zoals in de VVD – te laten stemmen over alle kandidaten op de lijst van de hand; het wilde deze beslissing zelf blijven nemen. Het congres besloot wel dat de leden via een referendum de lijsttrekker voor de Tweede Kamer- en Europese verkiezingen konden aanwijzen. Een dergelijk referendum was overigens ook bij de Kamerverkiezingen van 1994 gehouden, maar later weer afgeschaft omdat het in electoraal opzicht niet de meest aantrekkelijke uitkomst had opgeleverd. Het kwam in 2006 niet tot een ledenraadpleging, omdat alleen de zittende partijleider Halsema zich kandidaat had gesteld. Het GroenLinks-congres koos haar in oktober tot lijsttrekker. Ook bij D66 moest het partijcongres een veer laten, maar dit was eenmalig als gevolg van bijzondere omstandigheden. In deze partij wijzen de leden in een poststemming de kandidaten aan (wat ook weer gebeurde voor de Tweede Kamerverkiezingen van 2006), en het ledencongres de lijsttrekker. In mei 2006 besloot dit orgaan een verkiezing onder alle leden uit te schrijven voor het lijsttrekkerschap, omdat er waarschijnlijk al leden op vakantie zouden zijn wanneer hiervoor een speciaal congres zou worden gehouden. Er meldden zich in totaal acht kandidaten, maar de strijd ging voornamelijk tussen ex-minister Pechtold en voorzitter Van der Laan van de Tweede Kamerfractie. De verkiezingsstrijd tussen dit tweetal was soms zeer scherp van toon en net als bij de VVD deels op de persoon gericht. Uiteindelijk won Pechtold. Van de 8.000 stemgerechtigde leden had 47,5 procent een stem uitgebracht.

TOT SLOT

In alle Nederlandse politieke partijen is het partijcongres of de algemene ledenvergadering het hoogste orgaan. Opvallend genoeg is dat in de SP formeel niet het geval: daar is de partijraad 'het hoogste gezag binnen de vereniging', aldus de statuten. Het 'parlement' van de partij wordt geacht het partijbestuur te controleren, iets wat in de meeste andere partijen door het partijcongres gebeurt. Behalve bij D66 en later GroenLinks bestond het partijcongres van oudsher uit de afgevaardigden van de afdelingen, de basiseenheden van de partij. Electorale tegenslag leidde ertoe dat de meeste partijen zich organisatorisch vernieuwden: om de communicatie met de achterban te verbeteren, boden zij hun leden meer mogelijkheden om hun stem binnen de partij op meer directe wijze tot uitdrukking te brengen. Dit had substantiële gevolgen voor de samenstelling en de functie van het partijcongres. In de plaats van de afgevaardigdencongressen kwamen de ledencongressen, die waren gebaseerd op het 'one person, one vote'-beginsel. D66 en GroenLinks kenden die al in onversneden vorm. Op het ledencongres van het CDA is nog iets van het getrapte stelsel gehandhaafd, en in de VVD kan afhankelijk van het onderwerp van systeem worden gewisseld. De PvdA continueerde het afgevaardigdencongres, evenals de SP, SGP en de ChristenUnie (hoewel deze partij wel een opiniërend ledencongres kent). Naast de samenstelling veranderde ook de positie van het congres binnen de partijorganisatie. Het is nog altijd wel het hoogste orgaan, maar enkele belangrijke functies – de aanwijzing van de partijvoorzitter en de lijsttrekker, uitspraken over politieke kwesties – zijn overgeheveld naar de leden. De meeste partijen kennen het instrument van de ledenraadpleging, behalve de SP, SGP en ChristenUnie. Niet alleen in Nederland, maar ook in de ons omringende landen zijn de politieke partijen in toenemende mate 'gedemocratiseerd' – de formele mogelijkheden van het individuele partijlid om directe invloed uit te

oefenen op bijvoorbeeld de politieke opstelling van de partij of het aanwijzen van de partijleider zijn substantieel verruimd. De statutaire positie van het congres van de SP is echter onveranderd gebleven en daarmee de getrapte structuur van de partij. Dit heeft ongetwijfeld te maken met de gestage leden- en kiezersgroei van de SP: electorale tegenslagen die elders de aanzet gaven tot aanpassingen van de partijorganisatie bleven hier uit. Ook in dit opzicht is de SP een buitenbeentje in de Nederlandse politiek.

LITERATUUR

- Paul Lucardie en Gerrit Voerman, 'Op weg naar de verkiezingen: partijprogramma's en de selectie van kandidaten', in: Kees Aarts, Henk van der Kolk en Martin Rosema, red., Een verdeeld electoraat. De Tweede Kamerverkiezingen van 2006, Utrecht, 2007, 74-96.
- Ruud Koole, De opkomst van de moderne kaderpartij. Veranderende partijorganisatie in Nederland 1960-1990, Utrecht, 1992.
- Ruud Koole, 'Lijsttrekkersverkiezingen in Nederlandse politieke partijen', in: b en m, 33 (2006), no. 4, 253-265.
- Gerrit Voerman, 'De toetsing: partijvernieuwing in Nederland', in: Res Publica. Tijdschrift voor Politieke Wetenschappen, 45 (2004), no. 1, 201-213.
- Gerrit Voerman, 'Plebiscitaire partijen? Over de vernieuwing van de Nederlandse partijorganisaties', in: Jaarboek 2004 Documentatiecentrum Nederlandse Politieke Partijen, Groningen, 2005, 217-244.

SOCIALISTISCHE CONGRESSEN

IN HET VERLEDEN

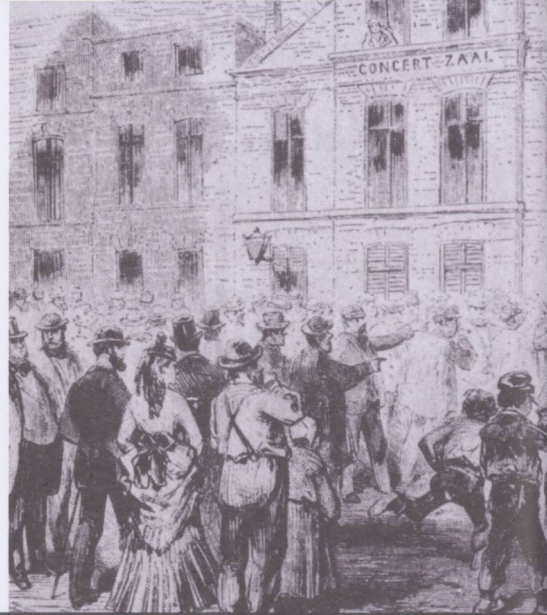

Tekst: Sjaak van der Velden

Op 24 november vindt het 15^e congres van de SP plaats. In de geschiedenis van het socialisme in Nederland zijn er natuurlijk vele partijcongressen geweest. Deze hebben allemaal hun sporen in de geschiedenis achtergelaten. Een kleine opsomming laat zien hoe invloedrijk congresbesluiten kunnen zijn.

EEN INTERNATIONAAL CONGRES (1872)

In de zomer van 1869 besloten enkele werklieden tot de oprichting van het *Nederlandsch Werklieden Verbond, Afdeling der Internationale Arbeidersvereniging* (NWV). Tegenwoordig kennen wij de Internationale Arbeidersvereniging (International Workingmen Association) beter onder de naam Eerste Internationale. Deze organisatie was in 1864 te Londen gesticht onder het motto: de bevrijding van de arbeidersklasse is het werk van de arbeiders zelf. Doel was om de arbeiders tot actie en organisatie te brengen. Die actie diende te bestaan uit economische vakbondsstrijd naast politieke strijd. Organisatie zocht men onder andere in het oprichten van vakverenigingen, maar vooralsnog lukte het niet om veel invloed uit te oefenen op de vakbeweging.

De internationale verloor het minime beetje invloed dat ze wél had na de Commune van Parijs en het vijfde congres. De Commune was een volksofstand die uitbrak na de nederlaag van de Fransen in de Frans-Duitse oorlog van 1871. Arbeiders veroverden de stad, maar werden uiteindelijk door het Franse leger op gruwelijke wijze verslagen. De Commune joeg alle behoudende krachten schrik aan en werd synoniem aan de zo gevreesde, goddeloze arbeidersmacht. Op het vijfde congres van de Internationale, dat in 1872 nota bene in Den Haag plaatsvond, terwijl ze in ons land nauwelijks leden had, kwam het tot een heftige uitbarsting en scheuring tussen 'anarchisten' en 'socialdemocraten'. Zoals zo vaak bij een strijd om beginselen, trokken de kemphanen Marx en Bakoenin alle registers open, inclusief persoonlijke aantijgingen. Door deze broedertwist waren de dagen van de Internationale weldra geteld.

DE MOEDER ALLER ORGANISATIES (1882)

In 1878, richtten enkele socialisten een *Sociaal-Democratische Vereeniging* (SDV) op. Dit groepje socialisten vergaderde vaak, maar daar bleef het bij. Later formeerde men een landelijk bestuur, wat in 1882 leidde

tot de formele oprichting van de *Sociaal-Democratische Bond*. Deze SDB was de voorloper van alle socialistische organisaties die in Nederland hebben bestaan. De arbeiders Willem Ansingh en Hendrik Gerhard waren de eerste leiders van de SDB, maar al snel werden ze overvleugeld door de voormalige dominee Ferdinand Domela Nieuwenhuis.

Op 12 februari 1882 was in Amsterdam het eerste congres van de SDB gepland. Dat had echter nog heel wat voeten in de aarde, want de zaal waar dit congres zou plaats vinden, werd op het laatste moment afgezegd. Onder druk van de politie durfde de eigenaar het niet meer aan, evenmin als de houder van het lokaal waar de socialisten vervolgens naar wilden uitwijken. Het congres vond daarom plaats in café Cosmopolite. Deze gebeurtenissen waren voor de SDB reden om in het vervolg in het geheim te congresseren.

Socialisten werden in die tijd zwaar gedemoniseerd en door de politie opgepakt. Hierdoor kregen veel socialisten het idee dat voor hen binnen deze maatschappij niets te halen viel. Het partijcongres van eind 1893 nam daarom met een krappe meerderheid een motie aan tegen deelname aan verkiezingen. Deze motie luidde: 'Het kongres besluit onder geen voorwaarde, ook niet als agitatiemiddel, mee te doen aan verkiezingen.'



OMSTANDERS BESCHIMPEN DE DEELNEMERS AAN HET CONGRES VAN DE INTERNATIONALE

prent: Haags Gemeentearchief

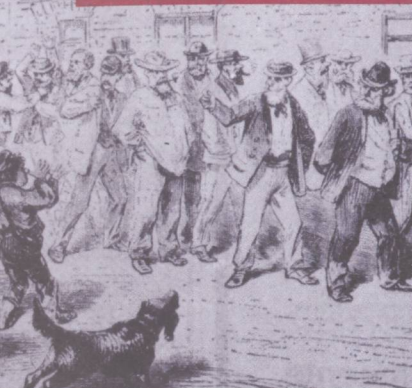

HET GEBOUW IN ZWOLLE

waar de SDAP werd opgericht



DE GEBORTE VAN DE HOOFDSTROMING (1894)

Na het besluit van het SDB-congres om niet meer aan verkiezingen deel te nemen, besloot een groepje sociaal-democraten dat het geen zin had om samen met revolutionairen (om van anarchisten niet te spreken) in dezelfde organisatie te blijven.

Op 26 augustus 1894 richtten zij een nieuwe sociaal-democratische partij op, de *Sociaal-Democratische Arbeiders Partij* (SDAP). De strijd tussen de nieuwe stromingen in de socialistische beweging werd wederom niet alleen met de pen uitgevochten, wat wel bleek toen de SDAP enkele maanden na de oprichting een openbare vergadering organiseerde. Op 1 oktober kwam men bijeen in Constantia te Amsterdam om uitleg te geven over de ideeën. Het ging er heet aan toe en aan het einde van de avond moesten de SDAP'ers vluchten voor woedende revolutionairen. Hun woede bleek echter niet meer dan stuiptrekkingen te zijn. In 1900 sloten de laatste SDB'ers zich ook bij de SDAP aan.

Binnen de SDAP ontstond vervolgens oppositie tegen de vele aanpassingen van principes. De partij deed er namelijk alles aan om bij andere klassen dan de arbeiders stemmen te trekken. De tegenstelling was er een tussen de

pragmatici, met de advocaat Troelstra aan het hoofd en de principiëlen, waaronder de dichter Herman Gorter, de sterrenkundige Anton Pannekoek, de dichteres Henriëtte Roland Holst, en de letterkundige Franc van der Goes. De verschillen van inzicht leidden tot heftige persoonlijke aanvallen in een partijorgaan, het sinds 1896 bestaande *De Nieuwe Tijd*. Troelstra en de zijnen beten echter geducht van zich af en het congres van 1906 nam een motie van zijn hand aan, waarin de Nieuwe Tijd-groep de schuld kreeg van de felle interne partijstrijd.

De oppositie voelde zich gesteund door buitenlandse voorbeelden. Het meest aansprekende hiervan was de Russische revolutie van 1905. Deze revolutie leidde ertoe dat veel socialisten weer heil zagen in een revolutie. Zo niet de gematigde SDAP'ers.

Naast de oude oppositie ontstond een groep jongeren met revolutionaire ideeën. Deze groep stond enigszins afzijdig van de 'oude' marxisten van De Nieuwe Tijd, maar voerde haar eigen strijd. In 1907 begonnen zij met een weekblad: *De Tribune*.

De leiding van de SDAP was in het geheel niet blij met de oprichting binnen de partij van een blad, waarover ze niets te vertellen had. Op het Utrechtse congres van 1908 beloofde de redactie van De Tribune zich in het vervolg te onthouden van persoonlijke aanvallen, vooropgesteld dat ook zichzelf niet meer op persoonlijke wijze zouden worden

bestreden. In de praktijk veranderde er echter niet veel en daarom schreef het partijbestuur een buitengewoon congres uit. Tijdens dit congres, dat in 1909 te Deventer plaats vond, werd met ruime meerderheid een resolutie aangenomen met een oproep om De Tribune op te heffen. In ruil daarvoor zouden de Tribunisten een marxistisch bijblad van de partijkrant mogen maken. De weigering van de oppositie leidde automatisch hun roeyement in. Het verdwijnen van een groep radicale jongeren betekende dat de partij de ingeslagen weg naar acceptatie van het kapitalisme verder voortzette.

DE LINKSE STROMING (1909)

Een week na het roeyementsbesluit besloten 250 Tribunisten tot de oprichting van een nieuwe partij als het partijreferendum de congresbesluiten zou bevestigen. Omdat het referendum het roeyement inderdaad bekrachtigde, werd op 14 maart 1909 in zaal Handwerkers Vriendenkring te Amsterdam de *Sociaal-Democratische Partij* (SDP) opgericht.

De nieuwe partij nam het beginselprogramma van de SDAP integraal mee, wat aangeeft dat het verschil tussen beide organisaties vooral

BEWIJS VAN **TOEGANG**
Oprichtingscongres
van de Partij van de Arbeid

Amsterdam 9 Februari 1946
Krasnopolsky (grote zaal)
Aanvang 10 uur v.m., zaal open 9.30 uur



HET PSP CONGRES
van 1968

zat in de vraag hoe het gezamenlijke doel bereikt kon worden. De SDP leek in deze beginperiode nog het meest op een troep generaals zonder leger. Er was sprake van een overwicht aan intellectuelen en gedurende de eerste jaren kwam er nauwelijks aanwas van nieuwe leden en al helemaal geen arbeiders. De leiding bleef een tiental jaren in handen van een driemanschap, bestaande uit de verzekeringsagent David Wijnkoop, de onderwijzer Jan Cornelis Ceton en de letterkundige Willem van Ravesteijn. Na de Russische revolutie van 1917 sloot de SDP, die inmiddels *Communistische Partij Holland* (CPH) heette, zich aan bij de internationale stroming van de Bolsjewieken. Deze stroming werd met het vorderen der jaren steeds meer een bijwagen van Russische belangen, die boven de belangen van de Nederlandse arbeiders werden gesteld. Dit heeft een echte groei van de CPH/CPN tot de opheffing in 1991 in de weg gestaan, ondanks het oprechte en keiharde werken van de vele duizenden leden.

**HET
EINDE
VAN DE
SOCIAALDEMOCRATIE?**
(1946)

Op 9 februari 1946 werd de *Partij van de Arbeid* (PvdA) opgericht. Een van de aanwezigen op het oprichtingscongres was Willem Hubertus Vliegen, dezelfde die in 1894 de SDAP hielp oprichten. Nu was hij

aanwezig bij de opheffing van de SDAP. Binnen de nieuwe partij was men overtuigd van het belang om niet te veel aan de vooroorlogse SDAP te herinneren. Rode vlaggen en het zingen van de Internationale werden daarom officieel in de ban gedaan. Veel gewone leden die hier niet goed mee uit de voeten konden, bleven zich toch opstellen als vooroorlogse sociaal-democraten.

Dat was voor de paar toegestroomde liberalen reden om zich terug te trekken; zij vormden de VVD. De PvdA maakte zich sterk voor de welvaartsstaat. Men omarmde het kapitalisme volledig, als het maar zo werd ingericht dat de arbeiders een fatsoenlijk leven kregen. Vooral 'vadertje' Drees is aan deze periode verbonden.

Angst voor en weersin tegen de internationale bewapeningswedloop bracht een groep socialisten ertoe zich af te keren van de PvdA, die Amerika steunde, maar ook van de CPN, die Rusland steunde. Moesten zij een nieuwe partij oprichten? Flink veel mensen spraken zich uit voor een dergelijk initiatief en eind januari 1957 vond in Amsterdam het oprichtingscongres plaats van de *Pacifistisch-Socialistische Partij* (PSP). Deze partij zou misschien het best als een utopisch socialistische beweging kunnen worden gekarakteriseerd. Het belangrijkste basisbeginsel was de principiële geweldloosheid waarmee men de bestaande maatschappij te lijf wilde gaan. Daarmee onderscheidde de PSP zich

duidelijk van de vooroorlogse anti-militaristische beweging, die wel tegen het leger was als onderdrukkend apparaat, maar een gewelddadige revolutie niet uitsloot. Verder was de PSP voor opzegging van het Nederlandse lidmaatschap van de NAVO en voor een federatieve wereldregering. Een van de oprichters, de ingenieur Piet Schut, bepleitte een 'noodzakelijke verandering in de doelstellingen van het socialisme, o.a. dat het zich aan moet passen aan de omstandigheden van deze tijd. Dus geen klassenstrijd en niet meer de idee, dat het doel verwezenlijkt kan worden uitsluitend door het proletariaat.'

WETHOUDERS- SOCIALISME

Tekst: Sjaak van der Velden

LEIDSE WETHOUDERS EXIT

Op 9 oktober vertrokken de SP-wethouders uit het Leidse college. Dit vertrek laat goed zien dat de SP twee grenzen trekt: de eigen ideologie en gemaakte afspraken. Wat was er aan de hand? Begin dit jaar mocht de Leidse bevolking zich in een referendum uitspreken over de vraag of men een sneltram door de binnenstad wilde, de RijnGouweLijn (RGL). Volgens de uitslag was 69% van de bevolking daar op tegen. In het collegeakkoord was afgesproken dat het referendum gerespecteerd zou worden, dat leek dus een duidelijke zaak. Omdat het provinciebestuur dreigt die lijn toch aan te leggen, willen de andere collegepartijen (GroenLinks, PvdA en Christen Unie) daar ondanks de duidelijke uitspraak van de bevolking wel over praten. Dat was voor de SP-wethouders Jonas en Keur aanleiding om na overleg met hun leden en gemeenteraadsfractie ontslag te nemen.

In de socialistische beweging heeft vrijwel vanaf het begin een discussie gewoed over deelname aan verkiezingen. Vervolgens werd deelname aan besturende organen ook al snel een onderwerp van gesprek binnen de beweging. De oude discussie heeft voor hedendaagse socialisten nog niets aan kracht ingeboet. Heeft het voor de partij nut om bestuursverantwoordelijkheid te dragen? Sterker nog; kunnen we als wethouder of zelfs minister de idealen van de partij dichterbij brengen? Versterken we het socialisme, vertaald in de eigentijdse termen rechtvaardigheid, gelijkwaardigheid en solidariteit als de SP bestuurders levert, of riskeren we af te glijden naar het niveau van een bestuurderspartij? Compromissen sluiten hoort bij meebesturen, maar waar leggen we de grens?

De SP debuteerde in 1995 op het terrein van de lokale beleidsvormende politiek: toen leverde de partij in Oss voor de eerste keer wethouders. Sinds de gemeenteraadsverkiezingen van 2006, die de SP een enorme winst bezorgden, telt Nederland zelfs bijna dertig socialistische wethouders. Dat ging niet zomaar, want er moest hard worden onderhandeld met de andere partijen. Ook binnen de eigen gelederen bestond soms flinke weerstand tegen deelname aan het college.

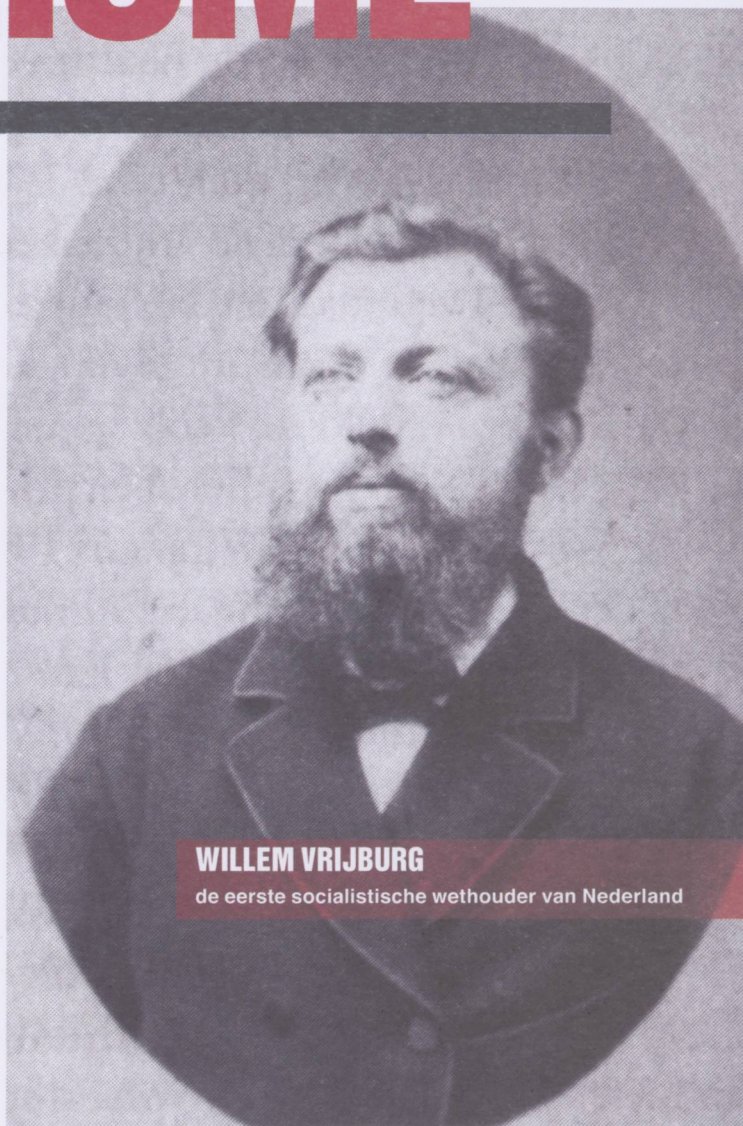

WILLEM VRIJBURG

de eerste socialistische wethouder van Nederland

Twee mensen in Leiden, een van de steden waar de SP tot begin oktober twee wethouders had, zaten dicht op het vuur: fractievoorzitter Antoine Theeuwen en ex-wethouder Paul Jonas.

Paul Jonas windt er geen doekjes om: volgens hem pakte de deelname van de SP aan het college van Burgemeester en Wethouders positief uit. "We hebben het beste minimabeleid van de G27, de 27 grootste steden van het land, met een witgoedregeling en een

collectieve ziektekostenverzekering. Ook hebben we een eind kunnen maken aan de onaangekondigde huisbezoeken van Sociale Zaken. Alleen als er sprake is van objectieve verdenking onderzoeken we of er sprake is van fraude. We treden dan streng en rechtvaardig op met respect voor ieders privacy.” De voormalige huisarts Jonas probeert voor de gewone mensen van Leiden het onderste uit de kan te halen. Als dit lukt, ziet hij hierin een “kleine invulling van mijn idealen.” Daar gaat het hem namelijk om: verwezenlijking van de socialistische idealen. “We leven gewoon in het kapitalisme, maar de dingen die wij kunnen doen voor de mensen vervullen me met trots. Ook al zijn we natuurlijk beperkt in onze mogelijkheden omdat ‘Den Haag’ onze grenzen bepaalt. In Leiden bestond vanuit de leden aanvankelijk weerstand tegen college-deelname, maar dat is nu grotendeels over. Iedereen ziet dat we als partij op deze manier goede dingen kunnen doen.”

**“IDEALEN
NIET
LATEN
VERDAMPEN
MAAR
REALISEREN”**

Antoine Theeuwen kan dit laatste alleen maar bevestigen. “Na een college van machtspolitiek hadden we nu een echt dualistisch bestuur, waarbij de raad controleert wat B&W doen. We doen niet aan handje-klap, maar proberen de bevolking bij standpuntbepaling te betrekken. Onze methode van werken is, na onderzoek proberen consensus te bereiken. Daarbij trekken we als SP twee grenzen. Wat is er afgesproken in het collegeakkoord, en wat is onze ideologie? Een aardig voorbeeld hierbij is de discussie over een eventuele openstelling van de winkels op zondag in de buitenwijken. Dat bleek vooral iets te zijn waar V&D en de supermarkten enthousiast van werden. Wij hebben

FERDINAND DOMELA NIEUWENHUIS,

het eerste socialistische Kamerlid in Nederland, verliet na korte tijd teleurgesteld de parlementaire politiek. Hij werd niet serieus genomen door de rechtse politici en bereikte daarom binnen de Tweede Kamer niets. In dezelfde periode groeide binnen de totale socialistische beweging echter toch het idee dat vertegenwoordigende organen een goed podium voor socialisten waren. Al kon men dan de wetten nog niet veranderen, het was in ieder geval een mooie plaats om de eigen ideeën voor het voetlicht te brengen. Op lokaal niveau zou het misschien zelfs mogelijk blijken om de zaken wel naar eigen hand te zetten. Vanuit die gedachte trad Willem Vrijburg in 1891 te Opsterland aan als de eerste socialistische wethouder van ons land. In 1914 werd hij gevolgd door de eerste burgemeester (Klaas ter Laan in Zaandam) en in 1939 door de eerste socialistische ministers.



OOK IN DE SLEUTELSTAD
naar het centrum van de macht

de gewone winkeliers benaderd en die zagen de plannen helemaal niet zitten. Daarom waren wij in dit geval tegen een referendum: de meerderheid van de bevolking zou waarschijnlijk uit eigenbelang voor iets hebben gestemd waar een belanghebbende minderheid tegen is. Vanuit onze idealen vinden wij dat wij dan moeten kiezen voor dit ‘beschermenswaardige minderheidsbelang’. Dat is in zo’n situatie de uitkomst van het afzetten van onze idealen tegen een probleem. Zo is onze deelname aan het college natuurlijk ook tot een einde gekomen. Begin dit jaar mocht de Leidse bevolking zich in een referendum uitspreken over de vraag of men een sneltram door de binnenstad wilde, de RijnGouweLijn (RGL). Volgens de uitslag was 69% van de bevolking daar op tegen. Omdat het provinciebestuur dreigt die lijn toch aan te leggen, wilden de andere collegepartijen (GroenLinks, PvdA en Christen Unie) daar wel over praten. Maar wij zijn volksvertegenwoordigers, wij zijn gekozen om de belangen van de inwoners van Leiden te verdedigen. En die willen duidelijk geen RijnGouweLijn door Leiden. Dat onze voormalige collegepartners er nu voor kiezen om ondanks de uitslag van het referendum tóch mee te werken aan de RGL, is echt diep teleurstellend. Niet alleen voor mij, maar ook voor de mensen in de stad. We hebben met vier partijen besloten een links college te vormen, en een referendum te houden over de RGL door Leiden. Als je een referendum organiseert en je wilt je aan de uitslag houden, dan moet je je later niet laten overbluffen door de provincie. En dan moet je zeker niet alsnog de RGL door Leiden aanleggen.”

COMMUNICATIE

Beide heren vinden communicatie met de bevolking heel belangrijk. Communicatie is niet alleen eenrichtingsverkeer, maar betekent ook luisteren. Vanuit de standpunten van de partij lijkt dat voor de hand te liggen, maar het moet voortdurend worden bewaakt. Theeuwen: “Natuurlijk belemmert meebesturen de mate van openheid die je kunt betrachten. Als je alles

zomaar in de krant zet, verzwak je je positie tijdens onderhandelingen. Toen we in de oppositie zaten, konden we vrijer naar buiten treden. Dat is gewoon een feit. Daarom is het des te belangrijker dat we heel goed communiceren met de bevolking en met maatschappelijke organisaties. Uiteindelijk moeten mensen zien dat we er voor en namens hen zitten.” Jonas is het hier helemaal mee eens. Eens in de week ging hij sowieso een middag de wijk in om te praten met mensen, maar ook liet hij aan zijn collega's in B&W zien “hoe belangrijk het is om met de bewoners te praten. Dat is iets wat wij als SP'ers hun echt moeten leren. Voor de meeste politici is het iets nieuws. Natuurlijk besprak ik als partijgenoot ook wel eens zaken met de fractie waar ze hun voordeel mee kunnen doen. Dat mag dan echter niet een dag later op straat liggen, anders verliezen wij onze geloofwaardigheid in het college. Ook de onderlinge communicatie tussen het afdelingsbestuur, de fractie en de wethouders is van groot belang voor een goed functioneren van de diverse geledingen.”

Theeuwen is tevreden over de communicatie met zijn partijleden, want zij houden hem scherp. “Dat was met die zaak rond de RGL ook zo; wij vonden dat dit een breekpunt voor ons moest zijn. Over democratie praten, maar een referendum naast je neerleggen: dat kan niet, daar doen we als SP niet aan mee.”

DE RISICO'S

Ook al probeer je als socialist de sociale samenhang in de stad te helpen bewaren en stel je grenzen, toch zijn er ook risico's verbonden aan het meebesturen. Risico's die je niet loopt als je aan de zijlijn blijft. Jonas noemt in dit verband de onverwachte bijwerkingen van het gevoerde beleid. “Zo moesten we na de sloop van echt slechte woningen en het bouwen van nieuwe woningen, betaald parkeren invoeren. Dat is moeilijk te verkopen aan mensen die eerst uit hun huis moeten en daarna ook al een hogere huur gaan betalen. Dat betaald parkeren komt dan voor die mensen als een extra kostenpost,

maar we zijn nog aan het zoeken naar een andere oplossing. Ook zoets zijn de bezuinigingen die we moeten doorvoeren op Sociale Zaken. We hebben daar gekozen voor een korting op de toeslag voor nieuwe kamerbewoners. Dat zijn bijvoorbeeld mensen die door een echtscheiding tijdelijk op kamers moeten wonen. Hun toeslag is verlaagd van twintig naar tien procent. Ik zag echt geen andere mogelijkheid, hoewel het voor mijn gevoel wel wringt. Zo kun je ook nog eens in conflict komen met partijgenoten die een andere pet op hebben.”

Verder speelt natuurlijk dat in een grote organisatie als de SP karakters gaan botsen en gekwetste ego's een rol spelen. Dit soort conflicten vormt een reëel risico, vindt ook de fractievoorzitter. “We gaan er echter van uit dat iedereen fouten kan maken, maar dat niemand een klootzak is. Het is van groot belang dat we doorgaan onszelf te verbeteren, zowel op basis van de partijpolitiek, als door het nastreven van behoorlijk bestuur. Onze mensen moeten professioneler worden en een soort technische training krijgen.” De laatste opmerking verraadt de achtergrond van Antoine, die tegenwoordig als huisman door het leven gaat, maar in een vorig leven bij Hewlett Packard werkzaam was als service and support manager. Naar zijn idee kunnen we als partij veel leren van de training en scholing die een dergelijk bedrijf zijn personeel geeft.

AMBTENAREN HET GROOTSTE PROBLEEM

Wat opvalt, is dat zowel Paul Jonas als Antoine Theeuwen als groot struikelblok het contact met de beleidsambtenaren van de gemeente noemen. Volgens Theeuwen is er sprake van een overheersende PvdA-cultuur, waar voor de SP moeilijk doorheen te breken was. Bij de ambtenarij heerst namelijk een zoals hij dat noemt 'olietankereffect': Als het eenmaal in beweging is, kun je het niet gemakkelijk meer bijsturen. Deze vierde macht moet volgens Jonas “duidelijk” worden

aangepakt en dat lukte volgens hem aardig. Ook daar geldt dat de SP'ers vertrouwen hebben moeten winnen, door contacten te leggen en met de ambtenaren te praten. Hun laten zien dat draagvlak voor het beleid niet alleen op kantoor, maar juist in de wijken moet worden verkregen.

HET NUT

Heeft het nut voor de SP om bestuurders te leveren? We hebben al gezien dat Paul Jonas daar positief over denkt, omdat de bewoners van Leiden nu hebben kunnen zien dat het verschil maakt wanneer er socialisten aan het roer staan, ook al kunnen ze niet alles voor elkaar krijgen wat ze zouden willen. In feite is dat dezelfde conclusie die de eerste SDAP-wethouders rond 1900 trokken en we kunnen zien dat ook dat een terechte conclusie was. De Amsterdamse wethouder Wibaut kreeg vanwege zijn inzet voor de volkshuisvesting niet voor niets de bijnaam 'Wiebouwt? Wibaut'. Nadat de politie tegen stakers optrad, spraken sommigen echter ook over de 'Kozakken van Wibaut'. Dat risico loopt een partij die niet aan de kant blijft staan.

Theeuwen en Jonas zijn voor een dergelijke ontwikkeling voorlopig nog niet bang, zolang we “acties blijven faciliteren en met iedereen praten, bouwen we ook het vertrouwen van de bevolking, ambtenaren en andere partijen op”, aldus de fractievoorzitter. De ex-wethouder verwoordt het anders: “Bij de volgende verkiezingen worden we afgerekend. Ik heb daar positieve verwachtingen over in verband met de resultaten die we voor de mensen hebben behaald, maar helemaal omdat wij ons als enige aan de afspraken hebben gehouden en de uitspraak van de meerderheid van de bevolking over de RGL niet naast ons hebben neergelegd. Zelfs als je eigenlijk voorstander van die sneltram bent, dan zal je democratische gemoed toch in opstand moeten komen tegen deze koe-handel.” Om alles optimaal te laten verlopen is een goede samenwerking

tussen de drie geledingen Leden, Fractie en Bestuurders van cruciaal belang. Dat dit ondanks zo nu en dan bestaande verschillen van mening in Leiden goed is geslaagd, blijkt wel uit het feit dat de drie geledingen samen de stekker uit het college hebben getrokken. In de woorden van Tim van Houten, de afdelingsvoorzitter: "Tot het allerlaatste moment hebben we geprobeerd de andere partijen te overtuigen dat we gezamenlijk aan het door Leiden gemaakte alternatieve vervoersplan moesten vasthouden. We hadden graag gezien dat dit college de provincie duidelijk had gemaakt dat dit geen manier van doen is. De provincie zet het mes op de keel en dat is echt iets anders dan onderhandelen. Voor ons blijft het vertrouwen van de kiezers én de referendumuitslag vooropstaan: geen sneltram door Leiden. Daarom hebben we uiteindelijk besloten uit dit college te stappen."

Kijk voor meer informatie over de geïnterviewden op:

WWW.LEIDEN.SP.NL/PERSONEN/ANTOINETHEEUWEN

WWW.LEIDEN.SP.NL/PERSONEN/PAULJONAS

Levensbeschrijvingen van de genoemde vroegere wethouders zijn hier te vinden:

WWW.IISG.NL/BWSA/BIOS/VRIJBURG.HTML

WWW.IISG.NL/BWSA/BIOS/WIBAUT.HTML

HET RIJKE

DEEL 29

Bart van der Steen

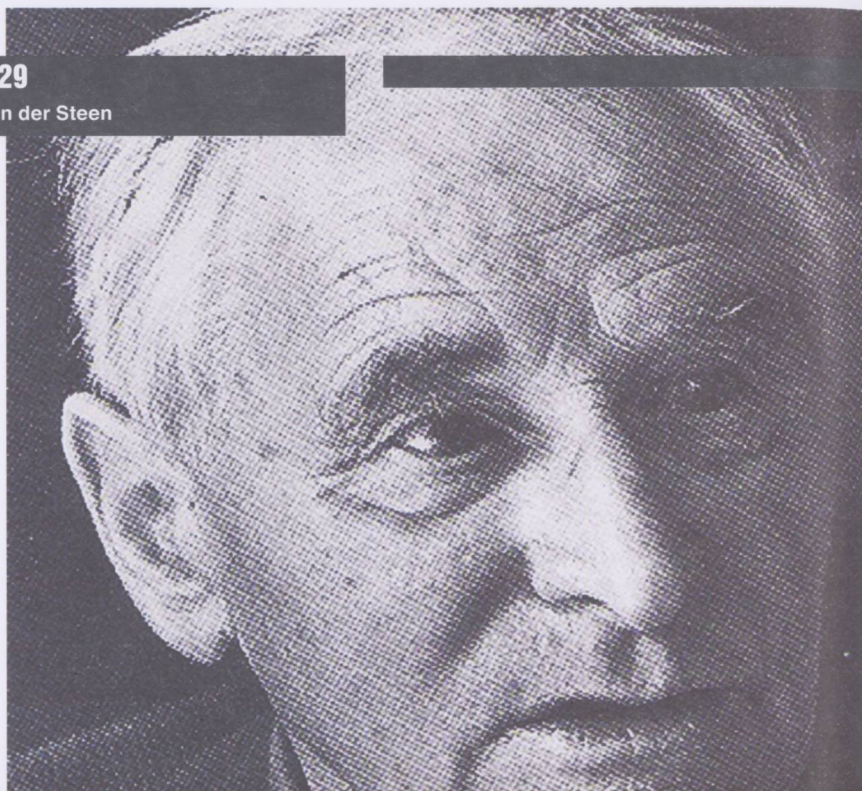

ANTON CONSTANDSE (1899-1985)

Anton Constandse verloor op zijn vijfde zijn vader. In 1919 werd hij lid van de Sociaal-Anarchistische Jeugd Organisatie. Hij leidde een sober leven en moest rondkomen van het geven van bijlessen en het verkopen van zijn eigen brochures. Constandse schreef voor anarchistische bladen als De Opstandeling, Opstand en De Moker. Later schreef hij ook boeken, zoals Grondslagen van het atheïsme (1926) en Grondslagen van het anarchisme (1938). Constandse kwam in de gevangenis nadat hij in 1927 in De Vrije Socialist

mariniers had opgeroepen dienst te weigeren. In 1940 zetten de Duitse bezetters hem gevangen in kamp St. Michielsgestel. Na de oorlog werd hij redacteur van het Algemeen Handelsblad.

RADICAAL BESTRIJDER VAN RELIGIE

'God – dat is dwaasheid en lafheid; God, dat is schijnheiligheid en leugen; God, dat is tyrannie en ellende – God, dat is het kwaad.' Met



ROOIE LEVEN

deze felle woorden – een citaat van de Franse anarchist Proudhon – beëindigde Anton Constandse in de jaren twintig van de twintigste eeuw een van zijn vele brochures. Constandse schreef over veel onderwerpen, zoals anarchisme en vakbondsstrijd, maar de bestrijding van religie kwam voor hem in deze periode op de eerste plaats.

ARBEIDERS MOETEN HET ZELF DOEN

Constandse werd geboren rond de overgang van de negentiende naar de twintigste eeuw en groeide op in een vaderloos gezin. Anton kwam uit een vrijzinnig milieu en bracht zijn jeugd door in Dordrecht en Den Haag. Hij werd opgeleid tot onderwijzer. Zijn pubertijd viel samen met de Eerste Wereldoorlog (1914-1918), waarvan de verschrikkingen grote indruk op hem maakten. Dit was een van de redenen waarom Constandse antimilitarist en radicaal socialist werd. Van de sociaal-democratie en haar leiders moest hij niets hebben, zij hadden de oorlogsinspanningen van hun regeringen jarenlang gesteund en hun achterban in de loopgraven aan hun lot overgelaten. Voor de vakbonden gold hetzelfde, 'weg ermee!', was zijn oordeel. Tegenover de sociaal-democratie plaatste Constandse het zelfstandig handelen van de arbeiders. Wanneer zij oorlogen wilden voorkomen en voor een betere wereld wilden vechten, konden zij niet vertrouwen op leiders, of dezen zich nu socialistisch noemden of niet. De arbeiders moesten het zelf doen.

Anton Constandse was een anarchist. Om toekomstige oorlogen te voorkomen móést het kapitalisme worden afgeschaft en een wereld worden gecreëerd waarin niemand macht had over een ander. Om dat te

bereiken was een revolutie noodzakelijk. Juist omdat arbeiders dit zelfstandig moesten bereiken was de bestrijding van religie zo belangrijk. Volgens hem werkte geloof 'verdommend'; in plaats van een wetenschappelijke kijk op de wereld propageerde zij het 'hogere'. Religie werkte ook afstompend; in plaats van vertrouwen in eigen handelen plaatste zij het geloof in God. Bovendien was geloven reactionair; religie bestreed de revolutie en pleitte voor 'orde en rust'. Arbeiders hadden zich neer te leggen bij hun schamel lot, God had het zo gewild!

Niet alleen op politiek, maar ook op ethisch gebied keerde hij zich tegen religie. Constandse was een seksueel hervormer en een humanist. Hij was voor geboortebeperving, keerde zich tegen de achtergestelde positie van de vrouw en de preutsheid die het christendom beleed. Door haar dogmatische houding in deze kwesties hadden de christelijke kerken eeuwenlang onnoemlijk leed veroorzaakt.

TELEURGESTELD IN HET ANARCHISME

Constandse schreef tientallen pamfletten waarin hij religie bestreed. Door het hele land hield hij lezingen, waarbij hij overvolle zalen trok. Maar Constandse was ook actief op andere gebieden. Hij had een grote interesse voor literatuur en filosofie en schreef ook daar veel over. Daarbij was hij actief in verschillende anarchistische jongerengroepen, met eigen tijdschriften, zoals Alarm en De Moker. Regelmatig kwamen deze groepen in contact met justitie. Begin jaren twintig pleegden kennissen van Constandse een bomaanslag op een militair, waarbij geen slachtoffers vielen. Eind jaren twintig werd Constandse veroordeeld wegens opruiing, nadat hij had opgeroepen



BART VAN DER STEEN (1983)

is historicus en specialist in de geschiedenis van het socialisme in Nederland. Hij publiceert hierover in verschillende tijdschriften en schrijft regelmatig boekrecensies voor NRC Handelsblad. Hij was een tijdlang voorzitter van ROOD Leiden.

tot dienstweigering. Waren de jaren twintig voor hem een periode van fel activisme, de jaren dertig luidden een periode in van bezinning. Na zijn gevangenschap besloot hij zijn studie af te maken, zodat hij zijn gezin kon onderhouden. Constandse was in 1921 getrouwd, maar dit huwelijk strandde in 1926. In 1938 hertrouwde hij met Gerarda Hendrika van der Gaag, met wie hij een zoon kreeg. Met het aan de macht komen van Hitler in Duitsland en Stalin in Rusland leken de kansen voor een vrij socialisme steeds kleiner. De anarchistische beweging schrompelde ineen. Het uitbreken van de Spaanse burgeroorlog, waarin anarchisten, socialisten en communisten samen optrokken tegen de fascist Franco, bood nieuwe hoop. De samenwerking tussen deze linkse groepen was echter van korte duur. Constandse ging naar Spanje en zag daar met eigen ogen hoe de communisten de anarchisten bestreden en zo de revolutie om zeep hielpen. Terug in Nederland probeerde hij steun te vinden voor de Spaanse anarchisten en de Nederlandse anarchistische beweging te verenigen. Veel anarchisten keerden zich echter af van Spanje; zij waren tegen oorlog, door wie die ook

gevoerd werd. Ook over andere zaken kon men het niet eens worden. Zo bleef de anarchistische beweging in Nederland een klein en verdeeld clubje. Dat de Nederlandse anarchisten op een dergelijk cruciaal moment niet opstonden voor hun Spaanse kameraden kon Constandse niet bevatten. Door het uitblijven van steun brak er iets in hem. Hij keerde zich van de beweging af.

AFSCHEID VAN DE REVOLUTIE

Mede hierdoor bemoeide Constandse zich de laatste jaren voor de Tweede Wereldoorlog weinig meer met de actuele politiek. Toch werd hij direct bij het begin van de Duitse bezetting opgepakt. Hij werd als gijzelaar opgesloten in St. Michielsgestel, samen met veel andere politieke kopstukken, zoals Willem Drees. Hier maakte hij kennis met leiders van het politieke systeem dat hij altijd omver had willen werpen. Van onderlinge rancune was echter geen sprake. De groep gijzelaars in St. Michielsgestel hield zich gezamenlijk staande, bijvoorbeeld door het houden van discussiemiddagen. Constandse was één van de gevangenen die veel lezingen hielden. Aan zijn periode als gijzelaar hield hij bovendien belangrijke contacten over. Een van zijn medegevangenen was hoofdredacteur van het Algemeen Handelsblad. Na de oorlog regelde deze een baan voor Constandse bij de krant, als chef op de buitenlandredactie. De oud-anarchist werkte nu dus bij een liberale krant. Zolang men hem de vrije hand gaf, vond hij dat niet erg.

Dat was wederzijds: het werk van Constandse werd op de redactie van het Algemeen Handelsblad erg gewaardeerd. In het conflict tussen Amerika en de Sovjet-Unie, dat na de oorlog de kop opstak, benadrukte hij niet zozeer het tegenover elkaar staan van verschillende ideologieën, maar legde hij vooral de nadruk op de tegengestelde belangen van deze nieuwe wereldmachten in hun streven om voor zichzelf grondstoffen veilig te stellen. Door het werk bij het Algemeen Handelsblad kenden Constandse en zijn gezin voor het

eerst een periode van relatieve voorspoed. In de jaren twintig en dertig had hij moeten leven van de verkoop van zijn pamfletten en zijn lezingen, maar daarvan kon hij nauwelijks rondkomen. Door de vaste baan bij de krant beschikte hij voor het eerst in zijn leven over een vast inkomen. In 1951 promoveerde hij, op een onderwerp in de Spaanse letterkunde. Naast zijn journalistieke werk lukte het hem ook nog om vele boeken te publiceren.

In de jaren zestig brak een periode aan waarin Constandse zijn grootste bekendheid genoot. Nederland werd in deze jaren opgeschrikt door Provo en de opkomende studentenbeweging. Hierdoor nam ook de interesse voor het anarchisme toe. Constandse steunde Provo en het protest tegen de oorlog in Vietnam. Hij ging zich opnieuw bezig houden met anarchisme. Een nieuwe stroom van publicaties brak los. Hij werd een veelgevraagde gast om lezingen te geven. Na zijn 'pensioen' in 1964 schreef Constandse onder meer voor De Groene Amsterdammer en Vrij Nederland. Tussen 1968 en 1982 sprak hij voor de VPRO-radio. In de mogelijkheid van een revolutie geloofde hij echter niet meer. Constandse zag het anarchisme nu als een levensvisie waarbij humanisme en socialisme in elkaar samenvloeiden. Wel bleef hij het geloof afwijzen.

CONSTANDSE EN DE SP

Aan het einde van zijn leven heeft Constandse korte tijd contact gehad met de SP. In 1983 bracht de partij een brochure uit onder de titel Gastarbeid en Kapitaal. Daarin pleitte de SP ervoor gastarbeiders te laten kiezen of zij in Nederland een toekomst wilden opbouwen, waarbij het leren van de Nederlandse taal en mores een noodzakelijkheid was. Uitstel hiervan zou ertoe leiden dat deze groep tussen de wal en het schip terecht kwam. Ze zouden dan wel in Nederland leven maar geen deel van de Nederlandse samenleving worden en ook niet uit hun achtergestelde positie komen. De brochure van de SP – een poging om een discussie op gang te brengen over links en migrantenproblematiek – werd door andere linkse organisaties destijds

erg slecht ontvangen. SP'ers werden beschuldigd van racisme en het lonken naar 'Janmaatstemmers'. Als reactie bracht de SP een tweede brochure uit, met onder andere reacties van Constandse en de linkse schrijver Theun de Vries.

Terwijl De Vries zich niet van zijn beste kant liet zien, hij noemde de islam een 'religie voor nomaden en woestijnrovers', deed Constandse zijn best om tot een afgewogen oordeel te komen. 'Samenleven is slechts mogelijk door aanvaarding van één steeds in evolutie verkerend stelsel van regels omtrent het onderlinge sociale verkeer', zo stelde hij. Maar dat systeem moest vrijzinnig zijn, losstaan van religie. Net zozeer als hij zich in de jaren twintig tegen het christendom keerde, maakte Constandse nu ook bezwaar tegen de islam, dat evenzeer patriarchaal zou zijn, de vrouw een achtergestelde positie toekende en geboortebepaling tegenging. Van deze feilen had de Westerse beschaving zich al lang geleden vrijgemaakt. Men kon niet toestaan dat opnieuw aan deze waarden getornd werd. Deze analyse werd Constandse niet in dank afgenomen door zijn anarchistische kameraden, die geen goed woord over hadden voor de SP. Constandse stapte hierom zelfs uit de redactie van de AS, een anarchistisch tijdschrift waar hij al enige tijd aan meewerkte. Opmerkelijk is in dit verband dat de laatste jaren steeds meer christenen én moslims actief worden in de SP.

Het beschermen van humanistische waarden vormde één van de constante factoren in het leven van Constandse. De strijd tegen religie was daar nauw mee verbonden. Volgens hem werden elementair menselijke rechten, zoals zelfbeschikking en vrijheid van lichaam en geest, vooral bedreigd door het geloof. Voortdurend bleef hij hierover schrijven, spreken en discussiëren. Want om een vrije wereld te kunnen scheppen moesten de arbeiders volgens hem éérst vrij van geest zijn.

COLUMN

ZES ANTI-SP WETTEN

PvdA-minister Guusje Ter Horst gaat de inkomens van ministers met tien procent verhogen. Tegelijkertijd wil zij een einde maken aan de afdracht-regeling van de SP. Deze afdracht is een kroonjuweel van de SP. Onze volksvertegenwoordigers staan een groot deel van hun vergoedingen af aan de partij. Daarmee financieren we de scholingen en de acties van onze vrijwilligers. De afdracht gebeurt via een 'cessieovereenkomst', waarin SP'ers overheden opdragen hun vergoedingen over te maken aan de partij. Die houdt vervolgens de afgesproken afdracht in en maakt de rest van de vergoeding over aan de volksvertegenwoordiger.

Ter Horst heeft klachten gehad van burgemeesters die niet meer willen meewerken aan deze regeling. Ik kan me wel voorstellen welke politieke kleur deze bestuurders hebben. Dat is dan pech voor deze burgemeesters. De Vereniging van Nederlandse Gemeenten heeft vorig jaar nog onderzoek gedaan naar de overdracht van de vergoedingen en geconcludeerd dat hier niets mis mee is (VNG Magazine, 9 juni 2006). Het is immers niet aan de gemeente om te beoordelen wat volksvertegenwoordigers doen met hun vergoedingen.

Ter Horst stelt ook dat de afdracht-regeling niet past bij de eed die politici afleggen, en waarin is opgenomen dat zij zonder last zijn gekozen. De minister weet dat ook deze kritiek onzinnig is. Al in 1990 schreef toenmalig minister-president Ruud Lubbers dat speciale financiële verplichtingen van kandidaat-volksvertegenwoordigers tegenover



RONALD VAN RAAK
SP Tweede Kamerlid

hun partij alleen in strijd zijn met de eed, als zij direct tot doel hebben gekozen te worden (Nota van 15 maart 1990). Dat is met de afdracht-regeling van de SP niet het geval.

In het verleden heeft toenmalig Kamervoorzitter Frans Weisglas al eens onderzoek gedaan naar de afdrachtregeling van de SP. Hetzelfde geldt voor Johan Remkes, de voorganger van Ter Horst. Beide VVD'ers concludeerden dat de SP geen enkele wet overtreedt. Dat weet Ter Horst ook heel goed. Daarom kondigde deze PvdA-minister aan dat zij maar liefst zes wetten wil veranderen, om de huidige afdrachtregeling van de SP alsnog illegaal te maken. Dit misbruik zegt iets over de diepe crisis waarin de PvdA verkeert. Een politieke kat in het nauw maakt ondemocratische sprongen.

OVER DE AUTEURS

TINY KOX

(Zeelst, 1953) studeerde na de HBS-A in Eersel (1970) aan de HEAO in Eindhoven (1973) en haalde daarna zijn Kandidaats Rechten aan de Universiteit van Tilburg (1975), de plaats waar hij sinds 1973 woont. Na een carrière binnen de partij werd hij in 2003 gekozen als lid van de Eerste Kamer, waar hij nu voorzitter is van de SP-fractie. Vanuit zijn functie als voorzitter is hij ook lid van het partijbestuur van de SP.

RONALD VAN RAAK

(Hilvarenbeek, 1969). Historicus en filosoof, promoveerde op een studie naar Nederlands conservatisme. Voorzitter van het Wetenschappelijk Bureau van de SP; van 2003 tot 2006 lid van de Eerste Kamer, daarna lid van de Tweede Kamer. Schreef verschillende historische en filosofische boeken.

SJAAK VAN DER VELDEN

(Rotterdam, 1954) studeerde geschiedenis in Leiden. Tussen 1980 en 2000 was hij timmerman. In dat laatste jaar promoveerde hij op een onderzoek naar stakingen in Nederland. Sinds die tijd werkt hij bij het Internationaal Instituut voor Sociale Geschiedenis, en sinds juli 2007 ook voor de SP.

GERRIT VOERMAN

(Kampen, 1957) is historicus. In 2001 promoveerde hij op een boek over de CPN en de Communistische Internationale (1919-1930). Sinds 1989 geeft hij leiding aan het Documentatiecentrum Nederlandse Politieke Partijen (DNPP) van de Rijksuniversiteit Groningen. Hij publiceert veelvuldig over politieke partijen. Momenteel doet hij onderzoek naar de wijze waarop politieke partijen in hun relatie met kiezers en leden gebruikmaken van nieuwe informatie- en communicatie-technologie.

AANKONDIGING

DE VERGRIJZING BETAALBAAR



DE CIJFERS EN POLITIEKE KEUZES ACHTER HET VERGRIJZINGSDEBAT

De vergrijzing wordt onbetaalbaar! Met doembeelden worden voorstellen tot een verdergaande fiscalisering van de AOW, verhoging van de pensioenleeftijd en andere bezuinigingen verdedigd. Maar kloppen de doembeelden wel? In deze uitgave van het Wetenschappelijk Bureau analyseert Nico Schouten de cijfers en de aannamen; hij laat zien dat het antwoord 'nee' moet luiden.

In plaats van 'jong' tegen 'oud' uit te spelen, zou het doel moeten zijn de solidariteit te vergroten. De aandacht wordt teveel afgeleid van de échte uitdagingen van vergrijzing, zoals huisvesting en de organisatie van zorg. Behalve een analyse van de cijfers en de argumenten beschrijft 'De vergrijzing betaalbaar' ook de voorstellen van de SP om de échte uitdagingen aan te pakken.

"De vergrijzing betaalbaar" van Nico Schouten verschijnt ongeveer gelijktijdig met deze Spanning. Houd de SP-webshop in de gaten, waar het boekje te bestellen zal zijn.

WWW.SP.NL/SERVICE/GOEDEREN

AANBEVOLEN

HONDERDDUIZENDEN ACTIEKRANTEN TEGEN VERLENGING MISSIE URUZGAN

De Nederlandse missie in Uruzgan moet niet verlengd worden: dat is de boodschap van de actiekrant die het comité 'Troepen Terug uit Afghanistan' verspreidt. Het comité bestaat uit SP, GroenLinks, de coalitie Stop de Oorlog en het Platform tegen de Nieuwe Oorlog. De krant wordt uitgegeven in een oplage van 250.000 exemplaren. SP-buitenlandwoordvoerder Harry van Bommel: "In deze krant staan de argumenten achter de wens van de meerderheid van de bevolking, geen verlenging van de missie in Uruzgan. We kunnen en moeten de Afghanen echt op een andere wijze helpen."

Lees verder op:

WWW.SP.NL/NIEUWSBERICHTEN

FNV KOMT MET LOONEIS VAN 3,5 PROCENT

De onderhandelaars van de FNV-bonden gaan komend cao-seizoen de boer op met een maximale looneis van 3,5 procent. De totale onderhandelingsruimte is door Nederlands grootste vakcentrale becijferd op 4 procent.

Dat staat in de discussienota arbeidsvoorwaardenbeleid 'Kansen scheppen. Kansen pakken'. Na raadpleging van de achterban stelt de federatieraad – het parlement van de FNV – het cao-wensenpakket definitief vast op maandag 19 november. Cao-coördinator Wilna Wind: "Alle seinen staan op groen. Het wordt tijd dat werknemers het zoet van de aantrekkende economie in hun loon kunnen terugzien."

De discussienota geeft daarvoor verschillende mogelijkheden aan: naast een structurele loonsverhoging zijn afspraken over collectieve resultaatafhankelijke beloningen en eenmalige uitkeringen mogelijk. Maar ook: werkgeversbijdragen die de pensioenpremies van werknemers verminderen.

Lees verder op:

WWW.FNV.NL



D.N.P.P.

DOCUMENTATIECENTRUM
NEDERLANDSE POLITIEKE
PARTIJEN

SPANNING

WIJKEN EN BUURTEN



 **UITGAVE VAN HET WETENSCHAPPELIJK BUREAU VAN DE SP**

Verschijnt 11 keer per jaar, jaargang 9, nummer 10, november 2007

WIJKEN OF MENSEN

**Achterstandswijk, probleemwijk, prachtwijk, krachtwijk, aandachts-
wijk, volksbuurt, Vogelaarwijk.
Veel termen voor hetzelfde
verschijnsel. Vroeger noemden
sommigen dat een achterbuurt,
oorspronkelijk een term die sloeg
op de plaats waar die wijk lag,
namelijk achter de dure huizen die
de buurt aan het zicht onttrokken.**

De regering heeft veertig wijken in Nederland uitgekozen om er iets moois van te maken. Bijvoorbeeld de Rivierenwijk in Deventer. Daar wordt de komende tien jaar 28 miljoen euro uitgegeven voor de overbouw van de N337, trajectbegeleiders die jongeren zonder diploma weer teruggeleiden naar school, iemand die het vroegtijdig schoolverlaten moet bestrijden, huiswerkbegeleiding, hulp voor 500 mensen zonder werk, en banen voor 52 van hen. Dat zijn mooie plannen, maar een belangrijke vraag is uiteraard hoe deze buurten zijn uitverkoren. Wonen daar de mensen die er het slechtste aan toe zijn, gaat het in alle andere buurten zoveel beter? Er is nogal wat te doen over de criteria die hebben geleid tot de keuze voor juist deze wijken. Bijvoorbeeld het criterium 'percentage sociale huurwoningen'; blijkbaar vindt het ministerie veel sociale huurwoningen onwenselijk. Het criterium 'aandeel oude woningen' zou in zijn eentje van de Jordaan – toch een zeer populaire woonplek onder succesvol Amsterdam – een heftige probleemwijk maken. Ook hoe sommige criteria gemeten werden

roept vraagtekens op. Zo werd het opleidingsniveau in de wijk bepaald op basis van 'onderzoek' door een marktonderzoek-bureau; aan mensen werd gevraagd het aantal mensen in hun straat met een lage opleiding te schatten. Antwoorden op die vraag zullen sterk afhangen van hoe tevreden iemand is met zijn buurt en van hoe hoog de geïnterviewde zelf is opgeleid. Kortom, op de selectie is het nodige af te dingen. Maar de keuze is gemaakt en in deze Spanning komt de aanpak van de uitverkoren 40 wijken op verschillende manieren aan bod. Een ander maatschappelijk probleem dat ons al jaren wordt aangepreut is de dreigende vergrijzing. Nico Schouten heeft daar een mooi rapport over geschreven en laat zien dat we ons niet zoveel zorgen hoeven te maken. We sluiten weer af met een aflevering van het Rijke Rooie leven. Ook deze past in het thema van deze Spanning, want zij gaat over de beroemde Amsterdamse socialistische wethouder Wibaut die vooral bekend is geworden vanwege zijn aandacht voor het wonen.

INHOUD

- 3** DE TERRITORIUMDRIFT VAN DE WIJKAANPAK
- 5** ARMOEDEPACT ALS WIJKAANPAK
- 7** "CORPORATIES MOETEN ALS DE SODEMIETER ANDERE MORES ONTWIKKELEN"
- 10** DE VERGRIJZING BETAALBAAR
- 13** HET H-WOORD
- 19** COLUMN ONDERZOEK IN HET WILD

COLOFON

Spanning wordt uitgegeven door het Wetenschappelijk Bureau van de SP. Een abonnement kost 12 euro per jaar voor SP-leden en 25 euro voor niet-leden. De betaling gaat per incasso.

Abonnementenadministratie

Vijverhofstraat 65
3032 SC Rotterdam
T (010) 243 55 40
F (010) 243 55 35
E administratie@sp.nl

Redactieadres

Vijverhofstraat 65
2032 SC Rotterdam
T (010) 253 55 35
F (010) 243 55 66
E spanning@sp.nl

Redactie

Sjaak van der Velden (hoofdredacteur)
Diederik Olders

Redactieraad

Hans van Heijningen
Tiny Kox
Ronald van Raak
Arjan Vliegenthart

Basisontwerp

Thonik en BENG.biz

Vormgeving

Robert de Klerk
Gonnie Sluijs
Ashraff Tashta

Illustratie

Len Munnik

Foto cover

Roger Dohmen / Hollandse Hoogte



DE TERRITORIUMDRIFT VAN DE WIJKAANPAK

Tekst: Diederik Olders

Investeren in buurten met goede huizen, nieuwe straten en mooie pleinen is een goed idee. Maar los je daar de problemen van de probleemwijken mee op? Het huidige beleid is gericht op gebieden en leidt af van de echte problemen. Oplossingen komen vooral door een mensgerichte aanpak.

Het beleid van minister Vogelaar voor wijken en buurten klinkt in grote lijnen helemaal niet slecht. Gemeenten weten zelf het beste wat er nodig is, bewoners moeten bij de plannen worden betrokken, en de corporaties moeten hun opgespaarde geld maar eens investeren in de huurders. Deze voorstellen doen sterk denken aan de eerste drie voorstellen uit het wonen-hoofdstuk uit het SP-verkiezingsprogramma. Een goed begin van de minister: ze ging zelfs langs in de probleemwijken om met de mensen te praten. Maar de SP moet haar nog maar geen erelidmaatschap aanbieden. Want die gemeenten die het zelf het beste weten, die krijgen waarschijnlijk geen cent extra van het Rijk om de probleemwijken aan te pakken (zie kader 'Geen woorden maar euro's'). De bewoners mogen meepraten, maar *meebeslissen* als het om zoiets belangrijks als sloop gaat is er niet bij (zie kader 'Betere zeggenschap huurders'). En het geld van de corporaties is huurdersgeld, dat nu wordt geïnvesteerd in de wijk – bijvoorbeeld door sociale huurwoningen te slopen en daar voornamelijk dure koopwoningen te bouwen. Met deze regeling betalen huurders voor het opknappen van een buurt waar ze zelf niet meer mogen wonen.

DE WIJK ALS GEMIDDELDE

Toch zijn dat niet de grootste problemen van Vogelaars wijkenaanpak. Het grootste probleem van de wijkenaanpak is misschien wel dat het wijkgericht beleid is. Het feit dat in sommige wijken heel veel sociale, economische en leefbaarheidsproblemen tegelijk voorkomen, betekent nog niet dat dit aan die wijk ligt. Problemen in de wijk zijn niet per se problemen van de wijk. Natuurlijk is het zo dat de wijken met de slechtste huizen en voorzieningen bewoond worden door de mensen die er in de maatschappij het slechtst voorstaan. Wie het zich kon veroorloven te verhuizen, is al lang weg.

De slechte staat van onderhoud in de probleemwijken is echter niet de oorzaak van die problemen. Het is een lange Nederlandse traditie om te denken dat dit wel zo is. En dus wordt nog steeds gekozen voor het slopen van sociale huurwoningen in probleembuurten, om vervolgens voornamelijk (dure) koopwoningen terug te



bouwen. Dit beleid lijkt succesvol: na de herstructurering is het gemiddelde inkomen in de wijk hoger, men is gemiddeld beter opgeleid, minder werkloos enzovoort. Missie geslaagd. Maar niet voor de mensen die weg moesten uit de wijk, omdat zij het niet meer kunnen betalen om er te wonen. Zij zijn verhuisd naar de buurten die over vijf jaar worden gesloopt en zij nemen hun sociaaleconomische problemen met zich mee.

DE MENSELIJKE MAAT

Het gebiedsgericht denken, de territoriumdrift van de wijkenaanpak, voorkomt dat de problemen in de buurt worden aangepakt; de problemen van de mensen in de buurt. Terwijl er toch voldoende goede ideeën zijn. Geef bewoners echte zeggenschap over hun buurt, zeker als het om ingrijpende sloop- en bouwplannen gaat. Zorg dat bewoners voorzieningen zoals huisartsenposten, in de buurt hebben en niet kilometers ver weg. Zorg voor goede thuiszorg, zodat ouderen langer in hun buurt kunnen blijven wonen. Investeer serieus in armoedebeleid, zorg dat er een buurtagent is die de mensen goed kent, versterk de maatschappelijke vaardigheden van kinderen

en hun verantwoordelijkheidsgevoel voor de buurt, door ook op de basisschool maatschappijleer te geven en ze inspraak te geven op school en in de wijk. Kortom, laat de menselijke maat niet ondersneeuwen door de territoriumdrift van de grootschalige wijkaanpak. Voor nog veel meer goede ideeën over de menselijke maat in de wijken: zie het verkiezingsprogramma van de SP. Wel helemaal lezen, mevrouw Vogelaar...

OPROEP

Heeft u als Spanning-lezer een mooi voorbeeld van de menselijke maat in de buurt? Neem dan contact op met Diederik Olders via dolders@sp.nl

VIJFTIG JAAR 'WIJKAANPAK'

Vijftig jaar geleden kende Nederland al herstructurering van wijken: in de steden werd 'gesaneerd', wat betekende dat woningen die als krotten werden beschouwd werden gesloopt. De vrijgekomen ruimte werd vooral gebruikt voor economische functies en infrastructuur. Aandacht voor de voormalige bewoners was er nauwelijks. Dat veranderde gedurende de jaren zeventig, toen men ging 'bouwen voor de buurt'. Niet grootschalig saneren, maar buurten met flinke onderhoudsachterstand opknappen. Stadsvernieuwing heette het nu.

In de jaren tachtig kwam er kritiek op de kleinschalige en vooral 'stenen-gerichte' benadering van de stadsvernieuwing. Het doel van stadsvernieuwing werd het versterken van de concurrentiepositie van de stad en tegelijk werden 'probleemcumulatiegebieden' vastgesteld, waar sociale problemen zich opstapelden. Inmiddels waren de jaren negentig begonnen en durfde men in die cumulatiegebieden te beginnen met 'sociale vernieuwing', een aanpak die sinds eind jaren zestig als hopeloos paternalistisch gold. In 2003 vond toenmalig minister Kamp dat 56 prioriteitswijken een extra impuls nodig hadden. De impuls bleek in 2006 onvoldoende te zijn voor de hardnekkige problemen in de wijken. Minister Winsemius schrok zich rot toen hij een paar wijken bezocht en vond dat in 40 wijken de vlam in de pan dreigde te slaan. De huidige minister Vogelaar nam dat getal over en stelde 18 criteria op. De slechtst scorende wijken werden de Vogelaarwijken, of probleemwijken, of krachtwijken, of prachtwijken. In de herfst van 2007 hebben de 18 gemeenten met prachtwijken een of meerdere wijkactieplannen gemaakt, en heeft de minister ze op basis daarvan geld toegewezen.

Voor heel veel meer informatie over wijken en buurten:
www.kei-centrum.nl

GEEN WOORDEN MAAR EURO'S

Hoe zit het nou met de financiële paragraaf van het beleid van Vogelaar?

De huidige afspraken zijn, in het kort:

1. Corporaties betalen op basis van de WOZ-waarde van hun woningbezit een bijdrage

aan een investeringsfonds.

In totaal is dit een bedrag van 250 miljoen euro per jaar, 2,5 miljard in tien jaar:

- de minister verdeelt die 2,5 miljard over de 40 wijken,
- corporaties die niet in een prachtwijk zitten mogen ook gebruikmaken van het investeringsfonds, maar de prachtwijk-corporaties wordt het extra gemakkelijk gemaakt,
- 'pinnen' uit het investeringsfonds is niet gratis: de corporatie die extra geld nodig heeft moet een deel van haar bezit, ter waarde van het pinbedrag, aan het investeringsfonds verkopen, en
- corporaties die geld halen uit het investeringsfonds hoeven niet bij te dragen aan het fonds.

2. Corporaties gaan vanaf 1 januari 2008 winstbelasting betalen over hun sociale activiteiten. Dit moet 500 miljoen euro per jaar opbrengen.

3. Gemeenten en corporaties maken afspraken over de overige inzet door corporaties en gemeente in de wijken.

De bijdrage van het Rijk is echter bijzonder vaag. Minister Vogelaar zegt extra geld te hebben gereserveerd voor de 40 prachtwijken. Bij navraag door onder andere de SP-fractie in de Kamer noemt de minister investeringen (bijvoorbeeld Grote Steden Beleid) in de wijken die in de vorige kabinetperiode ook al werden gedaan. Daarnaast claimt zij dat andere ministeries ook in de wijken investeren. De vennootschapsbelasting voor corporaties is dan ook waarschijnlijk bedacht om de begroting van Wouter Bos sluitend te maken. Het geld is niet geormerkt en wordt dus niet per definitie in de prachtwijken geïnvesteerd.

BETERE ZEGGENSCHAP HUURDERS

Tijdens het verschijnen van deze Spanning bespreekt de Tweede Kamer een wijziging van de Wet op het overleg huurders verhuurder. Minister Vogelaar wil hiermee de zeggenschap van de huurders vergroten. Dit uitgangspunt heeft de steun van de SP. De SP wil op sommige punten wél verder gaan.

SP-Kamerlid Paulus Jansen is voorstander van beslissingsrecht voor huurdersorganisaties op enkele terreinen, terwijl het huidige voorstel slechts het informatie- en adviesrecht regelt. Daarnaast moet ondubbelzinnig geregeld worden dat huurdersorganisaties met een aantoonbaar grote aanhang nooit opzij gezet kunnen worden door een huurdersorganisatie met kleinere aanhang die de verhuurder beter gezind is. Een van de SP-amendementen bepaalt dat huurdersorganisaties ook informatie- en adviesrecht krijgen op de prestatieafspraken die de corporatie heeft gemaakt met de gemeente. Deze afspraken bepalen het beleid van de verhuurder op het gebied van sloop, nieuwbouw, renovatie en buurtbeheer. Daarom is het niet meer dan logisch dat huurders hierover kunnen meepraten. Het advies van de huurders kan dan meespelen bij de besluitvorming van de gemeenteraad over de prestatieafspraken.

Als er nieuws is over deze voorstellen, vindt u dat op www.paulusjansen.nl en www.sp.nl/wonen



ARMOEDEPACT ALS WIJKAANPAK

Tekst: Peter Verschuren, SP-wethouder sociale zaken in Groningen

De Vogelaar-aanpak van probleemwijken is weinig nieuws onder de zon – zeker als je wat verder terugkijkt, bijvoorbeeld naar de jaren zeventig van de vorige eeuw. Zet je de plannen af tegen de meer recente praktijk, dan is de verandering wél heel manifest. De aanpak in de Vogelaarwijken werkt pas als een stevige aanpak van armoede er deel van uitmaakt. In Groningen wordt daar inhoud aan gegeven met het 'armoedepact'.

DE KORREWEG IN GRONINGEN

Foto: Flickr.com/Koen de Koning



In 1996 kwamen de Groningse woningcorporaties met een alarmerende prognose: zonder ingrijpende maatregelen zou op korte termijn enorme leegstand ontstaan in de voorraad sociale huurwoningen. Er moest dus op grote schaal gesloopt worden, en wel de complexen die daar op basis van hun boekwaarde voor in aanmerking kwamen. Nieuwbouw van sociale huurwoningen werd taboe verklaard. In 1998 leidde dat tot afspraken met de gemeente om in tien jaar tijd 8.000 sociale huurwoningen te slopen of samen te voegen. Gelijktijdig veranderde de naam van de operatie van *herstructurering* in *wijkvernieuwing*, en werd het aanpakken van sociale problemen uitgeroepen tot doel ervan. Van sociale maatregelen was echter geen sprake en de plekken waar gesloopt zou worden, kwamen wonderwel overeen met de complexen die de corporaties vanwege boekwaarde en dreigende leegstand kwijt wilden.

Inmiddels is de situatie compleet anders. Dit jaar is er een nieuw Lokaal Akkoord gesloten waarin de gemeente Groningen en de corporaties veertien 'aandachtswijken' aanwijzen waarin ze de komende tien jaar aan de slag gaan. Sloop is nog steeds een middel dat ingezet wordt, maar op veel kleinere schaal – maximaal 400 huizen per jaar waartegenover 350 nieuw te bouwen sociale huurwoningen staan – en woningverbetering, het opknappen van de woonomgeving en energiebesparende maatregelen hebben een prominente plaats gekregen. Ook is de betrokkenheid van de wijkbewoners bij de planontwikkeling stevig vastgelegd en is er veel aandacht gekomen voor de sociale kant van de wijkvernieuwing. Corpora-

ties en gemeente hebben elk tien miljoen uitgetrokken voor allerlei sociale impulsen in de wijken. Over de besteding van het geld wordt per wijk uitvoerig overlegd met de bewoners, met als resultaat dat ook sociale projecten en maatschappelijke voorzieningen gefinancierd worden.

KANTTEKENINGEN

Worden de aandachtswijken daarmee nu prachtwijken? Ja en nee. De wijken zullen er prima uit komen te zien met een redelijk niveau aan maatschappelijke voorzieningen. Prachtwijken dus. Maar als er verder niets gebeurt, zullen de mensen die er wonen bovengemiddeld geconfronteerd blijven met werkloosheid, armoede, opvoedingsvraagstukken, gezondheidsproblemen, enzovoort. Probleemwijken dus.

In Groningen zijn twee van de veertien aandachtswijken terechtgekomen in de verzameling van veertig prachtwijken waar minister Vogelaar het verschil wil maken. De gemeente heeft inmiddels voor beide wijken een plan van aanpak ingediend, en wacht nu op duidelijkheid over de financiering van de maatregelen die erin opgenomen zijn. Het accent in de plannen voor beide wijken ligt op opvoedingsondersteuning, aanpak van 'multiproblem'-gezinnen, toeleiding naar werk of maatschappelijke participatie en veiligheid. Ik ben redelijk enthousiast over de afspraken in het Groningse Lokaal Akkoord en ik denk dat we op het goede spoor zitten bij de extra inzet in onze Vogelaarwijken. Een aantal kanttekeningen mag echter niet ontbreken.

In de eerste plaats zit er een risico aan de grote financiële rol die de corporaties toebedeeld krijgen. Wie betaalt,

bepaalt. Meer en meer worden zaken die van levensbelang zijn voor het sociale klimaat in wijken afhankelijk van de bijdragen van woningcorporaties. Zolang daar goede afspraken over te maken zijn, lijkt er niets mis mee. Maar de zeggenschap over wat er in welke wijk gaat gebeuren verschuift hiermee wel van de gekozen overheid naar instellingen die in belangrijke mate gedreven worden vanuit hun financiële belangen. Wat gebeurt er bij onenigheid of bij andere prioriteiten van corporaties?

Verder is er nog heel veel onduidelijk over de financiering van de aanpak in de Vogelaarwijken. Het risico dat we vooral veel sigaren uit eigen doos gaan roken, is levensgroot aanwezig. En dan kan de aanpak in enkele wijken al snel ten koste gaan van het geld dat broodnodig is in andere wijken.

Ook tonen de heel voor de hand liggende en echt niet overdreven plannen voor de Vogelaarwijken vooral aan dat er veel te weinig geld is om de problemen écht aan te pakken. Uitvoering van de Groningse plannen vergt een extra financiële inzet (bovenop de gelden van het Lokaal Akkoord) van 35 miljoen euro voor vier jaar. Eenzelfde aanpak is ook hard nodig in onze twaalf andere aandachtswijken, maar daarvoor is geen cent.

OOG VOOR DE ÉCHTE PROBLEMEN

De Groningse aandachtswijken zijn over het algemeen mooie wijken met redelijk tot goede woningen. Dat ze het stempel probleemwijk krijgen, heeft alles te maken met de problemen van de bewoners. Lage huren en slecht buurtimago hebben ervoor gezorgd dat de huizen in de aandachtswijken voor een onevenredig groot deel bewoond worden door mensen die werkloos of arbeidsongeschikt zijn, die schuld-, opvoedings- en gezondheidsproblemen hebben, een beperkt sociaal netwerk, enzovoort. Eind jaren negentig leidde dat tot het plan om op de mooiste plekken grootschalig te slopen en dure koopwoningen terug te bouwen. Daarmee zou de wijk in een aantal statistieken een betere plek krijgen en waren de problemen weggepoetst. Inmiddels komt er gelukkig oog voor het écht oplossen van problemen.

Naast het garanderen van goede voorzieningen in de wijk, zijn daarbij wat mij betreft drie begrippen belangrijk: werk, participatie en armoedebestrijding. De afgelopen jaren was de inzet vooral gericht op het toeleiden naar werk van de kansrijke werklozen. Voor mensen die langer – soms al héél lang – ‘in de uitkering zitten’ was tot voor kort nauwelijks aandacht. Dat moet veranderen. Willen we echt het verschil maken in de aandachtswijken, dan zal ook dáár werk de norm moeten worden. Wat mij betreft heeft niemand die een uitkering ontvangt het recht om met rust gelaten te worden. Toeleiding naar regulier werk, eventueel gesubsidieerde arbeid of op zijn minst maatschappelijke participatie moet het parool zijn – in het belang van de mensen zelf. Willen we de problemen echt oplossen, dan is die taak onontkoombaar. Maar het is ook een heel moeilijke. Wie jarenlang aan zijn lot overgelaten is, kan niet even op afroep gaan werken of participeren. Daarvoor zullen eerst allerlei belemmeringen opgeheven moeten worden, en vervolgens zullen de betrokkenen vooral verleid en gestimuleerd moeten worden, in plaats van gestraft als ze niet meewerken. Dat vergt een individuele benadering waarin de mogelijkheden van de mensen centraal staan en waarbij heel veel gevraagd wordt van de sociale dienstmedewerkers die voor de stimulering moeten zorgen.

ARMOEDEPACT

Armoede moet om twee redenen hard bestreden worden. De belangrijkste reden is eenvoudig: geen mens verdient het om in armoede te leven. Het is ongezond, vernederend en afstompend. De tweede reden heeft met probleemwijken te maken; armoede is een enorme belemmering voor participatie in de samenleving. Wil je de opeenstapeling van problemen in de wijken tegengaan, dan zul je armoede tot grote prioriteit moeten maken.

In september presenteerde de gemeente Groningen het Groninger Armoedepact: een serie van 53 afspraken waarin tal van organisaties zich verbinden aan concrete taken om samen de armoede in de stad te lijf te gaan. De afspraken vloeien voort uit de praktijk – aan het pact liggen

gesprekken met veel organisaties ten grondslag waarin drie vragen aan bod kwamen: *wat merk je van armoede, wat moet eraan gebeuren, en wat kun jij of wat kan jouw organisatie daarin betekenen?*

De gemaakte afspraken zijn zo praktisch mogelijk. Met een aantal organisaties is bijvoorbeeld afgesproken dat zij actief mensen gaan wijzen op regelingen waar zij recht op hebben. De ene organiseert extra spreken hiervoor, de ander een promotiecampagne en een derde organisatie maakt tijd vrij om ouders te helpen bij het invullen van aanvraagformulieren. Ter voorkoming van schulden houdt de ene organisatie trainingen ‘omgaan met geld’, terwijl een andere organisatie vrijwilligers levert om mensen te ondersteunen bij het aanvragen van schuldhelpverlening. Ambtenaren zijn op de hoogte van de afspraken en kunnen mensen doorverwijzen naar deze organisaties.

De aanpak van Vogelaar – mensen meer betrekken, niet alleen in stenen investeren – verdient het om aangevuld te worden met stevig participatie- en armoedebeleid. Zo voorkom je dat de problemen alleen maar worden verplaatst naar wijken die daardoor de aandachtswijken worden van een toekomstige minister van Wonen, Wijken en Integratie.

MEER LEZEN

Het Gronings Lokaal Akkoord:

WWW.WERKENAANWONEN.NL

Het armoedepact:

WWW.GRONINGEN.NL/ASSETS/PDF/BROCHURE_ARMOEDEPACT.PDF



“CORPORATIES MOETEN ALS DE SODEMIETER ANDERE MORES ONTWIKKELEN”

WONINGBEHEER VOLGENS ANTISLOOPPROFESSOR ANDRÉ THOMSEN

Tekst: Diederik Olders

In 2002 kondigde hij de nieuwe woningnood aan; door de teruglopende nieuwbouw en de groot-schalige sloop van sociale huurwoningen zou er een ernstig tekort ontstaan. De Delftse hoogleraar André Thomsen kreeg gelijk en stelde vervolgens vast, dat het sloopbeleid gewoon doorging. Sterker nog, de plannen van sommige sloper-corporaties bleken nóg ‘ambitieuzer’. Voor Thomsen is dit een van de voorbeelden van irrationeel woningbeheer, ingegeven door vooroordelen en geheime agenda’s van wethouders en corporatiedirecteuren. Alleen door alle belanghebbenden in een rationeel besluitvormingsproces te betrekken, worden de wijken van de toekomst leefbaar.

Vorig jaar nam Thomsen afscheid van de leerstoel Woningverbetering en Woning-beheer aan de faculteit Bouwkunde in Delft. In zijn eigen woorden “gedwongen door de CAO”, maar niet voor lang. Direct daarna ging hij verder bij het onderzoeksinsti-

tuut OTB als hoogleraar Woningbeheer en Sustainable Housing Transformation (duurzame woningverbetering).

In uw afscheidsrede zegt u dat de wijk van de toekomst er al staat. Wat bedoelt u daarmee?

“Als je mensen uit de vastgoed- en corporatiewereld vraagt wat de levensduur van een woning is, dan antwoorden ze meestal ‘vijftig jaar’. Dat is gebaseerd op de economische levensduur en zegt niets over de technische staat van een woning. Verschillende delen van een woning hebben verschillende levensduren. En we kunnen de levensduur van een woning, technisch gezien, bijna oneindig verlengen. Het antwoord op de vraag hangt dus af van de keuzes die mensen maken. Je kunt het beter andersom bekijken: hoe lang moeten we nog met onze woningen? Ik heb berekend dat met het huidige sloop- en nieuwbouwbeleid we gemiddeld nog zo’n vierhonderd jaar moeten doen met onze woningen. Vandaar dat de wijk van de toekomst er nu al staat en

we snel moeten beginnen met het verbeteren van onze huidige woningvoorraad.”

Waarom worden er dan zoveel sociale huurwoningen gesloopt?

“Ik ben wel eens de ‘antisloopprofessor’ genoemd. Nou ben ik niet tegen sloop als daar goede redenen voor zijn. Ik ben wel tegen het gemak waarmee gesloopt wordt, om vaak heel opportunistische redenen. De afgelopen jaren heb ik onderzoek gedaan naar waarom corporaties eigenlijk slopen. Wat zijn de argumenten die zij geven? Kloppen die? Wat zijn de echte redenen? Wat blijkt: de argumenten voor het slopen van woningen stroken niet met de werkelijkheid. Want als het sloopargument ‘de slechte kwaliteit van de woningen’ is, dan is het vreemd dat de Nederlandse sociale woningvoorraad er technisch zeer goed voorstaat in vergelijking met omliggende landen, terwijl wij véél meer slopen dan die landen! In vergelijking met de eigenwoningsector slopen corporaties bijna zes keer zoveel terwijl sociale



SOCIALE WONINGBOUW
BEGIN JAREN 20

Foto: Flickr.com





ANDRÉ THOMSEN (1941) is hoogleraar bij het Delftse instituut OTB. Zijn onderzoeksgebied is Woning-beheer / Sustainable Housing Transformation. In de jaren zeventig was hij medeoprichter van het Nederlands Verbond van Huurders en het Landelijk Ombudsteam Stadsvernieuwing, beide inmiddels opgegaan in de Nederlandse Woonbond. Onder andere als 'bewonerscommissaris' bij corporatie Woonbron en als voorzitter van de Nationale Renovatieprijs zet hij zich in voor rationeel woningbeheer en duurzame renovatie als alternatief voor al te gemakkelijk slopen.

huurwoningen gemiddeld een betere kwaliteit hebben. Er blijken corporaties te zijn die veel slopen, zeg maar 'slopers', terwijl andere corporaties onder vergelijkbare omstandigheden juist helemaal niet slopen. De locatie, de grootte, de woningmarkt en de bouwactiviteit van de corporatie zijn allemaal belangrijk, maar ze blijken niet of nauwelijks samen te hangen met de sloopactiviteit."

Waar komt dat verschil dan wél vandaan?

"Het verschil tussen 'slopers' en 'niet-slopers' zit niet in de woningen maar in het beleid. Daarbij spelen vooroordelen, verborgen agenda's en bedrijfscultuur een belangrijke rol. Veel sociale verhuurders denken dat nieuwbouw beter en goedkoper is dan renovatie en transformatie, terwijl dat meestal niet zo is. Renovatie is bovendien duurzamer dan sloop.

Als je in een buurt woont waar sociale problemen zijn, en de woningen zijn van een sloper-corporatie, dan kun je ervan uitgaan dat je huis er niet lang meer staat. Slopen is de makkelijkste vorm van spreidingsbeleid. Maar er spelen vaak ook verborgen motieven. Veel corporatiebezit ligt op aantrekkelijke locaties, dat zijn dus goedkope woningen op dure grond. Slopen en herbouwen met – vaak duurdere – koopwoningen is voor corporaties een relatief gemakkelijke manier om winst te boeken, buurten waar ze anders veel energie in moeten steken te laten verdwijnen en de bedrijfswaarde van hun bezit te verhogen. Ook bij

gemeenten spelen verborgen motieven. Zo is het voor een gemeente interessant om te slopen. Bij slopen en nieuwbouw kunnen zij de kosten van de infrastructuur namelijk verrekenen in de grondkosten; bij renoveren niet. Ten slotte speelt ook de bedrijfscultuur mee. Slopen geldt onder bestuurders als moedig en sterk, en met opvallende nieuwbouw scoor je beter dan met renoveren. Welke wethouder wil nou geen goede sier maken met een project met 'visie', inclusief presentaties met fantastische 3D *artist impressions* van hoe het er uit komt te zien. De architect haalt ook gemakkelijker de vakbladen met een flitsend plan dan met een zorgvuldige levensduurverlenging. Niet-slopers daarentegen geven vaak aan sloop onnodig of zelfs ongewenst te vinden en andere doelen en middelen in te zetten om de waarde van het bezit te vergroten. Daar is de bedrijfscultuur meer gericht is op de sociale kant van het woningbeheer."

En waar komt die bedrijfscultuur vandaan?

"Daar heb ik geen verstand van. Wat ik wel weet is dat het begint bij het bestuur. Een met de nodige bestuurskracht doorgezet slooproject heeft een belangrijke voorbeeldwerking. Zelf heb ik het vermoeden dat het vrije ondernemerschap, met de topsalarissen die hun intrede hebben gedaan, de sector geen goed doet. Wat voor mensen trek je daarmee aan? Geldgeile types, die de wereld zien in termen van geld verdienen. Waardoor ze de besluitvormingsprocessen over bijvoorbeeld sloop vereenvoudigen tot een financiële kwestie."

U pleit toch voor rationeel woningbeheer?

"Natuurlijk moet woningbeheer financieel goed in elkaar steken. Maar rationeel betekent dat je alle belangen afweegt. Wonen is een sociaal-economische kwestie, en sinds de Woningwet ook een politieke. Het is een kwestie van beschaving dat we in Nederland willen dat iedereen een fatsoenlijke woning heeft. Wonen gaat over je thuisvoelen, je huis is voor jou als bewoner niet een stuk vastgoed, maar de plek waar je bed staat, waar je emotionele bestaanszekerheid aan ontleent. Je buurt is de plek waar belangrijke gebeurtenissen uit je leven

plaatsvinden. En dat is de reden dat je alleen met héél goede argumenten huizen en buurten moet slopen. Ik word giftig als bouwbazen zich oordelen over andermans woning aanmatigen: 'uw woning is toch niet meer van deze tijd.' De emoties van bewoners die daarmee te maken krijgen, de onmacht over zulke onvoorstelbare ingrepen in hun bestaanszekerheid, kun je niet terzijde schuiven. Ik vind het als wetenschapper een uitdaging om te laten zien dat een rationeel besluitvormingsproces die emoties wél respecteert."

Wat doet zo'n irrationeel besluitvormingsproces met een buurt?

"Het maakt mensen cynisch. Wat gebeurt er bijvoorbeeld als een corporatie met een verborgen agenda en overduidelijk onwaarachtige argumenten besluit dat een buurt gesloopt gaat worden? Vaak is het onderhoud van de woningen in die buurt al jarenlang tot een absoluut minimum beperkt. De mensen die het kunnen betalen, vertrekken uit de buurt. Het resultaat is een verloederende wijk, fysiek en sociaal-economisch. Dat heet 'planners blight' of plannenmakersziekte: het plan veroorzaakt de problemen, terwijl het wordt gepresenteerd alsof het plan er is om de problemen op te lossen. Als er dan ook nog een participatiecircus op touw wordt gezet waarin de bewonersbelangen ondergeschikt zijn aan het resultaat dat al van te voren vaststaat, haken de meeste bewoners af. Van zoveel onmacht bij een kwestie die diep in hun leven ingrijpt, worden mensen cynisch. Hun betrokkenheid met hun buurt, of de buurt waar naartoe ze moeten verhuizen, verdwijnt zo volledig. Vervolgprocessen om de sociale samenhang in een buurt op te bouwen, verlopen dan ook slecht. Als reden voor sloop wordt nogal eens genoemd dat het terugbouwen van koopwoningen een grotere sociale cohesie oplevert omdat buurtbewoners in koopwoningen meer betrokkenheid met de buurt zouden hebben. Daarmee worden niet alleen de huidige bewoners letterlijk afgeschreven, het argument deugt ook niet. Onderzoekers als Jan Willem Duyvendak en Reinout Kleinhans hebben dat al enkele jaren geleden aangetoond. En onderzoek van Marja



ANTISLOOP-ACTIE IN ROTTERDAM

Foto: Edwin de Voigt

Elsinga wijst uit dat niet zozeer de bezitsvorm maar de woonduur de betrokkenheid van bewoners bepaalt.”

Wat moet er volgens u gebeuren om het woningbeheer te bevrijden van irrationaliteit en cynisme?

“Ik had het al over de bedrijfscultuur binnen woningbouwcorporaties: ze moeten als de sodemieter andere mores ontwikkelen. Nu overheersen te veel de mores van het vastgoedbedrijf. Ik wil niet zeggen dat vastgoedwaarde en solvabiliteit niet belangrijk zijn, maar de maatschappelijke taak mag niet ondergeschikt zijn. Veel corporaties zijn dat volledig met mij eens zijn en hebben geld genoeg om de goede dingen te doen, kijk de prachtige jaarverslagen er maar op na. De praktijk is helaas anders, zonder dat we daar als samenleving invloed op hebben. De macht van de directeur-bestuurders is nu veel te groot en vooral onvoldoende *‘in control’*. Overheidstoezicht is daarvoor geen oplossing, daarvoor heeft de overheid zelf te veel eigenbelangen, zie de recente opstelling van Vogelaar en Bos. Maar het interne toezicht is ook onvoldoende, en gebeurt evenals de benoeming van commissarissen

bovendien in ondoorgroendelijke achterkamertjes”.

U bent toch ook commissaris, nu van Woonbron in Rotterdam? Ook via een achterkamertje?

“Nee, ik ben een huurderscommissaris. De huurders mogen ook een commissaris voordragen. Ik ben regelmatig gevraagd om die rol op me te nemen. Dat doe ik graag. Ik heb een haat-liefdeverhouding met corporaties. Aan de ene kant heb ik veel kritiek op de keuzes die gemaakt worden, aan de andere kant vind ik dat de corporaties fantastisch werk kunnen en moeten doen. Een goede commissaris is een kritische commissaris, maar dat wordt niet overal op prijs gesteld.”

Hoe kan de bedrijfscultuur van corporaties veranderd worden?

“Daar zijn twee dingen voor nodig. Er moet een stevig systeem van externe beoordeling komen en de invloed van bewoners moet beter worden. Om met het eerste te beginnen, in Engeland heb je de *Housing Associations*. Dat zijn een soort woningcorporaties maar met een bredere taak dan bij ons: volkshuisvesting, ouderenzorg, werk en inkomen, veiligheid en jeugd-beleid. Wat ze daar heel goed doen is dat ze regelmatig gevisiteerd worden door onafhankelijke audit-commissies. Die bestaan uit professionals uit allerlei gebieden. De visitatie is een openbaar beoordelingsstelsel, waarbij alle – en dus niet alleen financiële – criteria beoordeeld worden. Een slecht auditrapport? Dan krijg je minder geld en je kunt zelfs je taken en bezit kwijtraken. Het systeem werkt ook als een openbaar rapportcijfer. Een hoge beoordeling geeft veel prestige, bij een lage beoordeling daalt de directeur in de pikorde, want iedereen kan zien dat hij zijn werk niet goed doet. Dat laatste heeft nog wel het meeste effect op het functioneren van de organisatie. Zo’n streng, openbaar visitatiesysteem zou in Nederland ook niet misstaan. Wat dan heel belangrijk is, is dat bij de criteria de bewonersbelangen goed vertegenwoordigd zijn. En dan kom ik vanzelf bij de tweede manier om de bedrijfscultuur te veranderen: via de belangen van de bewoners. Ik vind dat bewoners als eerste belanghouders een veel zwaardere stem zouden

moeten hebben en in ieder geval instemmingsrecht moeten krijgen bij sloop- en renovatieprojecten.”

We hebben het nog niet echt over de rol van de gemeente gehad. Kan die een rol spelen bij rationeler woningbeheer?

“De gemeenten kunnen via de sloopvergunning heel gemakkelijk grenzen stellen aan sloopplannen. Ik pleit ervoor dat gemeenten die veel meer gaan stellen. Leg als gemeente bijvoorbeeld vast dat een sloopvergunning niet gegeven wordt voordat de effecten van de sloop goed zijn onderzocht. Milieueffecten bijvoorbeeld. Wat zijn de gevolgen van de enorme stroom slooppafval en kan dat allemaal wel gestort worden? Wat zijn de ruimtelijke consequenties van het feit dat we in de binnenstad minder woningen terugbouwen? Dat gaat ergens anders ten koste van vrije, groene ruimte. Wat zijn de sociaal-economische consequenties van de afname van goedkope woon- en bedrijfsruimte? Cultuurhistorische effecten: als iets niet op de monumentenlijst staat, betekent dat niet dat het geen cultuurhistorische waarde heeft. In Nieuw-Crooswijk in Rotterdam worden bijzondere Amsterdamse School-achtige woningen gesloopt zonder dat er enig cultuurhistorisch onderzoek is gedaan. Nu pas blijkt dat er een uniek blokje met hoge monumentale waarde tussen zit en wordt alsnog geprobeerd om dat te redden. Op gemeentelijk niveau zouden bewoners veel meer invloed moeten krijgen. Het gaat uiteindelijk om de effecten op hun levens. Daarom ben ik een warm voorstander van bewoners als wijkaandeelhouders.”

Ziet u dit nog gebeuren?

“We zullen wel moeten. Zoals gezegd, met het huidige beleid moeten we nog 400 jaar met onze huidige woningen doen. Dan kunnen we ze beter maar eens gaan opknappen en klaar maken voor een duurzame toekomst. Maar de tijden veranderen. Het feit dat er steeds meer bewonersprotesten zijn tegen sloop is een teken dat mensen het heft weer in eigen hand nemen en zich toch weer meer gaan inzetten voor hun buurt. Niet het slopen, maar het protest ertegen is de basis voor sociale samenhang in de buurten.”

DE VERGRIJZING BETAALBAAR

Tekst: Nico Schouten

Het is al weer enige tijd geleden (maart 2006) dat het Centraal Planbureau met een rapport kwam dat een sombere visie gaf op de stijgende kosten van de vergrijzing. De boodschap was dat er gauw maatregelen moesten worden genomen om te voorkomen dat de belastingdruk te hoog wordt. Dezelfde geluiden kwamen van een econoom als Lans Bovenberg, hoogleraar te Tilburg en directeur van Netspar, een denktank over pensioenen en overheidsuitgaven.

In april 2006 ging Wouter Bos mee in de visie dat er iets gedaan moet worden aan de oplopende kosten voor de AOW. Bemiddelde 65-plussers moesten er volgens Bos maar meer aan meebetalen.

Dat heeft hij geweten; zijn standpunt droeg bij aan de electorale neergang na de succesvolle verkiezingen voor de gemeenteraden. CDA en VVD die aanvankelijk nog geen duidelijk standpunt hadden gingen nadien tekeer tegen de 'Bosbelasting'. In maart 2006 kwam dit blad uit met een nummer gewijd aan de pensioenen in Nederland. Daarin stonden onder andere twee artikelen over de kwestie van de (volledige) fiscalisering van de AOW; het ene voor, het andere tegen. Het was de eerste keer dat in Spanning twee tegenover elkaar gestelde standpunten verdedigd werden. De reden hiervoor was dat verwacht kon worden dat de meningen hierover binnen de SP fors verdeeld zouden zijn. In het verkiezingsprogramma van 2003 werd fiscalisering afgewezen, maar in 2005 was de fractie in de Tweede Kamer toch over gaan hellen naar het andere standpunt. In de aanloop naar de vervroegde verkiezingen is weer gekozen voor het eerder ingenomen standpunt. Dit bleek vervolgens zeer breed in de partij gedeeld te worden. Later in het voorjaar ben ik begonnen aan een onderzoek dat is uitgemond in het rapport De Vergrijzing Betaalbaar. Daarin gaat het niet alleen over de AOW, maar ook over de uitgaven voor de gezondheidszorg en voor het wonen van ouderen.

PENSIOENLEEF TIJD

Hoewel er nu minder zorgelijk geschreven wordt over de kosten van de vergrijzing dan anderhalf jaar geleden speelt deze kwestie nog steeds. Begin oktober 2007 wijdde de Nederlandsche Bank er nog een symposium aan. Het accent ligt nu overigens meer op de gevolgen voor de arbeidsmarkt. Er dreigen forse



tekorten te ontstaan in een reeks van sectoren. Vooral in de zorg is dit een gevaar daar deze sector juist moet groeien in de komende jaren. Al jaren geleden werd duidelijk dat de zorgsector zal moeten groeien. Maatregelen zijn echter beperkt gebleven tot het opwerpen van belemmeringen voor de verdere kostengroei en tot het introduceren van meer commerciële vormen van marktwerking. Te vrezen valt dat deze benadering niet leidt tot een groei van het aantal zorgverleners, maar wel tot een toename van het aantal bureaumedewerkers... Op het genoemde symposium pleitte bankdirecteur Wellink voor een geleidelijke verhoging van de pensioenleeftijd naar 67 jaar met een maand per jaar. In de Verenigde Staten is hier al eerder toe besloten en kort geleden ook in Duitsland en Groot-Brittannië. In Duitsland komt hiertegen overigens het verzet op



gen. In mijn rapport vraag ik er toch aandacht voor omdat er wel degelijk overheidsgeld bij betrokken is. Via de reguliere begroting, maar ook via de belastingaftrek, in het bijzonder van de hypotheekrente. In 2006 gaat het om 12 miljard euro, waar tegenover 2 miljard inkomsten uit het eigenwoningforfait staan. Dit is meer dan de bijdrage van het Rijk aan de AOW; in 2006 een bedrag van 5,5 miljard euro. Toch ziet het er niet naar uit dat dit kabinet terugkomt op haar afspraak niet aan deze onkostenpost te tornen. Maar onder deskundigen, zoals de Raad van Economische Adviseurs, beginnen de meningen te veranderen.

ZORG

De groei van de kosten voor de zorg komt voor ongeveer een derde door de vergrijzing. De groei van de welvaart die tot uiting komt in hogere lonen en de uitvinding van nieuwe medische behandelingen zijn belangrijkere factoren. Er ligt een druk op de financiering via premies omdat er niet voldoende solidariteit in de samenleving zou bestaan. Wie het particuliere consumentisme aanwakkert en alleen daarin economische groei ziet, ondermijnt ongetwijfeld de solidariteit. Er dreigt een 'selffulfilling prophecy'. Bij de financiering ziet men echter al een verschuiving van lasten naar de oudere generaties, richting minder solidariteit dus. De plannen van dit kabinet om de AWBZ verder uit te kleden dragen hieraan bij. De groei van uitgaven voor de gezondheidszorg is helemaal niet verontrustend. Zo lang mogelijk gezond blijven wil toch in principe iedereen. Je hebt er heel wat meer aan dan aan een nóg plattere televisie.

gang. Door een hoge ambtenaar van het ministerie van SZW werd benadrukt dat het geen zin heeft de pensioenleeftijd te verhogen als er niet eerst voor wordt gezorgd dat mensen tussen de 60 en 65 jaar hun baan behouden of na een ontslag aan de bak kunnen komen. Het is zelfs zo dat iemand van 65 eerder via aan uitzendbureau aan de slag kan komen dan iemand van 61 jaar. Want een 65-plusser is goedkoper.

Een deelnemer aan de discussie pleitte voor een versoepeling van het ontslagrecht om meer kansen te creëren voor oudere 65-minners. Typisch een voorstel dat past binnen de tijdgeest. De vergrijzing wordt er bijgehaald om een maatregel te rechtvaardigen die om andere redenen door het VNO/NCW gewenst wordt. Het zal ertoe leiden dat ondernemers nog minder aanleiding hebben om te investeren in het

personeel dat zij in huis hebben. En daar ligt toch al een probleem voor oudere werknemers.

HUISVESTING

Er zijn nu al te weinig aangepaste woningen en zorgcomplexen. Er zijn wel plannen maar de verwezenlijking gaat traag doordat de overheid erg afhankelijk is van private partijen die er in willen investeren. Er is een onevenredige aandacht voor luxe voorzieningen, mede gevoed door de vooronderstelling dat vooral de doorstroming moet worden bevorderd. In het rapport De Nieuwe Woningnood uit 2004 is al aangegeven dat deze vooronderstelling gebaseerd is op een standsideologie. Huisvesting valt overigens buiten de gebruikelijke berekeningen van de vergrijzingskosten omdat bij de financiering geen rekening wordt gehouden met premies en belastingen.

GRAFIEK 1. POTENTIËLE BEROEPSBEVOLKING VRIJWEL STABIEL, 1900 - 2030

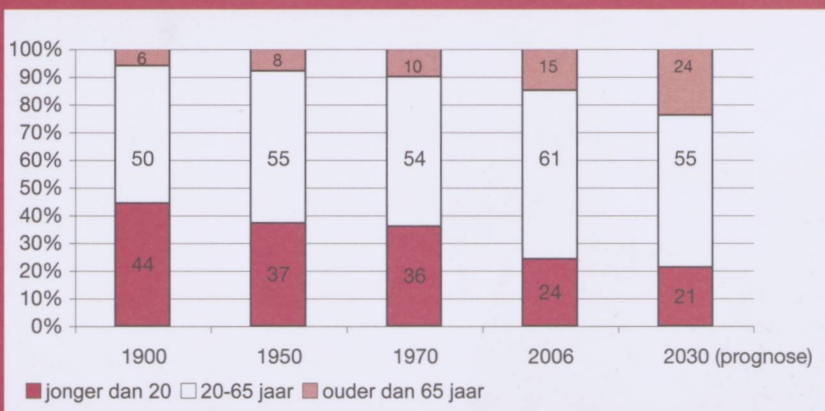

Bron: CBS

BELASTING- EN PREMIEDRUK

De zorgen over de kosten van de vergrijzing zijn vooral gebaseerd op de veronderstelling dat de belasting- en premiedruk, de zogenoemde collectieve uitgaven, niet mag stijgen. Oftewel, dat de economische groei uitsluitend moet leiden tot toename van particuliere consumptie. Zonder een dergelijke toename zou een prikkel voor meer inspanningen van mensen wegvallen en dus ook de economische groei stagneren, zo luidt

de theorie. Naar mijn mening is dit te simpel. Er zijn ongetwijfeld mensen die zo in elkaar zitten, maar ook heel veel mensen niet. Een hoger netto loon kan bijvoorbeeld een reden zijn om juist minder uren te willen werken. Dat kan hier en nu, maar ook jaren later door een vroegere pensionering.

De ramingen van het CPB komen neer op een gemiddelde economische groei van 1,7 % tot 2040. Hierin zit voldoende ruimte om de oplopende kosten van de vergrijzing te financie-

ren evenals de groei van particuliere uitgaven. Daarom kom ik in mijn rapport tot de conclusie dat de vergrijzing betaalbaar is.

Er moet verder op worden gelet dat de ramingen steeds van gemiddelden uitgaan. Geen aandacht is er voor sociale ongelijkheden die achter de gemiddelden verborgen zijn. Die worden in feite bestendig. Voor de SP zijn de ongelijkheden wel een punt van aandacht. Dit betekent ook dat het niet gaat om een gelijke groei van de belasting en premiedruk, maar om een zeker herstel van het aloude principe dat de sterkste schouders de zwaarste lasten moeten dragen.

LITERATUUR

DE VERGRIJZING BETAALBAAR.

De cijfers en politieke keuzes achter het vergrijzingsdebat - Nico Schouten, uitgave: Wetenschappelijk Bureau SP, Rotterdam 2007

BRONNEN

WWW.SP.NL/ONDERZOEK

WWW.MINVWS.NL/DOSSIERS/OUderen/VERGRIJZING/

WWW.CBS.NL/NL-NL/MENU/THEMAS/DOSSIERS/VERGRIJZING

DE VERGRIJZING BETAALBAAR



De cijfers en politieke keuzes achter het vergrijzingsdebat

Nico Schouten

HET RAPPORT 'DE VERGRIJZING BETAALBAAR' IS TE BESTELLEN VIA

www.sp.nl/service/goederen

De prijs is € 3,25



HET H-WOORD

Tekst: Sjaak van der Velden

Binnen plannen om wijken en buurten op te knappen, wordt steevast ruimte gemaakt om koopwoningen te bouwen. Die moeten dan worden gekocht door mensen die het breder hebben dan de bestaande bevolking, waardoor de samenstelling van de buurt verandert. Elders in deze Spanning kunt u lezen wat de bezwaren zijn tegen een dergelijke aanpak. Hier zullen we het vooral hebben over de hypotheekrenteaftrek. Deze fiscale regeling is immers van groot belang voor mensen die een huis willen kopen.

Al jaren gaan er stemmen op om deze regeling af te schaffen of af te zwakken, maar eigenlijk durft vrijwel niemand zijn vingers eraan te branden. Er wordt daarom wel gesproken over het 'H-woord', een zaak waar je maar beter vanaf kunt blijven als je politiek wilt overleven. Toch is de werkelijkheid anders, want de aftrek is al behoorlijk ingeperkt. Tussen 1914 en 1997 was alle rente aftrekbaar. In die dagen kon iemand die meerdere huizen in eigendom had en daarvoor hypotheek had afgesloten, de betaalde rente op alle leningen aftrekken. Zelfs met schuld gekochte auto's, boten, bankstellen kwamen voor aftrek in aanmerking.

De achterliggende gedachte bij het systeem was dat vooral een eigen huis een inkomstenbron vormde en dus belastbaar was voor de inkomstenbelasting. Het bedrag dat de eigenaar bij verhuur zou ontvangen diende daarom bij het inkomen te worden opgeteld. Dit heette de huurwaarde. Kosten die werden gemaakt om dit inkomen te verwerven (rente over schulden, onderhoud) mochten worden afgetrokken.

Tot 1971 waren daarom ook de onderhoudskosten aftrekbaar, maar toen veranderde er het een en ander. Omdat er voortdurend bezwaar werd gemaakt tegen de door de belastingdienst bepaalde huurwaarde stelde de wetgever het huurwaardeforfait in. De dienst bepaalde dit forfait aan de hand van de verkoopwaarde van de woning en dus niet meer aan de hand van de mogelijke huuropbrengst. In de nieuwe wet op de inkomstenbelasting kwam ook een eind aan de aftrek voor onderhoud en afschrijving, want de woning werd niet meer als een bron van inkomen gezien. De hypotheekrente bleef wel aftrekbaar, waarbij bevordering van het eigen woningbezit een belangrijk argument was. Of het door de renteaftrek kwam is nog maar de vraag want dat systeem bestond ook in 1945 al, maar het aandeel eigen woningen is na de oorlog fors gegroeid. Deze toename is te zien in grafiek 1 op



DE DOORSTROMING BEVORDERD

Foto: aloxe/flickr.com

pagina 14 en geeft aan dat tegenwoordig meer dan de helft van de gezinnen in een eigen woning woont. Omdat de toename een recente ontwikkeling is bestaat er een aanzienlijk verschil in het eigenwoningbezit tussen leeftijdsgroepen. Van de mensen jonger dan 65 jaar heeft 59% een eigen woning, bij de ouderen is dat slechts in 32% het geval.

In de kwart eeuw na 1971 was het tamelijk stil aan het front, hoewel er wel wat kleine dingen (tijdelijk) veranderden. Zo konden groot onderhoud en schilderwerk in 1983-1985 weer van de belasting worden afgetrokken. De grootste verandering vond plaats rond de eeuwwisseling. De wet Waardering Onroerende Zaken (WOZ) trad in 1997 in werking en vanaf toen gold de WOZ als basis voor de bepaling van het huurwaardeforfait. In 2001 doopte de nieuwe wet op de inkomstenbelasting het huurwaardeforfait om in eigenwoningforfait. De fiscale bijtelling geldt sindsdien nog slechts voor de eigen woning die hoofdverblijf is. Daarmee viel samen dat ook de renteaftrek nog slechts geldt voor de hypotheek op de eigen woning. Ook werd de aftrek beperkt tot een periode van maximaal 30 jaar. Drie jaar later, in 2004, kwam de bijleenregeling tot stand. Daardoor moet een eigenaar van de eigen woning bij verkoop de gemaakte winst eerst investeren in een nieuwe woning voor hij de hypotheekrente van zijn inkomen mag aftrekken. De genoemde wijzigingen in de aftrekbaarheid van de hypotheekrente verleidden voormalig staatssecretaris van financiën Steven van Eyck onlangs tot de volgende uitspraak: "De afgelopen tien jaar is de renteaftrek beperkt tot de aanschaf, de verbetering of het onderhoud van de eigen woning. Geen tweede woning meer of vakantiereisjes gefinancierd door een hypotheek dus. Bovendien is de duur van de renteaftrek beperkt tot 30 jaar. Recent is de



bijleenregeling ingevoerd. Die naam is briljant, een communicatieve vondst, want hij zou eigenlijk anti-bijleenregeling moeten heten. (...) Het is fascinerend als de politiek zegt: wij tornen niet aan de hypotheekaf trek. Maar ondertussen...¹

HOE WERKT DE AFTREK?

De eigenaar van een eigen woning telt bij zijn bruto inkomen het eigenwoningforfait op. Dat forfait bedraagt 0,6% van de door de gemeente vastgestelde WOZ-waarde met een maximum van € 8.900. Die maximering betekent dat woningen met een hogere waarde dan ongeveer anderhalf miljoen euro geen hoger forfait krijgen. Hiermee worden de mensen die een duurdere woning hebben fiscaal dus al bevoordeeld.

De in het fiscale jaar betaalde hypotheekrente voor de eigen woning mag vervolgens volledig van het bruto inkomen worden afgetrokken. In tabel 1 staat een vereenvoudigd rekenvoorbeeld voor mensen met verschillende bruto inkomens. In de eerste vier kolommen is ervan uitgegaan dat ze allen een huis van € 350.000 hebben en een hypotheek van twee ton tegen vijf procent rente. Deze aanname is voor kritiek vatbaar, want onderzoek van het CBS toont dat mensen per leeftijdsgroep ook een bepaald patroon vertonen. Mensen jonger dan 35 jaar hebben meestal een hypotheek die 80% van de waarde van het huis bedraagt, tussen de 35 en 65 jaar is de hypotheek 55% en boven de 65 30%. Jonge mensen die meestal minder verdienen, moeten zich voor een eigen huis dus ook dieper in de schulden steken.

In de onderste rij is het fiscale voordeel opgenomen ten opzichte van wanneer dezelfde mensen een huis huren. Ze betalen veel minder belasting, maar het onderhoud komt volledig voor hun kosten. Een huurder kan voor de meeste dingen een beroep op de verhuurder doen.

In de laatste kolom is uitgegaan van een huis van twee miljoen euro en volledige financiering. Het forfait is dan het maximale en de renteaftrek honderdduizend euro. Deze persoon verdient met dit huis bijna € 40.000 en betaalt nog maar 41% belasting. Het systeem bevordert niet alleen het eigen woningbezit, maar ook het kopen van duurdere woningen door mensen die meer verdienen. Of die doorstroming ook echt plaatsvindt, is uiteraard een andere zaak.

KRITIEK OP DE AFTREKREGELING

De bestaande praktijk bevordert het eigen woningbezit en de doorstroming naar duurdere woningen door mensen die meer geld hebben. Dat is mooi, maar kunnen we er ook kanttekeningen bij plaatsen?

Een argument tegen het huidige systeem is dat het de huizenprijzen opjaagt, waar iedereen uiteindelijk de dupe van wordt. Iedereen met uitzondering van banken, makelaars en notarissen. Als de aftrekregeling niet zou bestaan, dan zou de overheid met lagere belastingtarieven toch dezelfde opbrengst en

dus uitgaven kunnen financieren².

De verdeling is oneerlijk, wat blijkt uit tabel 1. Volgens de berekening van drie medewerkers van pensioenfonds ABP komt een derde van het fiscale voordeel terecht bij mensen die meer dan twee keer modaal verdienen en bijna de helft bij de groep tussen modaal en twee keer modaal³. Dat voordeel is dan wel uitgedrukt in euro's en niet in procenten van het eigen inkomen. De minst verdienenden in de tabel hebben procentueel een groter voordeel. De rijksten kunnen dat voordeel slechts benaderen door duurdere huizen te kopen, iets wat ze natuurlijk ook doen. Iemand die een half miljoen verdient neemt geen genoegen met een huis van € 350.000.

Overigens komt relatief veel geld bij jongere huizenbezitters terecht, omdat die zoals we al hebben gezien hogere hypotheekrenten hebben ten opzichte van de waarde van hun huis.

Een ander punt is dat de aftrek de schatkist ruim 10 miljard euro aan inkomsten scheelt. Met dat geld zou de overheid een hoop mooie dingen kunnen doen of andere belastingen verlagen. Ook hier is echter weer een bedenking op zijn plaats. Als de aftrekregeling niet zou bestaan, dan zouden de huizenprijzen mogelijk lager liggen wat weer een lagere overdrachtsbelasting, dus inkomsten voor de staat, betekent.

Een kritiek van geheel andere orde is dat door het huidige stelsel de eigenaren van eigen huizen worden bevoordeeld ten opzichte van mensen die huren. Als we uitgaan van de bovengenoemde kostenpost van 10 miljard voor huizenbezitters, dan steekt het bedrag dat door de staat jaarlijks aan huursubsidie (tegenwoordig huurtoeslag geheten) wordt uitgekeerd daartegen schril af. Dat bedroeg in 2006 namelijk slechts 1,8 miljard⁴.

Het komt erop neer dat in 2006 de gemiddelde ontvanger van huurtoeslag € 1.782 ontving en de gemiddelde huiseigenaar netto aan renteaftrek bijna € 2.700. Daar komt nog bij dat 88% van de huiseigenaren gebruik maakt van het recht op renteaftrek, terwijl slechts 32% van de huurders huurtoeslag ontving. De verdeling is dus niet alleen onrechtvaardig binnen de groep huiseigenaren, maar huiseigenaren als groep worden duidelijk bevoordeeld ten opzichte van huurders⁵.

GRAFIEK 1. AANDEEL KOOPWONINGEN IN PROCENTEN VAN HET TOTALE AANTAL WONINGEN, 1947-2006

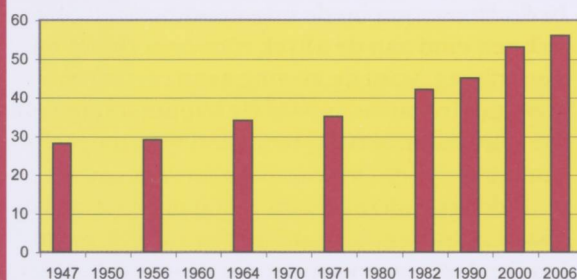

Bron: VROM, Cijfers over wonen 2004, feiten over mensen, wensen, wonen, Den Haag 2004, p. 109; VROM, idem 2006, Den Haag 2007, p. 8

TABEL 1. GEVOLGEN VAN DE HYPOTHEEKRENTAFTREK VOOR MENSEN JONGER DAN 65 JAAR AAN DE HAND VAN VIJF VOORBEELDEN.

	Voorbeeld 1	Voorbeeld 2	Voorbeeld 3	Voorbeeld 4	Voorbeeld 5
bruto inkomen	30.000	50.000	100.000	500.000	500.000
forfait	2.100	2.100	2.100	2.100	8.900
renteaftrek	10.000	10.000	10.000	10.000	100.00
loon voor belasting	22.100	42.100	92.100	492.100	408.900
	11,5%	42%	52%	52%	52%
belasting in hoogste schijf	981	4.816	20.733	228.733	185.469
sociale verzekeringen	6.630	9.189	9.189	9.189	9.189
Totaal inkomstenbelasting	8.318	16.275	41.262	249.262	205.998
netto inkomen (na kortingen)	25.028	37.071	62.084	254.084	297.348
netto belasting %	16,6%	25,9%	37,9%	49,2%	40,5%
fiscaal voordeel koop t.o.v. huurwoning afgezien van onderhoudskosten	22,8%	20,4%	9,8%	1,6%	18,9%

STANDPUNTEN OVER DE HYPOTHEEKRENTAFTREK

De genoemde problemen die voortvloeien uit het huidige stelsel roepen steeds meer kritiek op. Die kritiek wordt vaak beargumenteerd vanuit de hoge lasten voor de staat, maar linkse partijen voegen daar het rechtvaardigheidsbeginsel aan toe. Regeerpartij PvdA maakt haar standpunt niet meer kenbaar op de eigen website. In het verkiezingsprogramma uit 2006 kunnen we lezen dat de partij een maximale aftrek voorstond van 42%. In het regeerakkoord ging de partij akkoord met de volgende formulering: 'Deze kabinetsperiode vinden geen wijzigingen plaats in de fiscale behandeling van de eigen woning. Er zullen ook geen wijzigingen worden voorbereid of onderzocht voor de periode daarna.'

GroenLinks heeft een ander voorstel om de onrechtvaardigheden van de huidige praktijk te beëindigen. In plaats van de aftrek moet er een hypotheekrentesubsidie van dertig procent worden ingevoerd voor mensen die zonder hypotheek geen eigen huis kunnen kopen.

De SP wil de hypotheekaftrek garanderen en maximeren tot € 350.000, tegen een maximale belastingaftrek van 42 procent. Dat betekent dat er voor een huishouden met een inkomen van € 50.000 en een hypotheek van € 350.000 niets verandert.

Naast deze voorstellen van politieke partijen, zijn er ook niet-partijpolitieke ideeën in omloop. We lichten er daarvan een uit. In oktober 2007 publiceerde de VROMRaad het rapport 'Tijd voor Keuzes. Perspectief op een woningmarkt in balans'. De raad adviseert dat, 1. er een einde moet komen aan de bevoordeling van kopers boven huurders, 2. alleen de lagere inkomensgroepen geholpen moeten worden, 3. grote huishoudens meer hulp nodig hebben dan kleinere, en 4. rekening moet worden gehouden met regionale prijsverschillen. De

raad stelt een eigendomsneutrale woontoeslag voor waarin rekening wordt gehouden met de kwaliteit van de woning, de regionale waarde van de woning, het inkomen en de grootte van het huishouden. Deze woontoeslag moet de huurtoeslag, maar ook de hypotheekrenteaftrek en het woningforfait vervangen.

Welke oplossing er ook komt, één ding lijkt duidelijk: de hypotheekrenteaftrek in zijn huidige vorm heeft zijn langste tijd gehad. Het zou een goede zaak zijn als bij de keus voor een nieuw systeem goed rekening wordt gehouden met

KIJK OOK OP

WWW.PVDA.NL

RENTEAFTREK.EIGENHUIS.NL/

WWW.SP.NL/STANDPUNTEN

START.GROENLINKS.NL/STANDPUNTEN

WWW.VROM.NL

WWW.VROMRAAD.NL

NOTEN

- 1 Algemeen Dagblad 12 oktober 2007
- 2 VROMRaad, Tijd voor Keuzes. Perspectief op een woningmarkt in balans, Den Haag 2007, p. 116
- 3 Barthold Kuipers, Stephan Schüller en Onno Steenbeek, Lage inkomens en jongeren profiteren van hypotheekrenteaftrek, in: Economisch Statistische Berichten 11 augustus 2006, p. 360-362
- 4 VROM, Cijfers over wonen 2007
- 5 Weliswaar bestaan sinds 2006 de regelingen koopsubsidie en starterslening, maar vooralsnog is de invloed van die regelingen gering



HET RIJKE ROO

DEEL 30

Bouwe Olij



WIBAUT 'DE MACHTIGE' (1859-1936)

Florentinus Marinus (Floor) Wibaut werd op 23 juni 1859 in Vlissingen geboren in een redelijk welgesteld gezin. Op veertienjarige leeftijd vertrok Wibaut naar Amsterdam om onderwijs te volgen aan de Openbare Handelsschool. Na deze opleiding was Wibaut graag gaan studeren maar kreeg daar van zijn vader geen toestemming voor. In 1877 ging hij werken in Middelburg. Hier leerde hij zijn latere vrouw kennen en Pieter Lodewijk Tak die een hechte vriend werd en hem sterk beïnvloedde.

AMSTERDAM

In 1904 vertrok de familie Wibaut naar Amsterdam. Wibaut, die zich had opgewerkt tot directeur van een houthandel, was financieel onafhankelijk en zette zich volledig in voor zijn partij, de Sociaal-Democratische Arbeiderspartij (SDAP). Het gezin woonde in kiesdistrict 3, vlakbij zijn vriend Tak. Hij koos bewust voor deze buurt. De evenredige vertegenwoordiging bestond nog niet, net zo min als het algemeen kiesrecht. Maar de

beroemde SDAP-afdeling 3 was er tot dan toe als enige in geslaagd om sociaaldemocraten in de raad gekozen te krijgen. De eerste was in 1903 Henri Polak. Vanaf zijn komst in Amsterdam bemoeide Wibaut zich ijverig met het afdelingsleven. Hij wilde de actieve gemeentepolitiek in omdat theorie een mooi ding was, maar de drang om in de praktijk te werken sterker was. Bij de gemeenteraadsverkiezingen van 1907 werd Wibaut verkozen. Het was de tijd dat

de SDAP bij elke verkiezing in Amsterdam verdubbelde: 1906: 3 zetels, 1907: 6 zetels, 1911: 12 zetels.

GEMEENTERAADSLID

Dat in 1907 al voor deze opmars werd gevreesd bleek wel bij de installatie van Wibaut. De burgemeester kon het niet laten aan zijn felicitaties toe te voegen dat hij erop vertrouwde, dat de nieuw gekozen leden zouden inzien dat het in de Raad niet aankwam op grote woorden, doch op ernstige studie en ernstig streven in het belang der gemeente. Wibaut zette zich vanaf dag één in voor verbetering van de volkshuisvesting. Daarin samenwerkend met Van Tellegen, de directeur van de dienst Bouw- en Woningtoezicht en de latere burgemeester. In die tijd kwam er

E LEVEN

een aparte raadscommissie voor de Volkshuisvesting. Ook werd veel aandacht besteed aan verbetering van de arbeidsvoorwaarden. Zo werd voorgesteld het loon van gehuwden in gemeentedienst te verhogen van f 11,24 naar f 11,84 per week.

Burgemeester Van Leeuwen was woedend en stelde dat in zijn tijd je gewacht zou hebben met trouwen tot je die zestig cent had. Nu krijg je zestig cent omdat je trouwt. In 1907 richtte Wibaut samen met Tak het maandblad 'De gemeente' op. Het blad voor SDAP-raadsleden, dat ervoor zorgde dat zij goed geïnformeerd en geschoold werden. Wibaut heeft als redacteur daaraan zeer veel bijgedragen. De opvolger van 'De gemeente' heet 'Lokaal Bestuur'. Het bestaat nog steeds en voorziet elke maand PvdA raads- en statenleden van informatie.

WETHOUDER

Door de sterke toename van het aantal raadsleden kwam de vraag op of men niet ook bestuurlijke verantwoordelijkheid moest gaan dragen. Een discussie die wij ons nu nauwelijks kunnen voorstellen. Wibaut deelde de opvatting, die toen algemeen gold in de SDAP, dat een wethouderszetel pas kon worden ingenomen als men de meerderheid had. In 1910 schreef hij een uitvoerige brief aan de fractie over de tactiek om te voorkomen dat hij tot wethouder gekozen zou worden. Nog in 1912 keerde Wibaut zich als lid van het Partijbestuur tegen het positieve advies om partijgenoot Duys te kiezen tot de eerste SDAP-wethouder van Zaandam. Maar een jaar later lag het anders. De SDAP haalde toen een klinkende verkiezingsoverwinning. Meer dan 42 procent van de Amsterdamse kiezers stemde SDAP. Door het ongunstige districtenstelsel kreeg de partij maar 15 zetels ofwel 1/3 van de raad. Desalniettemin drie zetels meer dan in 1911. Na deze verkiezingen was er geen houden meer aan. Hoewel

Wibaut in de verkiezingskrant had geschreven dat er zonder een meerderheid van sociaal-democraten in de gemeenteraad geen enkele zekerheid bestaat, dat er iets gedaan kon worden ten dienste van een verbetering der arbeidersklasse, ging hij nu om. Op een ledenvergadering van de federatie van SDAP-afdelingen, besloten de bijna 900 aanwezigen om zitting te nemen in het college van B&W. Nadat de gemeenteraad in januari had besloten het aantal wethouders uit te breiden tot vijf was de weg vrij voor Wibaut. Die, zoals hij als voorwaarde had gesteld, de nieuwe portefeuille Volkshuisvesting, Arbeidszaken en Levensmiddelen kreeg. Toch duurde het nog tot maart 1914 voordat hij feitelijk werd gekozen tot wethouder. De reden: op het stadhuis kon men niet zo snel een kamer vinden voor de nieuwe wethouder.

VOLKSHUISVESTING

Wibaut staat bekend als de wethouder voor de volkshuisvesting (Wie bouwt? Wibaut!). Toch zat hij van de 15 jaar dat hij wethouder was alleen de eerste zeven jaar op Volkshuisvesting. De echte grote stadsuitbreidingen vonden plaats onder verantwoordelijkheid van die andere grote SDAP-wethouder, Salomon Rodriques de Miranda. Maar in zijn zeven jaar heeft Floor Wibaut veel tot stand gebracht. Het eerste dat Wibaut als wethouder oppakte was het plan 2.000 woningwetwoningen te bouwen. Dit plan was drie jaar daarvoor door de raadsfractie ingediend. Om het tempo erin te houden maar vooral om er zeker van te zijn dat elk woord zijn eigen overtuiging zou weergeven, schreef Wibaut de voordracht aan de gemeenteraad zelf. Het plan betrof inmiddels 3.500 woningen die door een eigen gemeentelijk woningbedrijf gebouwd moesten worden. De huur zou 50 tot 75% bedragen van de prijs nodig voor een sluitende exploitatie. Het tekort zou voor de helft door het rijk bijgedragen moeten worden op grond



BOUWE OLIJ (54)

is sinds 2002 voor de PvdA gemeenteraadslid in Amsterdam. Hij is 35 jaar PvdA-lid en is in die tijd op alle fronten actief geweest in en voor de partij. Van 1987 tot 1990 was hij de eerste voorzitter van het stadsdeel De Pijp en van 1999 tot 2001 was hij voorzitter van de PvdA-Amsterdam. In het dagelijks leven is hij directeur van zijn eigen stedenbouwkundig adviesbureau.

van de woningwet. In april 1915 ging de raad akkoord. Maar een goedgekeurd plan wil nog niet zeggen dat er ook gebouwd wordt. Er deden zich tal van problemen voor bij de realisatie. Problemen die ons vandaag de dag nog steeds bekend voorkomen. Zo waren er teveel architecten betrokken bij de bouw van de verschillende complexen. Er waren ambtelijke twisten tussen de Woningdienst en Publieke Werken en er was geen overeenstemming met het rijk over de dekking van het tekort. Maar in 1918 zou de bouw dan eindelijk starten in Noord, Transvaalbuurt en Spaarnammerbuurt. Woningen waar we nog steeds trots op kunnen zijn, met een grote architectonische waarde. Of zoals Wibaut zei als hij later de totstandkoming: 'maar dat staat er; knap als ze het afbreken'. Een uitspraak die Jan Schaefer 60 jaar later regelmatig herhaalde.

FINANCIËN

Van 1919 tot 1931 (met een onderbreking van 1927 tot 1929) was Wibaut wethouder van Financiën. Al direct bij zijn aantreden zette hij de grondbeginselen van zijn beleid uiteen: 'Ten

eerste, dat de gemeente om een gulden te kunnen uitgeven er eerst een moet hebben; ten tweede, dat de gemeente om een gulden te hebben, die eerst ergens moet nemen en ten derde dat de gemeente dezelfde gulden maar éénmaal kan uitgeven.' Het kwam er voor hem op neer dat de gemeentebegroting sluitend is, de belastingen progressief zijn en dat de uitgaven doelmatig zijn. Wibaut was niet bang om het progressieve tarief van de belastingen te verhogen. Daar kwam uiteraard verzet tegen, maar het leverde geld op voor een reservefonds dat in slechtere tijden goed van pas zou komen. Wibaut was een groot voorstander van gemeentebedrijven; hij was acht jaar wethouder gemeentebedrijven. Daarbij heeft hij altijd grote aandacht gehad voor de doelmatigheid van die bedrijven. Op zijn initiatief werd een gemeentelijke inspectie ingesteld, die alle bedrijven en diensten moest doorlichten op hun efficiency en die voorstellen aan B&W kon doen voor mogelijke verbeteringen in de organisatie. Hij heeft daarmee de basis gelegd voor een systematische efficiency-politiek. Een sterk staaltje van Wibaut als wethouder van Financiën was zijn buitenlandse geldlening. Hij heeft zich altijd sterk gemaakt voor een onafhankelijk leningsbeleid waarbij de banken geen oneigenlijke voorwaarden mochten stellen aan de gemeente. Toen Amsterdam in 1924 problemen had bij het aantrekken van geld, regelde Wibaut een lening bij een Engelse bank en pareerde daarmee de tegenwerking van de Nederlandse banken.

OPPERMACHT VAN DE RAAD

Wibaut hield krachtige pleidooien voor een sterke en zelfstandige positie van de gemeenten in het staatsbestel. In zijn memoires ('Levensbouw') schreef hij daarover: '...de veelzijdigheid der gemeentelijke bemoeiing, die het kenmerk is van gemeentelijk democratisch besturen, sluit uit, dat de onderdelen van de uitvoering dezer bemoeiingen door een rijkswetgeving zouden worden beheerst. De uitvoering van de gemeentebemoeiingen kan niet anders, althans doelmatig niet anders worden geregeld dan door plaatselijk, dat is dus, gedecentraliseerd.' Elders schreef hij: 'Het feit, dat de bevolking ter plaatse direct

bij de besluitvorming en bij de uitvoering is betrokken, maken de gemeenten in ons staatsbestel tot één der grondpijlers van de democratie.' Woorden die vandaag nog steeds actueel zijn. Evenals zijn standpunt over de positie van de gemeenteraad ten opzichte van het college van B&W. Wibaut was er een voorstander van, dat de wethouders niet alleen *door* de raad maar ook *uit* de raad werden gekozen. Ook vond hij het collegiale bestuur van B&W de geschiktste vorm voor de gemeentelijke democratie. Hij hechtte niet bijzonder aan vaktechnische kennis van wethouders. Het ging hem om de bestuursdeskundigheid, waarbij de adviezen van deskundige ambtenaren niet alleen moeten worden *gevraagd* maar ook *gewogen*. Daarom zal aldus Wibaut een wethouder nooit de wethouder van zijn ambtenaren moeten zijn, maar moeten de ambtenaren de ambtenaren van een wethouder zijn. Toen in 1912 een staatscommissie voorstelde de grondwet te wijzigen en de positie van de gemeenteraad ter discussie stelde, diende Wibaut een motie in op de ledenvergadering van de Vereniging van Sociaal Democratische Gemeenteraadsleden. Daarin werd gesteld dat: 'de voorstellen der Grondwetcommissie betreffende de positie van de gemeenteraden in het gemeentelijk bestuur, welke inhouden het wegnemen van den grondwettelijken waarborg dat de raad staat aan het hoofd van de gemeente, en de openstelling der mogelijkheid aan den Raad zijn voornaamste bevoegdheid, die van het bestuur, te ontnemen', de zelfstandigheid der gemeenten ten zeerste bedreigen en de motie dringt er vervolgens op aan: 'dat de oppermacht van den Raad uit democratisch oogpunt met alle energie dient te worden gehandhaafd.'

GEKOZEN BURGEMEESTER

Wibaut zou zich omdraaien in zijn graf als hij weet had van het inmiddels ingevoerde dualisme waarbij het bestuur van de gemeente niet meer berust bij de raad maar bij B&W is gelegd. Onlogisch zou hij het vinden als hij hoorde van de ideeën de burgemeester direct te laten kiezen, waardoor de positie van de gemeenteraad nog verder wordt uitgehold. Wibaut was een uitgesproken voorstander van de door de raad gekozen

burgemeester. Onbegrijpelijk zou hij het vinden dat inmiddels ook niet-raadsleden tot wethouder benoemd kunnen worden. Wibaut heeft tegen dit laatste verschillende malen heftig stelling genomen. Zo schreef hij onder de titel: 'Bestuur der Gemeente door den Gekozen Raad of door Ambtenaren?' dat de bestuursmacht en bestuursverantwoordelijkheid bij de gekozen volksvertegenwoordigers in de vertegenwoordigende lichamen moesten blijven en niet gelegd moest worden bij niet-gekozen deskundigen. Wibaut wilde deskundigen als adviseurs, niet als bestuurders.

AFSCHEID

Op zijn zeventigste werd Wibaut voor de laatste keer benoemd tot wethouder. Ter gelegenheid van zijn verjaardag werd hij door zijn partijgenoten en andere Amsterdammers op grootse wijze gehuldigd. Met veel vlaggen en muziek trok een stoet van meer dan 10.000 mensen langs zijn woning. Twee jaar later, in 1931, nam hij afscheid als wethouder. Hij overleed in 1936. Gezien zijn staat van dienst had Wibaut tijdens zijn wethoudersperiode terecht de naam 'de machtige' verworven. Na 24 jaar raadslid, waarvan 15 jaar ook wethouder, was hij de Grand Old Man van de sociaal-democratische arbeidersbeweging in Amsterdam geworden en eigenlijk ook een beetje van de stad.

BRONNEN

DR. G.W.B. BORRIE, F.M. WIBAUT. MENS EN MAGISTRAAT,

Den Haag 1987, Staatsuitgeverij

LEVENSBOUW, MEMOIRES DOOR DR. F.M. WIBAUT

Amsterdam, 1936, Querido 1936

WWW.IJSG.NL/BWSA/BIOS/WIBAUT.HTML



COLUMN

ONDERZOEK IN HET WILD

AANBEVOLEN

FNV ROEPT PENSIOENFONDSBESTUURDERS OP TOT ACTIE TEGEN BIRMA

Total, Chevron en SBM Offshore moeten hun activiteiten in Birma stoppen en de banden met het militaire regime verbreken. Doen ze dat niet, dan dienen de Nederlandse pensioenfondsen hun beleggingen in deze bedrijven terug te trekken. Dat is de strekking van een brief van FNV-vicevoorzitter Peter Gortzak aan de bestuurders van pensioenfondsen waarin de FNV vertegenwoordigd is.

De FNV richt haar pijlen specifiek op de olie- en gassector vanwege de grote inkomsten die hieruit voortvloeien voor het Birmese regime. Total, dat benzinepompen heeft in Nederland, evenals Chevron onder de naam Texaco en het bagger- en offshorebedrijf SBM – het vroegere IHC Caland – zijn westerse bedrijven die actief zijn in Birma. De FNV onderzoekt nog de betrokkenheid van een aantal zeer grote Aziatische bedrijven. Het gaat dan om Petro China, het eveneens Chinese Sinopec, Petronas uit Maleisië en het Koreaanse Daewoo.

Met de actie komt de FNV tegemoet aan de oproep van haar Birmese zusterorganisatie FTUB voor een boycot van de militaire machthebbers. Ook het Internationaal Verbond van Vakverenigingen (IVV) waarbij de FNV is aangesloten, steunt de oproep van de Birmezen die zwaar zuchten onder de repressie.

Tegelijk met zijn oproep aan de pensioenfondsbestuurders komt FNV-bestuurder Peter Gortzak met een concreet 10-puntenplan voor verantwoord beleggen. De FNV verwacht dat nu ook de pensioenkoepels VB, Opf en UvB pensioenfondsen zullen stimuleren een verantwoord beleggingsbeleid in te voeren en na te leven.

Lees verder op:

WWW.FNV.NL/DEFNV/ACTUEEL/NIEUWS/PENSIOENFONDSEN_BIRMA.ASP

WWW.SP.NL/WERELD/NIEUWSBERICHTEN

Criminoloog/socioloog Jan Dirk de Jong publiceerde onlangs zijn proefschrift *Kapot Moeilijk. Een etnografisch onderzoek naar opvallend delinquent groepsgegedrag van 'Marokkaanse' jongens*¹.

De Jong heeft zeven jaar onderzoek gedaan onder Marokkaanse jongeren uit Overtoomse Veld in Amsterdam-West. Het duurde lang voordat de jongens hem accepteerden. Aanvankelijk werd hij gezien als agent of als de zoveelste journalist. Maar na verloop van tijd won hij het vertrouwen van de groep, waardoor hij in staat was om gedrag te observeren dat normaal voor een onderzoeker verborgen blijft. Ik vind zijn keuze voor participierend onderzoek in dit geval zeer te prijzen. Te vaak bestaat onderzoek voornamelijk uit het herkauwen van tweede- en derdehands informatie. Er wordt veel over probleemjongeren geschreven, maar zelden met hen gesproken. Belangrijkste conclusie van De Jong is dat bij de Marokkaanse jongens die 'het meest uitgesloten zijn van de samenleving' niet zozeer sprake is van een groeiende onwil om maatschappelijk aangepast gedrag te vertonen als wel van een 'knellende onmacht'. Getracht wordt gezichtsverlies te beperken door de indruk te wekken dat ze er zelf bewust voor kiezen om zich crimineel te gedragen. Het is voor hen pijnlijk en vernederend om openlijk te erkennen dat ze eigenlijk niets anders kunnen of durven. Onderling hoeven zij zich niet te schamen voor het imago van 'kut-Marokkaan'. Op straat zijn ze juist trots op hun sociale identiteit.

Hun gedrag ten onrechte als typisch Marokkaans te bestempelen, heeft het

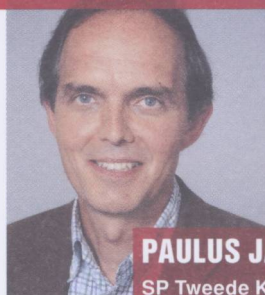

PAULUS JANSEN
SP Tweede Kamerlid

risico in zich dat dit proces wordt versterkt. Een kleine groep criminele straatjongens is niet meer te helpen, die moeten naar mening van De Jong strafrechtelijk worden aangepakt. Wel pleit hij ervoor om bij de preventieve aanpak prioriteit te geven aan 'het aanstormende talent': de jongste groep straatjongens, waar het perspectief op gedragsverandering het grootst is. De mensen die daarvoor worden ingezet moeten hun pappenheimers en de omgeving kennen als hun broekzak, terwijl het nu vaak passanten zijn die na een kort 'interventietraject' weer uit de buurt vertrekken. Indirect pleit De Jong naar mijn mening voor de terugkeer naar de oude werkwijze van buurtagent en jongerenwerker. Zij die de mensen iedere dag ontmoeten en leren kennen.

Wat mij betreft geldt dat ook voor SP-ers die zich bezighouden met de wijkaanpak, integratieproblemen en hangjongeren. Ga zo veel mogelijk praten met de betrokkenen, met inbegrip van de probleemgroepen, en doe onderzoek in de buurt. Dat is de beste basis voor een analyse die de oplossing dichterbij brengt.

1 Amsterdam 2007, Aksant, 262 p., ISBN 978-90-5260-276-9 Prijs: € 27,50

Bereikt Vogelaar de juiste mensen?

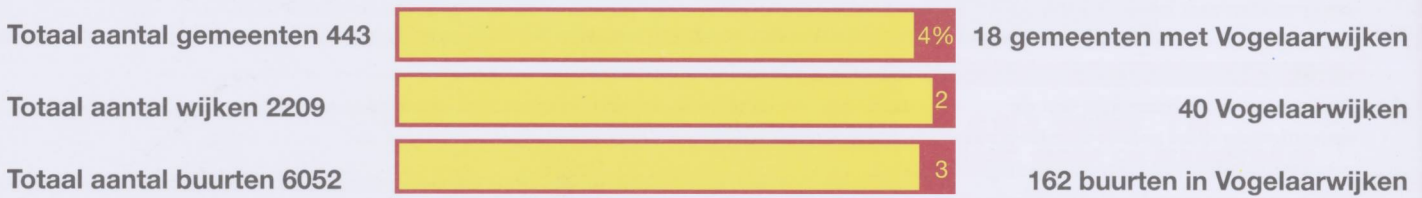
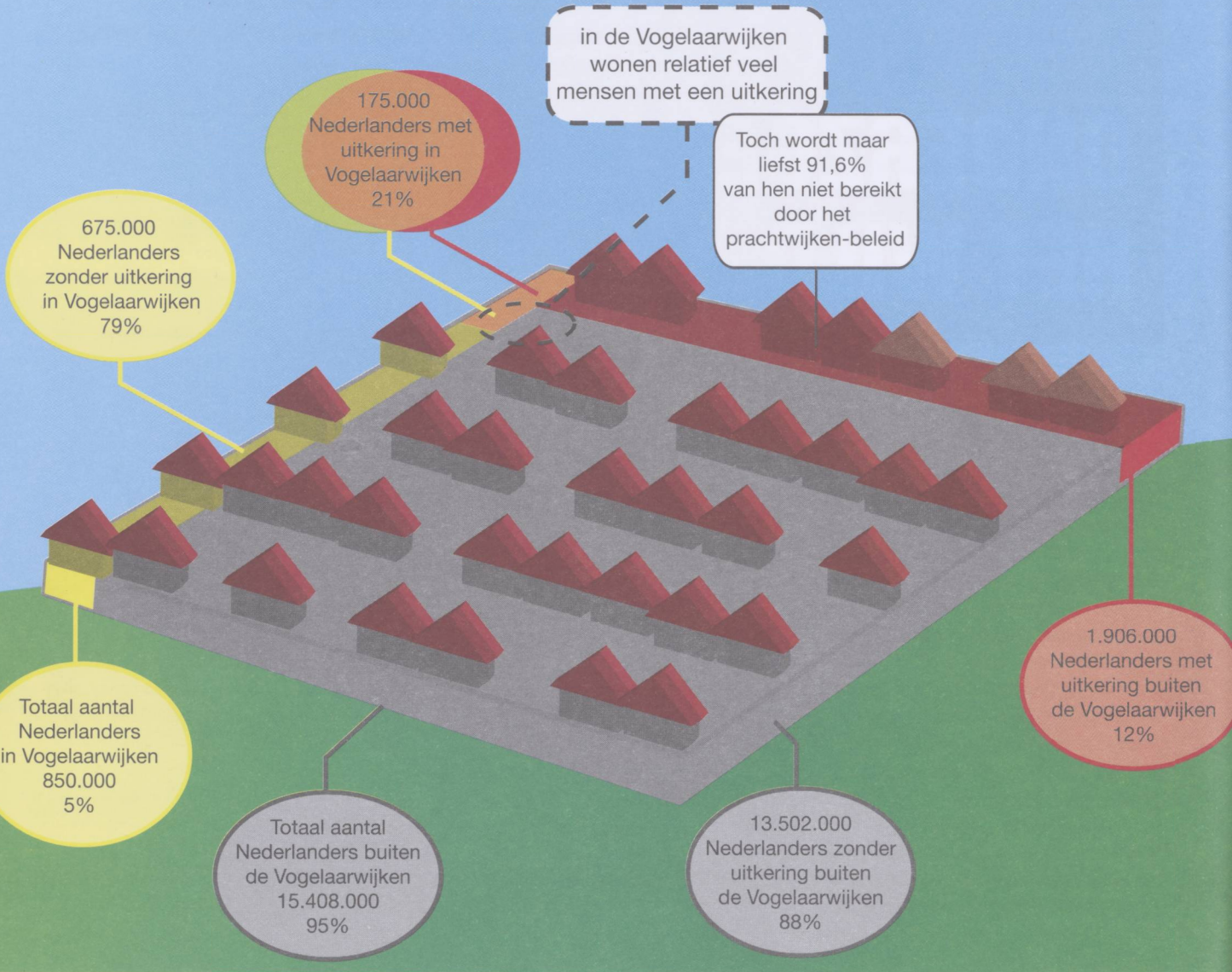

Woningbezit en overheidssubsidies 2006

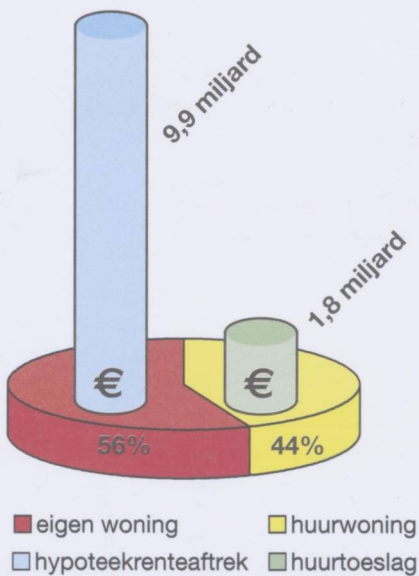

Slopen en bouwen in 2006

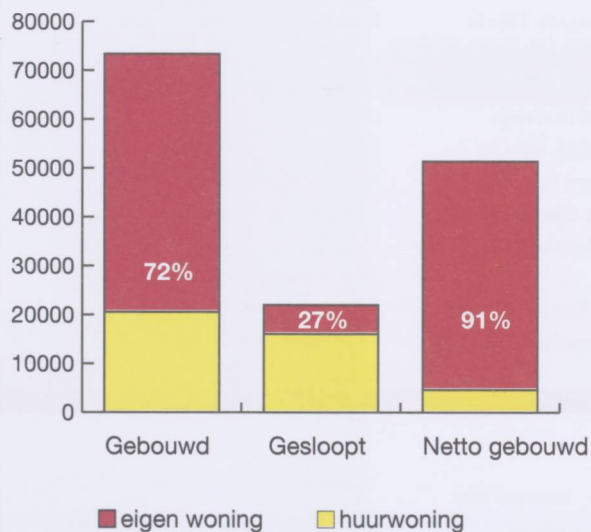

Bronnen
www.cbs.nl
www.vrom.nl
www.kei-centrum.nl

DOCUMENTATIECENTRUM
NEDERLANDSE POLITIEKE
PARTIJEN

SPANNING

125 JAAR SOCIALISME
VREUGDE EN STRIJD



UITGAVE VAN HET WETENSCHAPPELIJK BUREAU VAN DE SP

Verschijnt 11 keer per jaar, jaargang 9, nummer 11, december 2007

EEN BIJZONDER JAAR

2007 loopt ten einde. Een bijzonder jaar, al hebben we daar niet veel over gehoord of gelezen. Het was 125 jaar geleden dat de organisatie werd opgericht waar alle bestaande socialistische organisaties in rechte lijn van afstammen. In 1882 richtten enkele partijloze socialisten de Sociaal-Democratische Bond op. Uit deze bond zijn achtereenvolgens de SDAP en de PvdA voortgekomen. In 1909 splitste een groep radicale socialisten zich van de SDAP af, waaruit in het recente verleden Groen Links en de SP ontstonden.

In deze Spanning besteden we op de valreep aandacht aan de geschiedenis van 125 jaar socialisme in Nederland. Professor Heerma van Voss vraagt zich in het openingsartikel af waarom er ondanks die lange geschiedenis toch geen socialistische maatschappij tot stand is gekomen.

Historicus Bart van der Steen schreef een recensie van het boek 'Van SDB tot SP – 125 Jaar Socialisme in Nederland' dat deze maand verschijnt. Op de recensie volgt een samenvatting van het slothoofdstuk van dat boek, dat een wat positiever beeld schetst dan Heerma van Voss. Onlangs was Alain Krivine in ons land voor een lezing over het socialisme nu. Velen kennen zijn naam in een rijtje met Daniel Cohn-Bendit en Rudi Dutschke, de bekende namen van de opstand van 1968. Paul

Mepschen sprak met hem over de lessen die we nu nog kunnen trekken uit '68.

Een socialistische maatschappij kennen we niet, maar het kapitalisme is overal aanwezig. Het is met een parafraze op Marx doorgedrongen in alle poriën van de samenleving. Naomi Klein liet dit jaar in haar nieuwe boek De Shockdoctrine zien hoe dat doordringen in zijn werk is gegaan. Niet omdat mensen dat zo graag willen, maar met geweld en misbruik makend van rampen. Nederlandse socialisten laten zich al heel lang inspireren door socialisten in het buitenland. Vroeger waren dat vooral Duitsers, Fransen en Engelsen (en een enkele Rus). Sadet Karabulut laat in haar levensverhaal van Nazım Hikmet zien dat de inspiratie ook uit Turkije kan komen.

In de vorige Spanning heeft op pagina 15 de zetduivel toegeslagen:

In tabel 1 te in veld 3 onder Voorbeeld 5 een 0 weggevalen. Daar staat nu 100,00 in plaats van 100,000. Het eind van het artikel is ook weggevalen. De laatste zinnen hadden als volgt moeten luiden: 'Het zou een goede zaak zijn als bij de keus voor een nieuw systeem goed rekening wordt gehouden met de eisen van rechtvaardigheid. Daar zijn de vier bovenstaande voorstellen het ook duidelijk over eens.'

INHOUD

- 3 **WAAROM IS NEDERLAND NIET SOCIALISTISCH?**
- 6 **VAN SDB TOT SP**
- 9 **SOCIALISME NU?**
- 10 **WE MOETEN DE GEEST VAN '68 VERDEDIGEN**
- 13 **RAMPENKAPITALISME**
- 16 **HET RIJKE ROOIE LEVEN**
- 19 **COLUMN AANBEVOLEN**

COLOFON

Spanning wordt uitgegeven door het Wetenschappelijk Bureau van de SP

Een abonnement kost 12 euro per jaar voor SP-leden en 25 euro voor niet-leden. De betaling gaat per incasso.

Abonnementenadministratie

Vijverhofstraat 65
3032 SC Rotterdam
T (010) 243 55 40
F (010) 243 55 35
E administratie@sp.nl

Redactieadres

Vijverhofstraat 65
2032 SC Rotterdam
T (010) 253 55 35
F (010) 243 55 66
E spanning@sp.nl

Redactie

Sjaak van der Velden (hoofdredacteur)
Diederik Olders

Redactieraad

Hans van Heijningen
Tiny Kox
Ronald van Raak
Arjan Vlegenthart

Basisontwerp

Thonik en BENG.biz

Vormgeving

Robert de Klerk
Gonnie Sluijs
Ashraff Tashta

Illustratie

Len Munnik

Foto cover

Marco Okhuizen / Hollandse Hoogte

WAAROM IS NEDERLAND NIET SOCIALISTISCH?

Tekst: Lex Heerma van Voss

Vandaag de dag klinkt die vraag raar. Waarom zou Nederland wél socialistisch zijn? Bij de laatste Tweede Kamerverkiezingen behaalden de partijen die in Nederland in een of andere vorm de socialistische traditie belichamen, PvdA, SP en Groen Links, 42 procent van de stemmen. Meer is het nooit geweest. Waarom zou Nederland dan socialistisch worden?

Een eeuw geleden, aan het begin van de twintigste eeuw, was dat nog niet zo'n gekke gedachte. Ter gelegenheid van de kroning van koningin Wilhelmina schreef de historicus P.J. Blok in 1898 dat 'de wetten, waaronder wij leven, volstrekt niet in alle opzichten voldoende zijn om ons volk, onze maatschappij in al haar schakeeringen den geregelden, trapsgewijzen vooruitgang te verzekeren, die, naar wij vastelijk gelooven, op den duur in de toekomst der menschheid ligt'. Om die vooruitgang te verwezenlijken waren 'meer of minder ingrijpende hervormingen' nodig, 'van socialen, van maatschappelijken aard vooral, hervormingen, wenschelijk geacht juist wegens de buitengewoon snelle ontwikkeling van het moderne leven'. Daarover was, zo meende Blok, eigenlijk iedereen het wel eens.

En zo was het ook. Nederland was in de negentiende eeuw begonnen met de bouw van grote textiel, metaal- en aardewerkfabrieken. In Limburg was grootschalige mijnbouw gestart. Onze buurlanden Engeland, Duitsland en België waren ons al voorgegaan. Nederlanders wisten dus wat industrialisatie zou brengen. Vroeger konden in de landbouw of het kleine ambacht kinderen een beetje helpen en een vak leren. Volwassen mannen konden dat vak uitoefenen en eventueel voor zichzelf een bedrijf beginnen, hun vrouwen konden daarbij helpen en tegelijk het huishouden runnen. Als het echtpaar bejaard was konden ze hun bedrijf overdragen aan hun kinderen, en zelf nog een handje meehelpen. Maar in het industriële grootbedrijf – en trouwens ook op de grootschalige kapitalistische boerderijen – waren de sociale verhoudingen op scherp gesteld. In de fabrieken moesten kinderen zo jong zulke lange dagen werken, dat het ten koste ging van hun gezondheid en ontwikkeling. Volwassenen konden naast het werk in de fabriek niet meer in een volkstuin werken of het huishouden doen, en hun inkomen was te weinig om

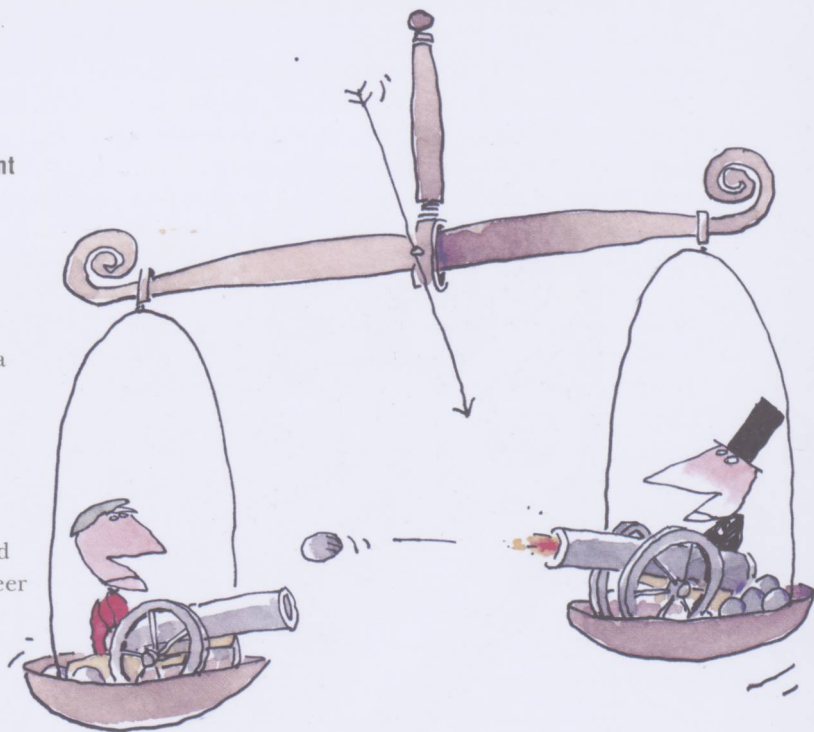

L E N

van te kunnen leven. Bejaarden werden ontslagen en aan hun lot overgelaten. In de volksbuurten van de grote steden vormde de arbeidersklasse een onderlaag, waarvan de burgerij vreesde dat ze vroeger of later in opstand zou komen.

Daarop slaat het citaat van Blok. Er zouden steeds meer fabrieken komen, en daarin steeds meer arbeiders. Vroeger of later zouden zij zo'n groot deel van de bevolking vormen, dat zij hun wensen konden opleggen. De keuze was niet of, maar hoe dat zou gebeuren: door een revolutie, of doordat de arbeiders geleidelijk meer rechten zouden krijgen, betere arbeidsomstandigheden en een menswaardiger leven. De socialistische arbeidersbeweging koos in theorie voor de eerste optie. De burgerij zou haar macht en rijkdom niet zonder slag of stoot willen delen, en dus moesten de socialisten zich voorbereiden op een revolutie. Maar in de praktijk werkten de socialistische vakbonden en partijen aan stapsgewijze verbeteringen van de positie van arbeiders. Zelfs als ze zich volledig op de revolutie wilden richten,

konden ze moeilijk anders dan de verbeteringen incasseren, die voor de arbeiders binnen bereik waren.

LANDARBEIDERS EN DIENSTBODES

Daarbij kwam dat de arbeiders zelf naast of in plaats van organisatie in de arbeidersbeweging heel andere strategieën hanteerden. Zo werkten sommige boerenzonen in de fabriek totdat zij het bedrijf van hun vader konden overnemen. Zij waren nu wel arbeider, maar hun toekomstperspectief was heel anders. Maar ook arbeiders die niet konden hopen ooit een boerderij te erven, bebouwden vaak een stukje land, om goedkope aardappels te hebben, en niet helemaal afhankelijk te zijn van hun inkomen uit de fabriek.

Bovendien waren de typische arbeiders helemaal niet allemaal industriearbeiders, ook al nam de industrie een tijdlang sterk in omvang toe. Nederland kende in het begin van de 20e eeuw nog een omvangrijke landbouwsector. Voor mannen was landarbeider het

meest voorkomende beroep. Maar daarnaast had Nederland ook al een omvangrijke dienstensector. Het meest voorkomende vrouwenberoep was dienstbode. Meer dan de helft van de vrouwen uit de arbeidersklasse was tenminste een paar jaar van haar leven dienstbode, tussen school en huwelijk. Ze woonden vaak in bij het gezin van de werkgever. Als het goed was, dan leerden zij op die manier ook wat over het huishouden. Zij konden vast voor een uitzet sparen, omdat ze kost en inwoning hadden. Maar socialisme? De vakbonden voor dienstbodes trokken weinig leden. Het was een hele stap om tegen je 'mevrouw' te gaan staken, en de meeste dienstbodes oefenden het beroep toch maar een paar jaar uit, dus ze hadden niet zoveel belang bij het verbeteren van de arbeidsomstandigheden. Die waren, in het gezin van de werkgever, voor een belangrijk deel toch persoonlijk en individueel.

VARKENSFONDS

Landarbeiders kenden wel vakbonden, niet alleen socialistische maar ook confessionele. Voor de landarbeiders waren er rond 1900 drie belangrijke strategieën:



VERKIEZINGSPOSTER UIT 1918 VAN DE BEKENDEN SOCIALISTISCHE TEKENAAR ALBERT HAHN

emigratie naar de grote steden of naar Amerika, lid worden van de socialistische vakbond, of binnen het systeem een loyaal arbeider zijn. In allerlei opzichten was de arbeider in de kleine landelijke gemeenschap afhankelijk van zijn goede reputatie bij de boeren. Zelfs de landarbeiders met het meest vaste dienstverband moesten een of twee keer per jaar met de boer onderhandelen over de vraag of zij opnieuw aangenomen werden, en zo ja, voor een paar rijksdaalders meer of minder. Als zij een stuk land wilden pachten, of een beroep doen op de lokale armenzorg, vonden zij dezelfde boeren tegenover zich. Maar ook bij hun medewerkers moesten zij een goede reputatie ophouden. Samenwerking was in allerlei opzichten nodig. Op Walcheren bijvoorbeeld, konden landarbeidersgezinnen zich vaak niet een heel varken veroorloven, en deelden dat daarom met een ander gezin. Het ene gezin verzorgde het varken, het andere gezin betaalde cash. De molenaar leverde op de pof het meel waarmee het varken gevoed werd. Het varken werd verzekerd bij een onderling varkensfonds. Ook al deze relaties – met de medeslachter, met de molenaar en met de andere leden van het varkensfonds – berustten op een goede reputatie. En een goede reputatie was helemaal van belang voor de landarbeider die ooit hoopte te trouwen met de dochter van een kleine boer. In de christelijke plattelandsgemeenschappen, waar goede reputatie op zoveel manieren van belang was, was de stap naar een socialistische vakbond vaak te groot. Dan vormde de confessionele landarbeidersbond, die immers door de kerk geaccepteerd was, een acceptabel alternatief. De socialistische landarbeidersbond kreeg vooral aanhang op de kleigronden in het noorden, waar de sociale afstand tussen de liberale herenboeren en de landarbeiders toch al immens was, en de arbeiders minder afhankelijk waren van hun reputatie.

GELEIDELIJKE MAATREGELLEN

Met de industrialisatie werden andere beroepen belangrijk. Op het platteland verdween de landarbeider door de mechanisatie. De dienstbode werd vervangen door de stofzuiger en de wasmachine, of werd te duur voor mevrouw en vervangen door een paar uur hulp in de week. Inderdaad trokken typische arbeidersberoepen als bouwarbeider, havenarbeider, metaalarbeider en textielarbeider in het midden van de twintigste eeuw veel mannen. Grote groepen mannen werkten er bij elkaar in vergelijkbare omstandigheden. In de grote textiel-, metaal-, en keramiekkabrieken was de sociale afstand tot de rijke werkgevers groot. Stakingen en uitsluitingen liepen soms op tot grote en langdurige conflicten, waarbij de hele stad of streek betrokken was. Kortom, hier was klassenverschil en klassenstrijd. Hier kenden socialistische vakbonden de voorspelde hoge organisatiegraad.

Maar voor vrouwen lag het al anders. Soms werkten zij ook in fabrieken, bijvoorbeeld in de textiel- of levens-

middelenindustrie. Maar vaak werkten vrouwen in een winkel, als verpleegster in een ziekenhuis of in het onderwijs. En ook voor mannen werd werken in de dienstensector belangrijker dan in de fabriek, vooral in het laatste kwart van de eeuw. Mannen werkten steeds meer in de handel, op een bank of op een kantoor.

Werken in winkels en ziekenhuizen had weer een persoonlijk aspect: contact met de klanten of met de patiënten was er belangrijk. Hoewel arbeidsomstandigheden als werktijden, en natuurlijk ook loon, voor vrouwen in deze bedrijfstakken van groot belang waren, wisten vakbonden weinig leden te maken. Datzelfde gold ook voor de mannen in de dienstensector. Er waren wel uitzonderingen. Zo werd de vakbeweging van verplegenden rond 1990 sterker. Voor de verpleging waren vrouwen decennia lang geworven met een beroep op hun zorgende eigenschappen. De betaling was altijd slecht geweest. In de late jaren tachtig ontstond hiertegen een beweging van verplegenden. De regering wilde weer eens op de gezondheidszorg bezuinigen. De ambtenarenbonden leken zich daarbij neer te leggen, waarna er nieuwe categorale vakbonden opkwamen, die wel looneisen stelden, en ook gehoord werden. Daarnaast speelden zaken als de waardering van de beroepskwalificatie en de werkroosters. De onaantrekkelijke en starre roosters en nacht- en weekenddiensten joegen verpleegsters die een kind kregen het beroep uit en hielden moeders af van herintreden. Er was dus wel degelijk onvrede met de werkomstandigheden, en een bereidheid om zich te organiseren. Maar kennelijk was het een brug te ver om van verzet tegen een ziekenhuisdirectie over te stappen naar een socialistische visie op de maatschappij. Bovendien had de tijd niet stilgestaan. De geleidelijk maatregelen die Blok rond 1900 had voorgestaan, waren doorgevoerd. Nederlandse arbeiders hadden kiesrecht, en werden beschermd tegen inkomensverlies door een verzorgingsstaat, die zich in het eerste driekwart van de twintigste eeuw langzaam uitbreidde. Steeds meer onderwijs bereidde de Nederlander voor op steeds meer witteboordenwerk. Tegenwoordig werken veel meer mensen in loonarbeid dan rond 1900, maar ze voelen zich steeds minder arbeider.

PROFESSOR DR. LEX HEERMA VAN VOSS (1955) studeerde geschiedenis in Utrecht en Parijs.

Hij werkt bij de onderzoeksafdeling van het Instituut voor Sociale Geschiedenis in Amsterdam en is hoogleraar in Utrecht. Hij bezet in Utrecht de bijzondere leerstoel Sociale en Economische Geschiedenis na 1870, met name geschiedenis van Arbeid en Arbeidsverhoudingen.

Bij de aanvaarding van zijn ambt op 8 maart 2002 sprak hij de rede "Why is there no Socialism in the Netherlands? De Nederlandse arbeidersklasse in de twintigste eeuw" uit.

Deze is te downloaden op:

www.iisg.nl/publications/90-5260-055-4.pdf

VAN SDB TOT SP

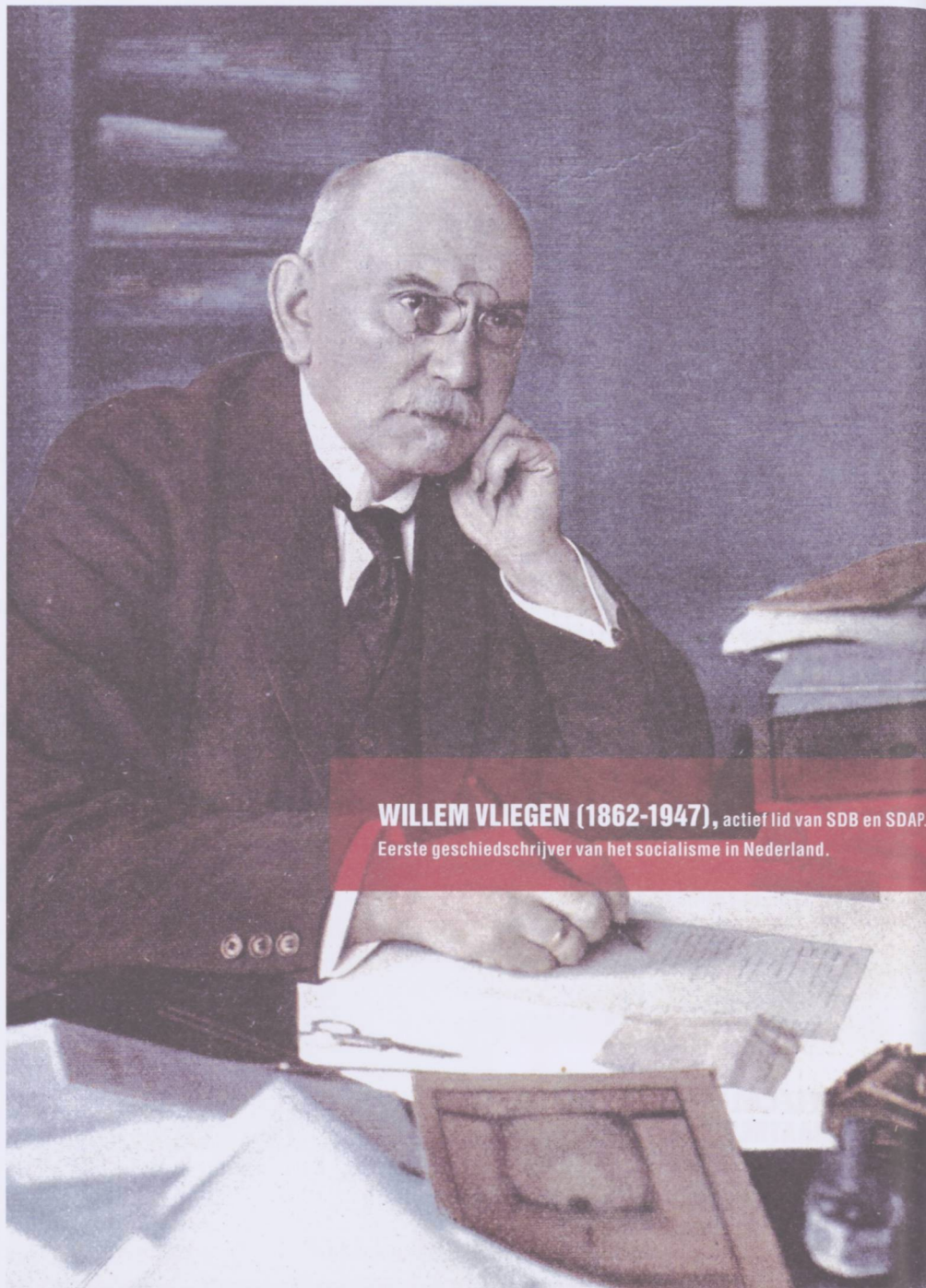

WILLEM VLIAGEN (1862-1947), actief lid van SDB en SDAP.
Eerste geschiedschrijver van het socialisme in Nederland.

-Tekst: Bart van der Steen

De eerste arbeidersorganisatie in Nederland was niet socialistisch en de eerste socialisten waren geen arbeiders. Met deze nuchtere opmerking begint Sjaak van der Velden zijn geschiedenis van socialistische partijen in Nederland, een boeiend relaas waarin alle belangrijke groepen en figuren de revue passeren. Van der Velden is de eerste historicus sinds tijden die de geschiedenis van alle socialistische partijen overzichtelijk naast elkaar zet. Hij doet dat helder en bespreekt alle groepen die van enig belang zijn geweest zonder te vervallen in een ongeïnspireerde opsomming van stichtingsjaartallen en splitsingen. Daarmee levert hij een belangrijke bijdrage aan de bestaande rij van boeken over het socialisme in Nederland. Zeker voor mensen die zich net beginnen te verdiepen in het onderwerp is het boek een uitkomst.

De eerste arbeidersorganisatie in Nederland was het Algemeen Nederlandsch Werkliedenverbond (ANWV), opgericht in 1871. Het was een politiek gemengd gezelschap waarvan iedereen lid kon worden die de levenssituatie van de arbeiders wilde verbeteren. Tenminste, als zij zelf ook arbeider waren. De eerste socialisten konden pas toetreden toen deze regel officieel was geschrapt. Natuurlijk ontstonden er meningsverschillen. Terwijl de meerderheid van het ANWV wilde samenwerken met de werkgevers,

pleitten de socialisten voor onverbid-
delijke strijd tegen het kapitaal.

Na enige tijd trad een scheiding der
geesten op en werd de allereerste
socialistische vereniging in Neder-
land opgericht, de Sociaal-Democrati-
sche Bond. Deze kwam al snel
onder leiding te staan van de
charismatische Ferdinand Domela
Nieuwenhuis.

Domela Nieuwenhuis, een welgestel-
de dominee die zijn geloof had
verloren, wist hele scharen arbeiders
voor het socialisme te winnen. Door
zijn onvoorwaardelijke inzet en zijn
behoud van kalmte en waardigheid
in een tijd van keiharde repressie
tegen socialisten werd hij voor velen
een voorbeeld. Hij groeide uit tot
een haast mythische figuur. De
eerste socialisten werden gezien als
een gevaar voor de samenleving en
van alle kanten belaagd. Agenten
sloegen socialistische krantenverko-
pers van de straat. Tijdens zoge-
naamde oranjefeesten kwamen
groepen mensen samen om de
socialisten een 'lesje te leren', hun
huizen werden geplunderd en
vernield. In 1893 werd in Eindhoven
een socialist doodgeslagen.

Domela Nieuwenhuis liet zich echter
niet intimideren, hij trotseerde
moedig alle bedreigingen en geweld.
Jaren later zou de Zaanse arbeiders-
jongen Dirk Schilp zich nog herinne-
ren dat Domela Nieuwenhuis kwam
spreken: 'Op een keer in de Zaan,
gingen de arbeiders een boottocht
maken met Domela. En bovenop de
bruggen waar ze onderdoor moes-
ten, stonden de mensen met stenen
te gooien. De meesten gingen naar
de kajuit, of naar het vooronder.
Domela was onverschrokken, *die liet
zich niet naar de kajuit sturen!*'

De SDB beleefde haar hoogtepunt
aan het einde van de negentiende
eeuw. Daarna ontwikkelde de groep
zich steeds meer in anarchistische
richting. In 1894 splitste zich een
groep af om de Sociaal-Democrati-
sche Arbeiderspartij (SDAP) op te
richten, de voorloper van de PvdA.
Na de eeuwwisseling werd dit de
belangrijkste linkse partij. Maar ook
zij bleef niet vrij van scheuringen.
In 1909 verliet een aantal marxisten
de SDAP om een nieuwe partij op te
richten. Dat zou later de Communis-
tische Partij worden. Zo raakte het
linkse milieu verdeeld in verschil-

lende kampen: anarchisten, sociaal-
democraten en communisten.

Sociaal-democratie dominant

Na een heldhaftige vroege periode
waarin een kleine groep moedige en
koppige socialisten het moest
opnemen tegen de rest van de
wereld, brak een tijd aan waarin de
sociaal-democraten het stokje
overnamen. Ze slaagden erin steeds
verder te groeien en ook steeds meer
geaccepteerd te worden. Aan het
eind van de jaren dertig was de partij
klaar om te regeren. Van socialisme
werd echter niet meer gesproken, het
ging nog om geleidelijke verbeterin-
gen voor de arbeiders. Niet meer en
niet minder. De communisten en
anarchisten namen hen dit zeer
kwalijk. Kleine verbeteringen, hoe
belangrijk ook, waren niet het doel
van de socialisten. Zij vochten voor
een Nieuwe Wereld. De sociaal-
democraten hadden het ideaal
verraden. Maar terwijl de sociaal-
democraten steeds meer wethouders
leverden, bleef de invloed van de
communisten beperkt. De anarchis-
tische beweging schrompelde nog
verder ineen.

Ook na de oorlog bleef de sociaal-
democratie dominant. Van der
Velden besteedt dan ook terecht veel
aandacht aan de geschiedenis van de
PvdA. Hij wijst op de drie glansperio-
des van de partij: de jaren na de
oorlog, toen de partij voor het eerst
in de regering kwam en onder
leiding van Willem Drees de verzor-
gingsstaat uitbouwde; de jaren
zeventig toen Den Uyl de partij
nieuw elan gaf door vooral op
sociaal-cultureel gebied progressieve
standpunten in te nemen en de jaren
onder Kok toen de partij de paarse
kabinetten leidde en een grote
verkiezingsoverwinning behaalde.

Kritisch

Van der Velden is echter vooral
kritisch. Met de opbouw van de
verzorgingsstaat, lange tijd het
pronkstuk van de sociaal-democra-
ten, werd na de oorlog niet al te veel
haast gemaakt. De AOW werd
weliswaar al snel ingevoerd maar de
meeste sociale wetgeving kwam pas
veel later op gang. In Europees
opzicht was men zelfs een van de
laatkomers. En boven alles was daar

de koloniale oorlog tegen Indonesië.
Direct na de Tweede Wereldoorlog
begon Nederland een nieuwe oorlog
om een gebied aan zich onderwor-
pen te houden. De PvdA ging
hiermee akkoord en steunde deze
oorlog zelfs. Nee, volgens Van der
Velden is de staat van dienst van de
PvdA uit deze tijd is zeker niet alleen
positief te noemen.

Ook over Den Uyl en Kok is hij
kritisch. Den Uyl gaf de PvdA
weliswaar een echt links gezicht,
maar heeft hij wel zoveel voor elkaar
gekregen? Den Uyl leidde de eerste
en enige geheel linkse regering uit
de Nederlandse geschiedenis maar
deze werd tegelijkertijd verscheurd
door heftige conflicten. Ze maakte
de vier jaar niet vol en de PvdA
belandde vervolgens opnieuw in de
oppositie. Kok ten slotte keerde het
linkse gedachtegoed de rug toe en
veranderde de PvdA in een regen-
teske, technocratische partij.
Hij voerde een neoliberaal beleid
waardoor de overheid steeds minder
grip kreeg op de economie en zich
terugtrok uit de samenleving. Van
der Velden stelt zelfs dat dit waar-
schijnlijk de belangrijkste oorzaken
zijn geweest voor de Fortuyn-revolte:
een erg zware beschuldiging.

Arbeidersaangelegenheid

Van der Velden vertelt echter ook
over alle andere linkse groeperingen
die na de oorlog actief waren. Een
belangrijke nieuwe partij die het
licht zag was de Pacifistisch Socialis-
tische Partij (PSP) die zich weigerde
neer te leggen bij de Koude Oorlog
en de wapenwedloop die daarvan het
gevolg was. In de eerste plaats
streefde zij naar onvoorwaardelijke
ontwapening omdat het socialisme
(of welke menswaardige samenleving
dan ook) niet door de loop van het
geweer bereikt kon worden. In de
jaren zestig zouden veel studenten
zich bij deze linkse activistische
partij aansluiten.

En natuurlijk komt ook de geschiede-
nis van de SP ter sprake. Van der
Velden laat zien hoe onze partij zich
ontwikkeld heeft uit een groep met
maoïstische wortels tot een brede
linkse activistische volkspartij.
Vooral leuk is de anekdote over Daan
Monjé, de oprichter van de SP.
Monjé, een Rotterdamse pijpfitter,
was praatgraag. Hij vertelde vaak

over een gesprek dat hij eens had met een dame van goede komaf. Deze vrouw, Mongé genaamd, vermoedde dat zij en Daan Monjé dezelfde voorouders hadden. De namen leken immers op elkaar. Het was echter wel duidelijk dat zij tot de betere helft van de familie behoorde, 'Mongé' klonk immers chiquer dan het platte 'Monjé'. Daan kon haar echter vertellen dat het tegendeel waar was. In de Franse Tijd waren alle Nederlanders ingeschreven in het bevolkingsregister. Daans voorouders konden schrijven en hadden hun naam foutloos in het register geplaatst. De voorouders van de welgestelde vrouw konden dat niet waardoor haar naam in Franse spelling was neergezet. De vrouw werd zo goed op haar plaats gezet. In een nawoord komt Van der Velden

met enige overdenkingen over de toekomst van het socialisme. En hij haakt daarvoor aan bij de eerste opmerking uit zijn boek: de verhouding tussen socialisten en arbeiders. Zoals gezegd waren de eerste socialisten geen arbeiders. Doordat zij echter consequent opkwamen voor hun belangen lukte het hen steeds meer arbeiders voor hun ideaal te winnen, het socialisme werd een echte arbeidersbeweging. Na verloop van tijd kwam hierop echter ook kritiek. Volgens sommigen moest men streven naar een betere wereld voor iedereen. En daarom moest er binnen de socialistische beweging ook voor iedereen plaats zijn. De PvdA stelde zich na de oorlog nadrukkelijk open voor niet-arbeiders. En ook bij de oprichting van de PSP werd er de nadruk op gelegd dat het socialisme niet een

exclusieve arbeidersaangelegenheid was. Van der Velden houdt wel vast aan het idee dat het socialisme vooral een zaak is van arbeiders, werknemers of hoe ze ook genoemd worden. Volgens hem valt daaronder iedereen die in loondienst is. Dat is misschien wel een erg brede definitie, want ook de directeur van Coca Cola ontvangt een (riant) salaris. Van der Velden raakt hier een interessant punt waar nog veel over gediscussieerd kan worden. Zo biedt het boek naast een bondige en overzichtelijke geschiedenis van het socialisme in Nederland – een aanrader voor zowel leken als kenners – ook stof om na te denken over de toekomst.

Het boek 'Van SDB tot SP' bestellen? Kijk op de achterkant van deze Spanning.

STAMBOOM SOCIALISME IN NEDERLAND

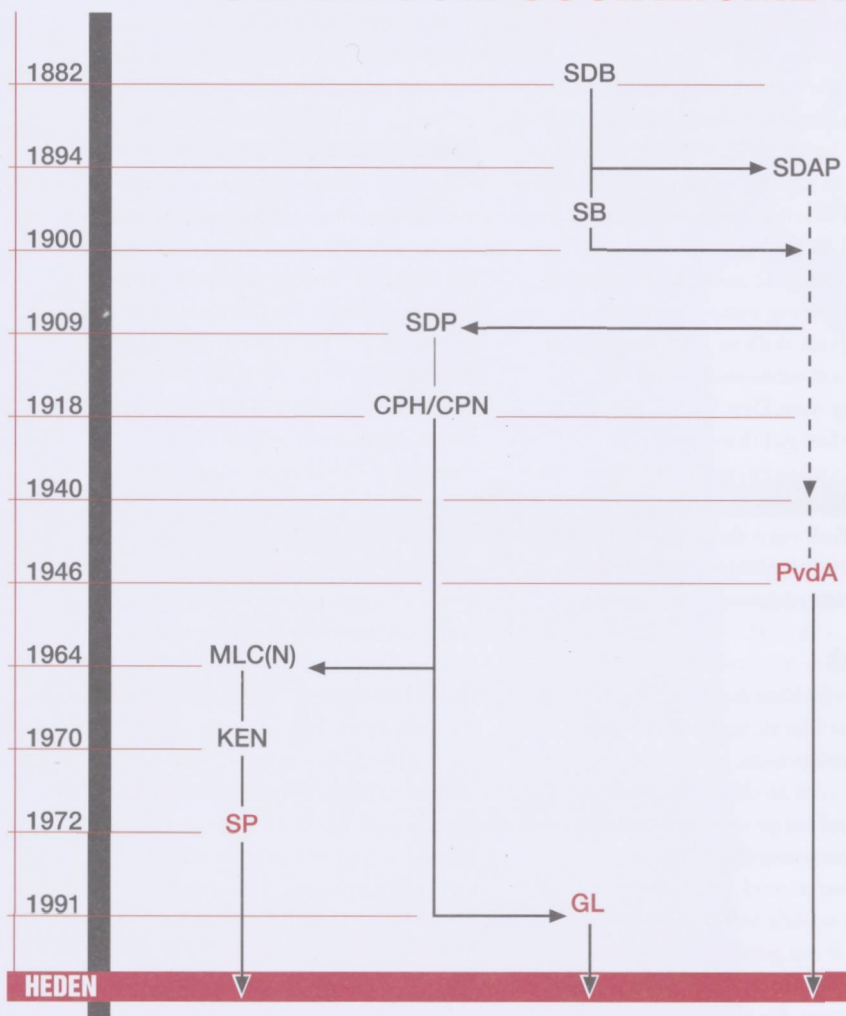

V.l.n.r.: Ferdinand Domela Nieuwenhuis (SDB), Pieter Jelles Troelstra (SDAP), en Willem Drees (PvdA)



V.l.n.r.: Jan Marijnissen (SP), Femke Halsema (GroenLinks) en Wouter Bos, (PvdA)

- CPH/CPN = Communistische Partij Holland/ Communistische Partij van Nederland
- GL = Groen Links
- KEN = Kommunistiese Eenheidsbeweging Nederland
- MLC(N) = Marxistisch-Leninistisch Centrum (Nederland)
- PvdA = Partij van de Arbeid
- SB = Socialisten Bond
- SDAP = Sociaal-democratische Arbeiders Partij
- SDB = Sociaal-democratische Bond
- SDP = Sociaal-democratische Partij
- SP = Socialistische Partij

SOCIALISME NU?

Deze maand verschijnt het boek *Van SDB tot SP*. In het onderstaande staan enkele fragmenten uit het laatste hoofdstuk over de toekomst van het socialisme.

Links en rechts zijn weer terug in de politiek. Het leek een tijdlang alsof ze niet meer bestonden. Links leek definitief verslagen toen in de jaren tachtig rechts aan de macht kwam. Dat was een tijdperk waarin de macht van vakbonden en stakers werd beknot, overheidsbedrijven moesten privatiseren, en een begin werd gemaakt met de afbraak van de verzorgingsstaat.

Afscheid van de ideologie

Toen de muur viel, leek het lot van links definitief bezegeld. In de politiek zou van ideologieën niet veel overblijven. Ontwikkelingen in de politieke partijen ter linkerzijde leken de profeten trouwens gelijk te geven. In de Partij van de Arbeid (PvdA) werd gesproken over 'een definitief afscheid van de socialistische ideologie; met een definitieve verbreking van de ideologische banden met andere nazaten van de traditionele socialistische beweging', de Communistische Partij van Nederland (CPN) ging op in GroenLinks (GL) en de Socialistische Partij (SP) brak met haar maoïstische verleden.

Toch zijn de linkse partijen weer in trek. Op basis van zeer gunstige verkiezingsonderzoeken is in 2006 zelfs gediscussieerd over de mogelijkheid van een geheel linkse regering. Kortom, je hoeft je niet meer te schamen om links te zijn. Dat hoeft niet omdat her en der stemmen klinken dat 'we' misschien wel een beetje zijn doorgeschoten met de privatiseringsmanie en de afbraak van de verzorgingsstaat. Die samenwerking zou niet vreemd zijn want de drie partijen zijn alle afstammelingen van de Sociaal-Democratische Bond (SDB) die in 1882 is opgericht.

Moderne socialisten

De naam van het socialisme is in de afgelopen honderd jaar nogal bezoedeld door stromingen die er zeer gewelddadige praktijken op nahielden. Zowel de geweldscultus ten opzichte van (vermeende) tegenstanders als de aanbidding van een sterke man staat ver af van wat moderne socialisten voor ogen staat. We raken hier aan de tegenstelling tussen autoritair socialisme en een vrijheidslievende variant. De sociaaldemocratie en het communisme in al zijn varianten behoren duidelijk tot de eerste hoofdstroming. Omdat zij de verovering van de staatsmacht centraal stelden, hebben zij veel kunnen bereiken voor de arbeiders maar de uiteindelijke doelstelling is vrijwel niet dichterbij gekomen, want het kapitalisme is sterker dan ooit. De tweede hoofdstroming, het anarchisme in al zijn diversiteit is niet meer dan een randverschijnsel gebleven, met uitzondering van korte perioden zoals het vooroorlogse antimilitarisme en de tijd van Provo.

Kennis van de diversiteit van het verleden is van belang voor moderne socialisten. Het besef in een oude traditie te staan, kan motiverend zijn. Zeker als men ziet wat in al die jaren al bereikt is. Wat niet is bereikt, is het socialisme. Wat wel is bereikt, is dat arbeiders/werknemers tegenwoordig niet meer veertien uur per dag, zes dagen per week hoeven te werken om een schamel loon te verdienen. Deze en andere verworvenheden zijn bevochten, maar de afgelopen dertig jaar is ook gebleken dat wanneer socialisten hun ideologie overboord zetten en hun strijdwil aan de wilgen hangen, de verworvenheden onder druk komen te staan.

Analysekader

Als het erom gaat de wereld te maken tot een betere plaats om te leven, dan moeten ook de maatschappelijke structuren veranderen. Van oudsher hebben socialisten ernaar gestreefd om de machtsverhoudingen te veranderen. De optie om Gods water over Gods akker te laten lopen en maar te zien wat ervan komt, leidt immers tot een ziellose samenleving, hoewel sommige liberalen ons anders willen doen geloven. Socialisten streven een samenleving na waarin de macht van de rijken aan banden wordt gelegd. Dat gaat niet vanzelf, daarvoor moet worden nagedacht over de ontwikkeling van de maatschappij. Dat denken heeft echter een analysekader nodig, want zonder zo'n kader is denken al gauw krachteloos. Socialisten van allerlei pluimage zijn degenen geweest die al meer dan anderhalve eeuw over de ontwikkeling en de toekomst nadenken. Hiermee wil ik uiteraard geen pleidooi geven voor een terugkeer naar de periode toen directieven uit Moskou klakkeloos werden uitgevoerd. Ook de tijd toen mensen met elkaar discussieerden om te bewijzen wie het beste op de hoogte was van de bedoelingen van Marx of Bakoenin ligt gelukkig achter ons. Een theorie over maatschappijanalyse en maatschappijverandering kunnen we daarentegen nog steeds gebruiken.

Velden, Sjaak van der, 2007, 'Van SDB tot SP', Aksant, Amsterdam, ISBN 9789052602745.

Kijk ook op:

WWW.SP.NL/NIEUWS/SPANNING/200708/SOCIALISME_IS_MENSENWERK.SHTML

WWW.SP.NL/PARTIJ/HISTORIE/

WWW.GROENLINKS.NL/PARTIJ/GLFOLDER_2004-04-07_5303

WWW.PVDA.NL/BENDERER_DO/CLEARSTATE/TRUE/MENUID/37269/RETURNPAGE/37350

Ronald van Raak (red), Socialisme what's left? Klassieke teksten ingeleid door socialisten van nu, Diemen 2004 te bestellen via

WWW.SP.NL/SERVICE/GOEDEREN/SHOP.PHP



WE MOETEN DE GEEST VAN '68 VERDEDIGEN

Tekst: Paul Mepschen

Volgend jaar is het veertig jaar geleden: het legendarische jaar 1968. Voor linkse mensen over de hele wereld staat 1968 symbool voor rebellie en verzet, en voor de hoop op en het geloof in een andere en meer rechtvaardige samenleving. In Praag was 1968 het jaar van de strijd tegen bureaucratie en dictatuur en voor een 'socialisme met een menselijk gezicht'. In de VS en de rest van de wereld rebelleerden mensen tegen de afschuwelijke oorlog in Vietnam. In mei stond Frankrijk op de rand van een revolutie. Een algemene staking waaraan miljoenen arbeiders meededen legde het land plat; arbeiders sloten zich massaal aan bij de studentenprotesten. In Parijs demonstreerden een miljoen mensen. De rechtse president De Gaulle vluchtte zelfs tijdelijk naar een Duitse legerbasis. Een van de leiders van de studenten- en arbeidersopstand van

mei '68 in Frankrijk, Alain Krivine, was onlangs even in Nederland. Spanning sprak met hem en maakte de balans op: mei '68, veertig jaar later.

Alain Krivine is 66 en behoort tot de meest actieve figuren binnen links in Frankrijk. Hij is een van de woordvoerders van de *Ligue Communiste Révolutionnaire* (LCR), de revolutionaire organisatie (met enkele duizenden leden) die in de jaren na 1968 ontstond. Tussen 1999 en 2004 zat hij voor deze partij in het Europees parlement. Daar behoorde hij tot dezelfde fractie als SP-Europarlementslid Erik Meijer. Tegenwoordig zet hij, in een tumultueus Frankrijk dat soms een beetje doet denken aan die revolutionaire dagen in mei '68, behoedzame eerste stappen op weg naar een nieuwe linkse, antikapitalistische partij in het land.

WAT WAS ER GAANDE IN MEI '68 IN FRANKRIJK?

"In 1968 kwamen wereldwijd een aantal zaken samen. Het Tet-offensief in Vietnam dat de Amerikanen flinke nederlagen toebracht, de Praagse Lente, en de studentenopstand in Mexico. Alles leek mogelijk. Er was sprake van wereldwijd verzet. Miljoenen mensen geloofden echt in verandering, zelfs in revolutie. In mijn ogen behoorde het jaar 1968 tot een overgangperiode. We zagen aan de ene kant de 'oude', traditionele arbeidersklasse in actie komen, samen met de studenten. Aan de andere kant was '68 het allereerste begin van de opkomst van een 'nieuwe' arbeidersklasse en van nieuwe sociale bewegingen. Van een nieuw links dat naast de traditionele eisen van werknemers nieuwe eisen





**ALAIN KRIVINE TIJDENS EEN DEMONSTRATIE,
PARIS 1968**

Rapho / Hollandse Hoogte

ging stellen: de emancipatie, zelfs de bevrijding, van vrouwen en homoseksuelen bijvoorbeeld. Pas na '68 kwamen deze bewegingen echt tot ontwikkeling, maar in '68 zagen we hiervan het begin."

"In Frankrijk, maar ook in andere landen, gingen in eerste instantie radicaliserende jongeren de straat op en bezetten de universiteiten. De directe aanleiding was een conflict tussen studenten en de regering over ondemocratische onderwijs hervormingen. Maar veel studenten verzetten zich in het algemeen tegen de rechtse president, De Gaulle, tegen het Amerikaanse imperialisme en tegen de oorlog in Vietnam. Het bijzondere aan Frankrijk was dat de rebellie niet beperkt bleef tot studenten. De arbeiders sloten zich bij de protesten aan. In de tweede week van mei staakten tien miljoen arbeiders.

De algemene staking was een feit. In Parijs liepen een miljoen mensen door de straten! De traditionele vakbeweging probeerde de protesten van arbeiders in 'goede' banen te leiden en eiste meer loon en betere arbeidsomstandigheden. Maar veel werknemers lieten zich niet door de gematigde vakbonden inkapselen en gingen veel verder. Zij eisten het aftreden van De Gaulle; keerden zich tegen het kapitalisme in het algemeen, en bepleitten arbeiderszelfbeheer in de fabrieken."

"De herinnering aan mei 1968 is nu, bijna veertig jaar na dato, nogal selectief. Het is 'hun herinnering versus de onze'. Veel van mijn oude kameraden – mensen die een belangrijke rol speelden in die meidagen – zijn overgelopen naar het rechtse kamp. Het toppunt is natuurlijk Bernard Kouchner. Ooit

een kind van '68 en een linkse politicus, nu minister in de rechtse regering van Sarkozy. Ook iemand als Daniel Cohn-Bendit – een van de belangrijkste leiders die een immense populariteit genoot – heeft heel fundamenteel afstand genomen van de erfenis van '68. Cohn-Bendit behoort nu tot de rechtervleugel van de rechtervleugel van de Groenen en dat is heel rechts. Die volledige omhelzing van het neoliberalisme; de steun aan allerlei militair ingrijpen door onder andere de VS. Voor een oude kameraad als mij is dat onbegrijpelijk. Cohn-Bendit was heel links in die jaren. We trokken veel samen op. Enkele jaren geleden kwam ik hem weer tegen in het Europees parlement. We hadden politiek gezien niet veel meer met elkaar gemeen. Veel van de '68'ers zijn naar rechts opgeschoven. Dat is ook wel begrijpelijk. Veel van deze mensen hadden een

verkeerd beeld van de werkelijkheid. Ze begrepen eigenlijk weinig van '68. Ze hebben niet begrepen dat de Franse arbeidersbeweging toen niet in staat was de macht te grijpen. Toch was dat toen al duidelijk, met name omdat de communistische partij (PCF) niet voorbereid en in totale verwarring was. Er was de mogelijkheid voor rebellie en verzet, maar 'de revolutie' – dat niet. Veel van de mensen die nu tot het rechtse kamp behoren, zaten toen in allerlei ultralinkse groepjes die vol ongeduld en onbegrip waren. Zij begrepen weinig van de arbeiders. Uiteindelijk zijn enkelen van hen zich tegen de arbeiders en tegen links gaan keren. Zo is het gegaan.”

SPEELT '68 NOG EEN ROL IN DE FRANSE POLITIEK?

“Volgens Frans rechts, ook volgens veel voormalig linkse intellectuelen, is '68 de wortel van al het kwaad in de Franse samenleving. De filosoof André Gluckmann betoogt bijvoorbeeld dat '68 verantwoordelijk is voor een 'intellectueel en moreel relativisme' dat Frankrijk kapot maakt. En dat zegt hij, die het moreel totaal failliete kapitalisme omhelst! Door rechts wordt '68 afgeschilderd als een hedonistische periode – alsof het alleen ging om vrijheid, blijheid. Met de werkelijkheid heeft dat niks te maken. In mei '68 vond een machtige algemene staking plaats. Massademonstraties die Frankrijk op haar grondvesten deden schudden! De belangrijkste man van rechts, Nicholas Sarkozy, weet heel goed dat het om dát '68 gaat. Wat er nu in Frankrijk gebeurt heeft alles te maken met 1968. Sarkozy heeft het in de verkiezingscampagne met zoveel woorden gezegd: *Je veux tourner la page de May 1968*' (ik wil de bladzijde van mei '68 omslaan). Sarkozy wil afrekenen met de geest van '68. Hij haat '68! Hij wil het programma van de werkgevers, de bazen, uitvoeren! Dat is een keihard neoliberal programma, waartegen de Franse arbeidersbeweging zich de afgelopen jaren steeds heeft verzet. Daarom kiest Sarkozy voor de frontale aanval op de erfenis van '68: op de geest van het verzet en de rebellie van de Franse arbeiders en studenten.

De verworvenheden van '68 staan op het spel.”

“De sociale en politieke strijd in Frankrijk leeft op na de verkiezing van Nicolas Sarkozy tot president. Zijn neoliberale maatregelen raken direct aan de belangen van miljoenen werknemers, ouderen, studenten en scholieren. Het verzet tegen de aanval op de erfenis van '68 is breed. Grote stakingen, studentenprotesten, net als in 1968. Maar we zitten tegelijkertijd met een enorme politieke crisis van links. De *Parti Socialiste* (PS, vergelijkbaar met de Nederlandse PvdA – red) heeft zich bijna helemaal overgegeven aan het liberaal model. De meerderheid van die partij was vóór de neoliberale Europese grondwet; tijdens de verkiezingscampagne wist de kandidate van de PS, Ségolène Royal, op geen enkele manier vorm te geven aan een alternatief voor de rechtse voorstellen van Sarkozy. Tegelijkertijd verkeert de communistische PCF – nog altijd met haar 130.000 leden de derde partij van Frankrijk en de grootste partij ter linkerzijde – in een diepe crisis. Tijdens de laatste presidentsverkiezing haalde de communistische kandidate minder dan twee procent van de stemmen. Een historisch dieptepunt. Er is in Frankrijk ruimte voor een nieuw initiatief. Na de overwinning van het NEE tegen de grondwet in 2005 zouden wij al: laten we de kritische linkse krachten bundelen en een partij oprichten met mensen die een alternatief voor het kapitalisme willen en de strijd aan willen met zowel de PS als Sarkozy. Nu, na het debacle van de presidents-

verkiezingen van dit jaar – waaraan vijf onafhankelijke linkse kandidaten met vergelijkbare programma's meededen – zeggen we het weer. Er is ruimte voor een brede partij van veranderingsgezind links, in de geest van '68.”

IN DE GEEST EN OOK OP DE MANIER VAN '68?

“Terugkijkend moet ik zeggen dat ik vind dat we veel hebben geleerd. Ik vergelijk mijn eigen optreden met dat van Olivier Besancenot, de postbode en presidentskandidaat van de LCR die bij de laatste presidentsverkiezingen meer dan vier procent haalde, ongeveer anderhalf miljoen stemmen. Meer dan welke andere linkse kandidaat ook. Olivier behoort volgens dagblad Le Monde tot de meest populaire politici van Frankrijk. Hij is beter dan ik. Zelf was ik na 1968 enkele malen presidentskandidaat voor de LCR. Het verhaal dat ik toen hield – de manier waarop ik sprak – dat vind ik achteraf gezien wat genant. Zó intellectueel en theoretisch! Ik kan me niet voorstellen dat ook maar iemand dat begreep. Dat begrepen mensen helemaal niet. Wij spraken toen de taal van gewone mensen niet. Geen wonder dat we nooit meer dan één procent van de stemmen haalden! Besancenot spreekt de taal van gewone mensen. Hij is zelf postbode. Iemand met een klein inkomen, zoals heel veel Fransen. Het is ontzettend belangrijk om dicht bij de mensen staan. Daar weten jullie in de SP alles van.”

ALAIN KRIVINE

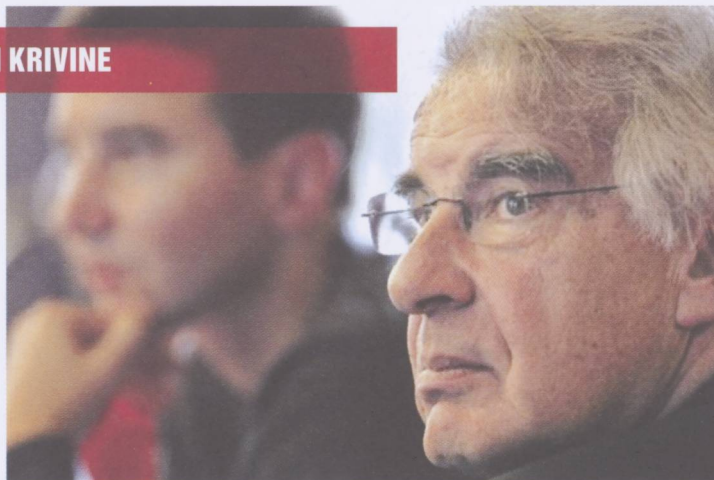

RAMPENKAPITALISME

Tekst: Sjaak van der Velden



Waar moet het heen met ons land? Deze vraag houdt de gemoederen bezig en aan het antwoord kun je de boodschapper meestal eenvoudig herkennen. De een ziet verval in het verschiet als we ons niet volledig overgeven aan de wetten van de markt, een ander denkt juist dat de markt leidt tot verval. Afgelopen jaar verscheen een paar boeken over de recente economische ontwikkelingen.



JAAP VAN DUIJN, DE GROEI VOORBIJ. Over de economische toekomst van Nederland na de booming nineties, Amsterdam 2007, De Bezige Bij, ISBN 978 90 234 2552 6, € 18,90

Een van die boeken is van de econoom Van Duijn, die dit vraagstuk op originele wijze benadert. Veel economen houden zich alleen bezig met het hier en nu en het ontbreekt hen over het algemeen aan ieder historisch besef. Bij Van Duijn is dat zeker niet het geval, hij gaat bij zijn analyse van het heden ruim te rade bij het verleden. De ontwikkelingen van de volkshuishouding in de zeventiende en achttiende eeuw spelen een grote rol in zijn boek. Na de economische macht van de Republiek der Zeven Verenigde Nederlanden in de zeventiende eeuw, namen andere landen en dan vooral Engeland het initiatief over. De bevolking in onze steden daalde, terwijl handel en nijverheid krompen. Economisch gezien was er sprake van achteruitgang, maar de in het verleden verdiende vermogens

zorgden ervoor dat dit voor een groot deel van de bevolking nauwelijks een ramp was. De rijken behielden hun kapitaal en welvaart en hielden via de armenzorg een groeiende groep paupers in leven.

Van Duijn is er van overtuigd dat afname van de bevolking en een economische groei van nul procent geen ramp zijn. Sterker nog, hij beschouwt beide als een zegen voor het land. Volgens hem spraken economen tot de jaren zeventig nauwelijks over groei, ze hadden het uitsluitend over economische schommelingen (conjunctuur). Toen begon het kortetermijndenken waarbij alles ten dienste staat van verdere groei in het komende kwartaal, maar niemand zich zorgen maakt over de verrommeling van het landschap en milieuvervuiling. Zij die zich er wel zorgen over maken, spelen het spel toch mee, want niet meedoen betekent afvallen in de maatschappelijke race. Van Duijn doet de Nederlandse overheid de wijze aanbeveling om de komende jaren de aandacht te verleggen naar onderwijs, ruimtelijke ordening en een betere infrastructuur. Hij ergert zich namelijk aan de files, de overvloed aan bedrijfsterreinen, en het feit dat een onderwijzer minder verdient dan beleidsambtenaren.

Wat is het toch jammer dat mensen die veel in de melk te brokkelen hebben, over het algemeen pas na hun pensionering met wijze plannen en opmerkingen komen. Zo ging grootkapitalist Fenter van Vlissingen in het milieu en maakt voormalig Robeco-topman Van Duijn zich openlijk zorgen over de machtsgreep van de managers; hij windt zich op over hun exorbitante inkomens en de wanverhouding tussen mensen die echt iets maken en de mensen die dat proces 'managen'. Misschien spreekt hij vooral als vertegenwoordiger van de

aandeelhouders die de beloning voor managers ten koste van de winst zien gaan, misschien is hij ook oprecht verontwaardigd over het graaien aan de top. Een beetje met dubbele tong spreken lijkt het echter toch wel, want toen hij nog topman bij Robeco was deed hij gewoon mee. Voor belegger-consortium Robeco is economische groei hoofdzaak en voor de hobbyisten hebben ze wat groene, duurzame fondsen in de aanbieding.

In zijn boek trekt Van Duijn zoals gezegd wel interessante parallellen met een vroegere periode uit de geschiedenis van Nederland toen de economie ook kromp. Een analyse van de machtsverhoudingen zoek je bij hem echter tevergeefs.



KLEIN

Wie daar meer over wil weten kan beter te rade gaan bij Naomi Klein. Deze Canadese activiste heeft een vuistdik boek geschreven over de manier waarop de samenleving de afgelopen dertig jaar is vorm gegeven. Eigenlijk heeft zij een interessanter historisch verhaal dan Van Duijn. Ze gaat niet eeuwen terug, maar slechts enkele tientallen jaren. In de periode voor de Tweede Wereldoorlog zagen velen in dat het kapitalisme van de vrije markt niet voldeed. Een grote economische crisis ging gepaard met gigantische werkloosheid en armoede voor velen. De maatschappelijke onrust die dat tot gevolg had, hielp onder andere in Duitsland de Nazi's aan de macht met alle gevolgen van dien. Na de oorlog was er brede overeenstemming dat dit nooit meer mocht gebeuren. Overal in de westerse landen bouwde men daarom een soort welvaartstaat op. Meer dan voorheen bemoeide de staat zich met de economie en de sociale omstandigheden van de bevolking. Onder invloed van de econoom Keynes die hier al voor de oorlog over had geschreven zag men in dat het in ieders belang was om in te grijpen in de vrije markt. Zo ontstonden de 'geleide economieën' waar de sociaaldemocraten voor de oorlog ook al een pleidooi voor hadden gevoerd met hun Plan van de Arbeid. Toch was niet iedereen ervan overtuigd dat het loslaten van de vrije markt wel zo'n goed idee was. In Chicago vormde een groep economen een

'conservatief bolwerk' van vakgenoten die geen heil zagen in de geleide economie. Zij likten hun wonden en hoopten op betere tijden. Het duurde even, maar zij kregen hun grote kans door de crisis van de jaren zeventig. Die grepen ze met beide handen aan. Terwijl links in het defensief werd gedrongen en soms zelfs met geweld aan zijn einde kwam, begon rechts aan zijn opmars. Economen van de Chicago School boden hun diensten aan. Zij hadden wijze adviezen over de manier waarop de vrije markt kon worden hersteld. Want daar waren ze het, in navolging van hun grote leermeester Friedrich Hayek, in ieder geval over eens: 'ingrijpen in de economie leidt tot slavernij.' Dat de vrije markt tot onrechtvaardige en ongewenste toestanden kan leiden, daar geloofden ze niets van. Teruggrijpend op de achttiende eeuwse kampioen van de vrije markt, Adam Smith, was het hun heilige overtuiging dat als iedereen zijn eigen belang najaagt, dat voor de samenleving het gunstigst uitpakt. Deze ideeën sloten opvallend goed aan bij de belangen van de grote bedrijven die zich bedreigd voelden door de uitvoering van de opvattingen van de Keynesianen. Nog meer bedreigd voelden die concerns zich echter door de gedachten van ontwikkelingseconomen. Deze vonden dat arme landen het recht hadden om hun markten te beschermen en dat de overheid in die landen een grote rol dient te spelen. De golf van nationalistische onteigeningen die het bedrijfsleven in de derde wereld na de oorlog trof, riep al snel een reactie op bij de behoudende krachten. De economische hervormingen en de onteigening van oliebelangen in Perzië door de democratisch gekozen leider Mossadegh waren voor rechts te veel van het goede. In 1953 greep de Sjah van Perzië de absolute macht met de hulp van de CIA. Dat betekende het einde van het democratische experiment van Mossadegh; jaren later kregen we er Khomeiny voor terug.

Naomi Klein geeft in haar boek een opsomming van situaties waarin rechts sinds de jaren zeventig gebruik maakte van rampen om zijn plannen uit te voeren. Volgens de goeroe van de vrije markt, Friedman, zijn alleen crises in staat om veranderingen te bewerkstelligen. Een crisis levert dus het ideale platform om de vrijmarktideologie door te drukken. Een voorbeeld uit de lange lijst van Klein deed zich in de Verenigde Staten zelf voor. Toen de orkaan Katrina haar verwoestende werk had gedaan waren de vrijmarkt fundamentalisten er als de kippen bij om het onderwijs in New Orleans te privatiseren. Zij maakten gebruik van de shock waarin de bevolking verkeerde; de meeste mensen moesten alle zeilen bijzetten om het vege lijf te redden. Voor zaken als onderwijs had men even geen tijd. Het zijn dit soort shocks die de basis voor de titel van het boek hebben gelegd: de Shock doctrine. Tijdens shocks drukten de vrijhandel- en liberaliseringaanhangers hun ideologie door, terwijl zij nota

bene degenen waren die Keynesianen en socialisten verweten dat deze dachten dat de maatschappij maakbaar is. Daarbij is het ook nog eens zo, dat de zogenaamde superliberalen die niets van de overheid willen weten, diezelfde overheid hebben gebruikt om op een schaamteloze wijze hun zakken te vullen. Denk aan Halliburton.



Alan Greenspan

THE AGE OF TURBULENCE
ADVENTURES IN A NEW WORLD

ALAN GREENSPAN, EEN TURBULENTE TIJD, EEN LEVEN IN DIENST VAN DE ECONOMIE,
Amsterdam 2007, Balans,
ISBN 978 90 501 8867 8, € 29,50

GREENSPAN

Een van de mannen die ook vond dat Keynes ouderwets is, schreef dit jaar eveneens een boek: Alan Greenspan. Greenspan was jarenlang president van de Amerikaanse centrale bank en in die periode verantwoordelijk voor een aanzienlijk deel van de Amerikaanse economische politiek. Nu de beste man is teruggetreden, komt hij met het verhaal dat hij het eigenlijk helemaal niet eens was met de belastingsverlaging voor rijke Amerikanen die Bush in 2001 invoerde. Toen keurde hij deze wet echter met zoveel woorden goed. Greenspan, die in zijn jonge jaren nog met Stan Getz jazz maakte, maakt zich nu ook druk over de hoge salarissen aan de top en de onzekerheden die mensen treft door de globalisering. Deze kritiek blijkt dus maar weer eens niet 'typisch Nederlands' te zijn zoals rechtse commentatoren ons vaak proberen te laten geloven. Het boek van Greenspan dat voor een groot deel een autobiografie is, leest prettig en is ook leerzaam over allerlei economische problemen. Het gevoel blijft ook hier hangen, dat de auteur zijn straatje probeert schoon te vegen. Toen hij de macht had om het leven voor mensen prettiger te maken deed hij het niet, nu hebben zijn woorden niet veel nut meer ook al is het geschrift een bestseller.

Het belangrijkste inzicht dat na het lezen van de hier besproken boeken blijft hangen, is dat het een grote misvatting is om te denken dat economische vrijheid en democratie iets met elkaar te maken hebben. Het omgekeerde is eerder het geval, hoe groter de een, hoe kleiner de ander. Van Duijn en Greenspan zijn het hier uiteraard niet mee eens, maar in hun boeken druipt het voor de goede verstaander van iedere bladzijde af. Naomi Klein is zeer uitgesproken in haar mening. Marktfundamentalisme behoort tot de lijst van gevaarlijke ideologieën en heeft niets met vrijheid te maken.

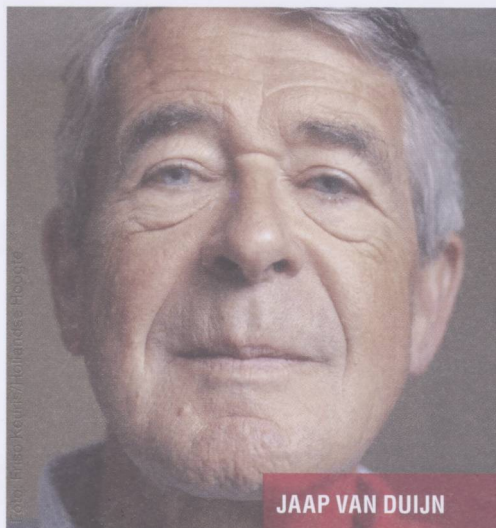

JAAP VAN DUIJN



NAOMI KLEIN

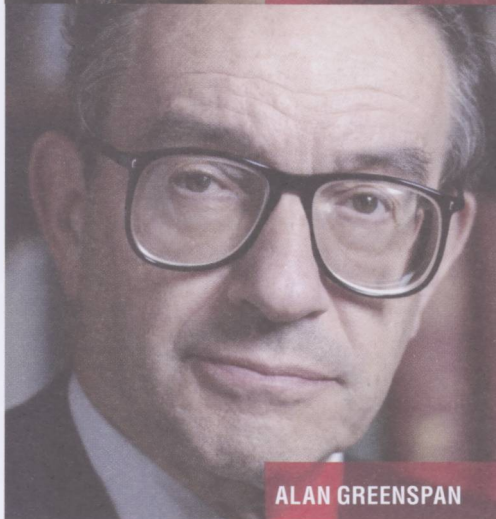

ALAN GREENSPAN

KIJK OOK OP

WWW.JANMARIJNISSEN.NL/2006/01/31/GREENSPAN-ZEGEN-OF-VLOEK

WWW.NAOMIKLEIN.ORG

J. J. van Duijn, De lange golf in de economie : kan innovatie ons uit het dal helpen?, Assen: Van Gorcum, 1979, ISBN 9023216393

HET RIJKE ROO

DEEL 31

Sadet Karabulut over Nazım Hikmet

Over het leven

Het leven neem je niet te licht, je dient te leven in diepe ernst zoals een eekhoorn doet, zonder buiten of boven het leven iets te verwachten, het enige wat je moet doen is leven.

Serius moet je het leven nemen en wel zo zeer dat je bijvoorbeeld met geboeide handen op je rug staand tegen de muur, of met je grote stofbril en je witte kiel in een laboratorium, wilt sterven voor de mensen en wel voor mensen die je nooit hebt gezien en wel terwijl niemand je ertoe dwingt hoewel je weet dat het leven het mooiste en het puurste is dat er bestaat.

En zó serius moet je het leven nemen dat je op je zeventigste nog een olijftak poot en dan niet om die je kinderen na te laten maar omdat je ondanks je vrees voor de dood niet in de dood gelooft omdat het leven zwaarder weegt.

(1947)

Bovenstaand gedicht zegt veel over de grondhouding van de schrijver, dichter, socialist en internationalist Nazım Hikmet. Een socialist die het maximale uit het leven heeft gehaald. Hij schreef zijn gedichten en maakte zijn tekeningen in een geel boekje, dat hij altijd bij zich droeg. In zijn tekeningen en gedichten staan de gewone man en vrouw, de mens, centraal. Ongeveer tien jaar geleden heb ik mij voor het eerst verdiept in zijn werk. Zijn gedichten raakten mij en dankzij Nazım ging de mooie wereld van de poëzie voor mij open.

Zijn eerste gedicht schrijft hij op elfjarige leeftijd en het gaat over de nederlaag die de Ottomanen tijdens de Balkanoorlog hebben geleden. De jonge Nazım voelt een grote liefde

voor zijn vaderland en brengt zijn verdriet en verlangens om zijn land en volk te redden in zijn gedichten tot uitdrukking.

Nadat in 1929 zijn eerste gedichtenbundel verscheen, publiceerde hij in de jaren dertig nog twee gedichtenbundels 'Brieven aan Taranta-Babu' en 'Het Epos van Seyh Bedreddin'. In 'Brieven aan Taranta-Babu' laat de auteur het walgelijke gezicht van de fascistische regimes in Italië en Duitsland zien. De bundel bestaat uit dertien brieven die een jonge Ethiopische student vanuit Italië schrijft aan zijn vrouw Tarantu Babu. De twee gezichten van Rome staan in deze bundel centraal. Het Rome van de ansichtkaarten en het Rome van de 'quartieri popolari'; volkswijken waar migranten wonen die gebukt gaan

onder de terroristische dictatuur van het fascisme. Het gaat niet alleen over het oude en nieuwe Rome maar ook over de persoon Mussolini, de angst en tegenstellingen waarmee de Italiaanse bevolking te maken heeft, de Italiaanse voorbereidingen voor de aanval op Ethiopië, de gevangenzetting van zwarten en het Italiaans imperialisme. Het gaat ook over de schoonheid van de natuur, het plezier van het als broeders leven en de liefde die de Ethiopiër voelt voor zijn vrouw, kinderen en vaderland.

In het 'Epos van Seyh Bedreddin' beschrijft hij de volksofstand die de gelovige sjeik Bedreddin leidde tegen de Ottomaanse heersers in de 15de eeuw. Met dit werk wil Hikmet volgens eigen zeggen 'gisteren aan vandaag,

GISTEREN AAN VANDAAG, VANDAAG AAN MORGEN VERBINDEN

E LEVEN

vandaag aan morgen verbinden'. Bedreddin ontwikkelde een filosofie die dicht tegen het socialisme aanligt. Achter een godsdienstig gordijn stelde hij een samenleving voor waarin gelijkwaardigheid, broederschap en gemeenschapszin worden verdedigd. Hij kreeg hiermee de bevolking achter zich maar de opstand werd uiteindelijk bloedig neergeslagen. Tijdens de opstand stierf Sjeik Bedreddin voor de bevrijding van zijn volk.

Tijdens zijn jarenlange gevangenschap in de gevangenis van Bursa schrijft Nazım de vierdelige, meer dan vijfhonderd pagina's omvattende bundel 'Mensenlandschappen'. In deze bundel beschrijft hij aan de hand van concrete mensentypes uit alle lagen van de bevolking wat mensen allemaal meemaken en ondergaan. Hij maakt hierbij gebruik van verschillende technieken en simpele, begrijpelijke taal. Een zeer aangrijpende en tevens mijn favoriete passage uit *Mensenlandschappen* is 'Tanja', de Russische partizane die door Duitse soldaten wordt gefolterd. In deze periode schrijft hij ook brieven aan zijn vrouw die later onder de naam 's Avonds tussen 21-22 u' worden gebundeld en uitgebracht.

Wat hij doet is mensen een gezicht geven. Hij verbindt gisteren aan vandaag en vandaag aan morgen. Dit alles in een tijd dat het fascisme volop in bloei is en zijn boeken in Turkije verboden worden. Nazım Hikmet is niet alleen schrijver en dichter. Hij geeft mensen hoop en perspectief op een betere toekomst. Hij moet hiervoor veel opofferen.

POLITIEK GEVANGENE EN BALLING

Nazım Hikmet gaat in 1914 naar de marineschool. Hij wil marinier worden. Na de bezetting van Istanbul door de geallieerden in 1918 sluit

Nazım zich in eerste instantie aan bij het nationale verzet van Atatürk. Hij wordt wegens gezondheidsproblemen afgekeurd als marinier en vertrekt naar Anatolië. Dit vormt een keerpunt in zijn leven. Tijdens de reis ziet Nazım Hikmet onder wat voor rampzalige omstandigheden de bevolking leeft. Dit raakt hem diep en na een jaar als leraar te hebben gewerkt, vertrekt hij met vrienden naar Moskou. Daar gaat een wereld voor hem open. Hij studeert aan de universiteit en bezoekt theatervoorstellingen van Stanislavski en Meyerhold. Nazım Hikmet bestudeert Russische gedichten en leert grote Russische dichters zoals Bagritski, Majakowski en Selvinski kennen. Vanaf 1923 breekt Nazım Hikmet met zijn vernieuwende gedichten door in Turkije.

Na afronding van zijn universitaire studie keert hij in december 1924 terug naar Turkije. Hij helpt zijn vader in de drukkerij en publiceert in verschillende tijdschriften. Hij schrijft ook in een linkse krant die hij meehelpt te verspreiden. Het zijn politiek roerige tijden en Hikmet wordt voortdurend gevolgd door de politie. Hij sluit zich aan bij de Turkse communistische partij en vertrekt naar de havenstad Izmir. Veel partijleden worden opgepakt en vervolgd. Hikmet moet onderduiken. Vanwege zijn publicaties hangt hem een gevangenisstraf van vijftien jaar boven het hoofd. Hij vlucht naar Moskou. In 1926 wordt een amnestiewet aangenomen en wordt zijn straf teruggebracht tot één jaar. Twee jaar later keert hij illegaal terug naar Turkije maar wordt opgepakt. Hierna volgt een juridische lijdensweg in een reeks van processen. Na een korte gevangenschap wordt hij wegens gebrek aan bewijs vrijgesproken.

In 1933 wordt Nazım Hikmet weer opgepakt, nu op beschuldiging van banden met een illegale organisatie. De Turkse staat eist de doodstraf



Nazım Hikmet Ran is geboren in 1902 in het plaatsje Selanik te Turkije. Deze dichter en schrijver is de eerste en één van de belangrijkste grondleggers van het moderne Turkse gedicht. Nazım Hikmet geniet ook internationale erkenning en wordt gezien als een van de grootste dichters van de twintigste eeuw. Zijn werken zijn vertaald in vijftig talen. In 1950 kreeg hij een internationale vredesprijs. Samen met Neruda, Sartre, Picasso en Ehrenburg maakte hij deel uit van de Wereld Vredesraad. Het grootste deel van zijn leven bracht hij door in gevangenschappen en ballingschap. Nazım Hikmet overleed in 1963 in Moskou, waar hij ook begraven ligt.

tegen hem. Nazım Hikmet gelooft in zijn onschuld en zegt: "ik ben ervan overtuigd dat het recht zal zegevieren." Dat doet het uiteindelijk niet. Hij wordt veroordeeld tot vier jaar gevangenisstraf maar komt in 1934 weer vrij. Hij maakt moeilijke tijden door, kan geen werk vinden en leeft in armoede. Zijn werk zet hij voort onder schuilnamen en hij houdt zich afzijdig van de politiek. Hij krijgt van zowel links als rechts veel kritiek.

Toch wordt hij in december 1935 opgepakt vanwege het verspreiden van boeken die het communisme propagieren. Hij wordt onschuldig bevonden en twee jaar later weer vrijgelaten. Het oprukkende fascisme in Europa is ook merkbaar in Turkije. Net zoals in Duitsland en Italië worden democratisch gezinde mensen opgepakt en

vervolgd. Na 1935 heeft Duitsland sterke militaire, economische en politieke banden met Turkije. Dit is ook merkbaar in de media. Nazim Hikmet ageert hiertegen met 'Brieven aan Taranta-Babu' en tal van andere publicaties in kranten en tijdschriften. In 1938 wordt hij opgepakt wegens ophitsing van militairen. Tijdens doorzoekingen op de marineschool worden boeken van Nazim Hikmet gevonden, er worden 21 studenten opgepakt. Hikmet zit in de nesten, hij zou niet alleen de mariniers maar het hele Turkse oorlogsleger aanzetten tot ongehoorzaamheid. Hoewel alle bewijsmateriaal zijn onschuld aantoonde, wordt hij veroordeeld tot een gevangenisstraf van 28 jaar. Hij zit dertien jaar lang vast in Turkse gevangenis waar hij 'Mensenlandschappen' schrijft.

Eind jaren veertig doen tal van nationale en internationale schrijvers en organisaties – waaronder UNESCO en de internationale juristenvereni-

ging – een klemmend beroep op de Turkse overheid om hem vrij te laten. Zonder resultaat. In 1950 gaat Hikmet in hongerstaking. Een storm van protest komt op gang onder zowel de Turkse bevolking als journalisten en schrijvers. Uiteindelijk komt hij in 1950 door een amnestiewet vrij. Van vrijheid is echter geen sprake, hij wordt strak in de gaten gehouden en mag niet eens het land uit om samen met Picasso, Robertson en Neruda een vredesprijs in Warschau in ontvangst te nemen. Alsof dit alles nog niet genoeg is, wordt hij in 1951 opgeroepen voor militaire dienst. Een zieke man van 50 jaar moet in dienst. Zijn leven is niet veilig, er worden voortdurend aanslagen op hem gepleegd. Uiteindelijk besluit hij, onder druk van zijn vrienden, het land te verlaten. Hij wordt in Boekarest als held ontvangen en wordt lid van de Wereldvredesraad. In de laatste jaren van zijn leven reist hij veel. Hij schrijft over zijn ervaringen maar ook over de pijn en het verlangen dat hij voelt voor

zijn land en volk. In 1951 wordt hem het Turks staatsburgerschap ontnomen.

Nazim Hikmet was een vaderlands-lievende socialist maar ook een echte internationalist. Gedurende zijn leven was hij een meester in het verbinden van het individuele aan het maatschappelijke, en van de nationale aan de internationale strijd. Zijn gedichten en strijd tegen onderdrukking, uitbuiting en racisme zijn universeel. Een internationalist die met zijn leven en werk een voorbeeld is geweest voor mij en vele anderen en een grote bijdrage heeft geleverd aan een betere en mooiere wereld. Dat hij zijn Turks staatsburgerschap nooit terug heeft gekregen deert niet.

**Mijn broeders,
let niet op mijn blonde haren,
ik ben Aziaat,
let niet op mijn blauwe ogen,
ik ben Afrikaan,
Ook bij ons werpen de bomen
geen schaduw op hun stam,
net zoals bij jullie.**

Vertaalde werken van Nazim Hikmet:

- Turkse gedichten, Masereelfonds, 1981
- Turkse strijdlieden, HTIB, Amsterdam, 1981
- Brieven aan Taranta-Babu, De Populier, 1984
- Het verliefde wolkje en andere sprookjes, Sjaloom en Wildeboer, 1984
- Allem Kallem, Een Sprookje, De Geus, 1986 (nog leverbaar)
- Mensenlandschappen, De Geus/ Epo, 1995 (nog leverbaar)
- De romantici, De Geus/Epo, 1995 (nog leverbaar)
- De verliefde wolk, Bakermat, 1996
- De mooiste van Nazim Hikmet, Lannoo/Atlas, 2003 (nog leverbaar)



Foto Suzanne van de Kerk

SADET KARABULUT

Sadet Karabulut is op 28 april 1975 geboren in Dordrecht. Zij is dochter van migranten afkomstig uit Turkije. Sadet Karabulut is sinds november 2006 lid van de Tweede Kamer voor de SP. Daarvoor was zij korte tijd gemeenteraadslid in Amsterdam, bestuurslid van de SP afdeling Amsterdam en bestuurslid van de Turkse zelforganisatie DIFD. Na haar studie bestuurskunde aan de Erasmus Universiteit in Rotterdam is zij haar werkzame leven begonnen als trainee bij de gemeente Amsterdam. Zij heeft verschillende functies bekleed bij de gemeente, waaronder coördinator drugsbeleid in Amsterdam Zuidoost.

COLUMN

KENNIS IS

MACHT

AANBEVOLEN

Internet is een prachtig medium. Lees de Spanning van september er nog maar eens op na. Het vrije en anarchistische karakter komen echter danig in gevaar door de angst van sommige providers. Hoe hard de westerse politiek en het bedrijfsleven ook roepen dat ze de mensenrechten wereldwijd trachten te bevorderen, als het geld kost dan verdwijnen de mooie praatjes naar de achtergrond. Op 20 april 2004 stuurde de Chinese journalist Shi Tao via zijn Yahoo account een anoniem mailtje naar de uitgever van een website in de Verenigde Staten. In zijn mail legde hij uit hoe de Chinese regering de journalistieke vrijheid aan banden probeert te leggen door voor te schrijven hoe om te gaan met de herdenking van het bloedbad op het plein van de Hemelse Vrede van 1989. De regering was hier niet blij mee en verzocht Yahoo om de gegevens van de afzender van het mailtje. Yahoo, bang voor gevolgen, wist vervolgens niet hoe gauw deze af te staan. Shi Tao is daarop veroordeeld tot tien jaar gevangenis wegens het doorgeven van staatsgeheimen aan een vreemde mogendheid. Yahoo is trouwens niet de enige provider met angst voor de Chinese regering, ook Google en Microsoft maken zich hieraan schuldig. Amnesty International is een actie gestuurd om brieven te sturen naar vooral Yahoo met een oproep om hun rug recht te houden. Ook verscheen een rapport over de houding van de Chinese overheid en de rol van internetproviders.

Het rapport van Amnesty staat op;

[HTTP://IRREPRESSIBLE.INFO/
STATIC/PDF/FOE-IN-CHINA-
2006-LOBES.PDF](http://irrepressible.info/static/pdf/foe-in-china-2006-lobes.pdf)

Meer gegevens over de schrijfactie vindt u hier

[WWW.AMNESTY.NL/IN-ACTIE-
ACTIE/21639](http://www.amnesty.nl/in-actie-actie/21639)

Internet levert gelukkig nog steeds goede informatie over vele onderwerpen die van belang kunnen zijn voor actieve SP-ers. Zomaar een greep:

[WWW.SDU.NL/
STAATSCOURANT/VANDAAG/
INDEX.HTML](http://www.sdu.nl/staatscourant/vandaag/index.html)

Hier staan vele verwijzingen naar alles wat de overheid betreft. Ook berichten uit de Staatscourant over gemeente en provincie sites leest u hier.

[WWW.LABOURSTART.ORG](http://www.labourstart.org)

Nationale en internationale vakbondszaken worden hier dagelijks bijgehouden. Een moordaanslag op een Iraanse vakbondsactivist, een staking in Tsjechië, of een opstand in China? Op labourstart kunt u er over lezen. Heel verrassend heeft de site zelfs een pagina in Esperanto.

[HTTP://CAO.STARTPAGINA.NL/](http://cao.startpagina.nl/)

Alles wat van belang kan zijn voor actieve vakbondsleden en iedereen die op het werk actief is.

Onderwijs is ontzettend belangrijk voor een samenleving. Niet alleen het leren lezen en schrijven en rekenen is van belang voor het goed functioneren in een werkzaam leven, maar het geeft mensen ook kennis om keuzes te maken die goed zijn voor hen zelf en voor de samenleving. Uit allerlei cijfers blijkt dat hoe hoger een beter opgeleid een bevolking van een land is, hoe welvarender het land is. Meer inkomen, meer handel, maar ook gezonder!

De school als opvoedplaats, dat is tegenwoordig bijna vloeien in de kerk. Want opvoeden gebeurt thuis. Maar als we het onderwijs, toch de belangrijkste dagbesteding van jongeren, enkel zien als een voorbereiding op een werkend leven, dan is dat te kort door de bocht. De school is de plek om in aanraking te komen met dat wat er nog meer te bieden is: cultuur, sport en omgangsvormen. Ook moet de school een veilige haven kunnen zijn, als het thuis niet lekker loopt.

Ik zie scholen voor me waar in kleine groepen wordt geleerd van docenten die oog hebben voor leerlingen en de kennisoverdracht. De leerlingen vallen niet tussen wal en het schip als ze wat anders zijn, maar de praktijk wordt toegepast op de leerling. Leerlingen die niet meekomen of juist meer willen worden gekend door de docenten en er wordt gekeken hoe de praktijk beter kan worden aangepast aan dat wat de leerlingen aankunnen. Niet de leerlingen en docenten die zich aanpassen aan regels en richtlijnen van bovenaf, maar maatwerk.



Foto Suzanne van de Kerk

RENKE LEIJTEN
SP Tweede Kamerlid

De Nederlandse overheid investeert 5,1 procent van het huishoudboekje aan het onderwijs. Het gemiddelde in Europa is 6,2 procent. Het verschil is een bedrag tussen de vier en vijf miljard. Naast deze constatering geeft de Organisatie voor Economische Samenwerking en Ontwikkeling (OESO) in een rapport over het Nederlandse onderwijs het ministerie een behoorlijke veeg uit de pan. Het ministerie heeft geen visie, er werken mensen zonder kennis van de onderwijspraktijk en beslissingen worden op economische grond genomen. Onderwijs moet voor socialisten maatwerk zijn en niet enkel bestaan om latere werknemers toe te rusten. We leven immers niet om te werken, maar we werken om te leven. Het gaat erom dat we mensen toerusten om mens te zijn.

125 jaar socialisme
in Nederland

Van SDB
tot SP

Sjaak van der Velden

aksant

Hoe verschillend linkse organisaties en partijen ook zijn, ze hebben alle één ding gemeen: ze stammen direct af van de in 1882 opgerichte Sociaal-Democratische Bond (SDB). Door deze gemeenschappelijke stamvader zijn alle moderne linkse stromingen met elkaar verbonden. In dit boek treft de lezer een overzicht van de ontwikkelingen aan die vanuit de negentiende eeuw hebben geleid tot de huidige situatie. Is er nóg sprake van socialisme of hebben de erfgenamen niets meer van doen met de erfenis van Domela Nieuwenhuis en Troelstra?

Van SDB tot SP is het derde deel in een reeks over de geschiedenis van de Nederlandse arbeidersbeweging en vakbeweging. Eerder verschenen:

Werknemers in actie. Twee eeuwen stakingen, bedrijfsbetzettingen en andere acties in Nederland (2004), en Werknemers georganiseerd. Een geschiedenis van de vakbeweging bij het honderdjarig jubileum van de Federatie Nederlandse Vakbeweging (FNV) (2005).

'Werknemers in Actie leest als een praktijkboek'

NRC Handelsblad 1 april 2005

'In grote stappen doorloopt Van der Velden de emancipatiegeschiedenis van de Nederlandse arbeider. Hij doet dat op een prettige manier: goed leesbaar en met oog voor interessante details'

SER-bulletin februari 2006

ISBN 978-90-5260-274-5, 160 pagina's, geïllustreerd, € 15,00

Twee eeuwen stakingen,
bedrijfsbetzettingen en
andere acties in Nederland

Werknemers
in
ACTIE

Sjaak van der Velden

aksant

BILJEVERT 101 2004

Werknemers
georganiseerd

Werknemers
georganiseerd

Sjaak van der Velden

aksant

125 jaar socialisme
in Nederland

Van SDB
tot SP

Sjaak van der Velden

aksant

Lezers van dit blad kunnen de drie delen tezamen bestellen voor de speciale prijs van € 37,50 in plaats van € 45,00 (incl. verzendkosten).

Knip hiervoor deze bon uit en stuur deze op naar uitgeverij Aksant, Antwoordnummer 11138, 1000 PD Amsterdam (postzegel niet nodig).

O Ik bestel de drie bovenstaande boeken voor de speciale prijs van € 37,50.

O Ik bestel één van bovenstaande titels à € 15,00 , namelijk

Naam

Adres

Postcode + plaats

E-mail

Handtekening